

Berger Viktor

# TÉRRÉ SZÓTT TÁRSADALMISÁG



Berger Viktor

# TÉRRÉ SZÓTT TÁRSADALMISÁG

*A tér kategóriája a szociológiaelméletekben*

A könyv megjelenését a Nemzeti Kulturális Alap támogatta.



© Könyvpont Kiadó, 2018  
© L'Harmattan Kiadó, 2018  
© Berger Viktor, 2018

*Tudod, Deni, én azt vettem észre, talán te is megfigyelted, persze nem is biztos, hogy mindenkivel így van, de szerintem az ember a helyével együtt az, aki. Teljesen biztos vagyok benne, hogy más ember voltam Germinában, a Mascropon, a Buntzen Lake partján abban a házban, aztán Coquitlam-ben, vagy Pesten a szállodában, meg Szegeden a Nagyaruház oldalában, a vackomban, vagy a Moszkvai körúton meg a Bajai úton. Más lettem most is, amikor visszaköltöztem anyámékhoz, Germinába, a régi házba. És abban is biztos vagyok, hogy mindegyik esetben akkor változtam meg, amikor megváltoztattam a helyemet.*

(Szilasi László: *A harmadik híd*)

*Nem csoda, hogy egy olyan napon, mint a mai, nehezemre esett, a szokásosnál is jobban, hogy ügyeljek a határokra, s a hazafelé vezető úton csak azt lássam, amit látnom kell, és ne lássam azt, amit nem szabad. Olyan emberek vettek körül, akik nem is az én városomban voltak, olyan népes negyedeken gyalogoltam keresztül, amelyek Beszelben kihaltak számítottak. Azokra az objektumokra koncentráltam, amelyek valóban körülvettek, amelyek között felnőttem – a templomokra és bárokra vagy arra a téglahalmazra, amely valaha iskola volt. Minden mást figyelmen kívül hagytam, vagy legalábbis megpróbáltam.*

(China Miéville: *The City & The City*)



# Tartalomjegyzék

<b>1. Előjáróban</b> . . . . .	11
Miért a tér? . . . . .	14
Téma, módszer, szelekciós elvek . . . . .	17
<b>2. A szociológiai térelméletek tágabb kontextusa</b> . . . . .	21
Abszolutista és relativista térkonceptiók a fizikában és a filozófiában . . . . .	21
A térbeli fordulat a kultúra- és a társadalomtudományokban . . . . .	25
A térbeli fordulat kulcsszerzői és -konceptiói . . . . .	29
A térbeli fordulat előfutárai (Henri Lefebvre, Michel Foucault és Michel de Certeau) . . . . .	29
Edward Soja, a térbeli fordulat kihirdetője . . . . .	32
David Harvey marxista geográfiája . . . . .	35
Képzelt földrajz, geográfiai képzelőerő, posztkoloniális elmélet és a térképek médiuma . . . . .	38
Mi tehát a térbeli fordulat? . . . . .	39
Fordulatot? Milyet? . . . . .	43
A tér szociológiai elméletei . . . . .	45
<b>3. Georg Simmel térelmélete(i)</b> . . . . .	51
Simmel szisztematikus szociológiai térelmélete . . . . .	52
Tér és modernizáció . . . . .	61
A szubjektív térkonstitúció kérdései Simmelnél . . . . .	64
<b>4. Morfológia és osztályozás – a térproblematika a Durkheim-iskolában</b> . . . . .	71
A tér kategóriája Émile Durkheim munkáiban . . . . .	71
Társadalmi morfológia . . . . .	71
Osztályozás és tér . . . . .	78
Durkheim és a tér . . . . .	81
Társadalmi morfológia a durkheimisták munkáiban . . . . .	82
Marcel Mauss a társadalmi morfológiáról . . . . .	83
Maurice Halbwachs a társadalmi morfológiáról és a térbeliség szerepéről a kollektív emlékezet fenntartásában . . . . .	88

Társadalmi morfológia . . . . .	88
Tér a kollektív emlékezet kontextusában . . . . .	94
Az osztályozás és a térbeli képzetek kérdésköre a Durkheim-iskolában . . . . .	99
Robert Hertz a jobb és a bal szimbolikus kódolásáról. . . . .	99
Marcel Granet a kínai térképzetetről . . . . .	101
A Durkheim-iskola és a térbeliség . . . . .	103
<b>5. Cselekvésméleti térszociológiai töredékek . . . . .</b>	<b>105</b>
Norbert Elias megfontolásai a térről. . . . .	105
A fenomenológiai szociológia esete a térrel . . . . .	108
Erving Goffman és a mindennapi interakciók térbeli megszervezése . . . . .	110
<b>6. Michel Foucault a terekről. . . . .</b>	<b>113</b>
A terek strukturális értelmezése: szerkezeti helyek és heterotópiák . . . . .	113
A panoptikus fegyelmező terek. . . . .	115
A kormányzatiság által elrendezett terek . . . . .	117
A térbeliség metaforái Foucault metodológiájában . . . . .	120
<b>7. Henri Lefebvre és a tér termelése . . . . .</b>	<b>123</b>
A társadalmi tér fogalma. . . . .	125
A (társadalmi) tér termelésének dialektikája . . . . .	128
A társadalmi tér története . . . . .	131
A kapitalizmus absztrakt tere és az utópikus perspektíva . . . . .	136
Értékelés . . . . .	138
<b>8. A térbeliség kérdése Pierre Bourdieu elméletében. . . . .</b>	<b>141</b>
A társadalmi tér és az (elsajátított) fizikai tér viszonya . . . . .	143
Lakás és habitus . . . . .	145
Városshociológiai vonatkozások. . . . .	149
Az osztályozás kérdése Bourdieu-nél: társadalmilag konstruált irányok és régiók. . . . .	151
Összegzés és értékelés. . . . .	153
<b>9. Barry Schwartz a vertikális osztályozásról . . . . .</b>	<b>157</b>
Fenn és lenn . . . . .	157
A vertikális klasszifikáció magyarázata . . . . .	160
<b>10. Helyek, terek és mozgások: John Urry. . . . .</b>	<b>163</b>
Terek és helyek. . . . .	163
Mobilitások. . . . .	167



<b>11. A tér problémája Anthony Giddens társadalomelméletében. . . . .</b>	171
A strukturáció elmélete . . . . .	171
Tér és idő a strukturációelméletben . . . . .	175
Következtelen relationalizmus . . . . .	186
<b>12. Rob Shields térelmélete – a spatializációtól a kulturális topológiáig . .</b>	189
A társadalmi spatializáció . . . . .	189
Elmozdulás a spatializációtól a kulturális topológia felé . . . . .	197
A társadalomelmélet megújítása? . . . . .	201
<b>13. Martina Löw relacionális térszociológiája . . . . .</b>	205
A tér relacionális fogalma . . . . .	206
A tér szociológiai elmélete . . . . .	208
Társadalmi egyenlőtlenségek vizsgálata a relacionális térszociológia segítségével . . . . .	211
Kordiagnosztikus adalékok és az empirikus lehetőségek . . . . .	212
Kritikák . . . . .	218
<b>14. Relacionális térszociológiák . . . . .</b>	223
Az elméleti rekonstrukció tanulságai . . . . .	223
Strukturális kontra cselekvéseméleti térszociológiai megközelítések . . . . .	227
Megfigyelői nézőpontok . . . . .	230
A térelméletek csoportosítása . . . . .	232
<b>15. Kitekintés: túl struktúra- és cselekvéseméleteken, makro- és mikrotereken? . . . . .</b>	239
<b>Köszönetnyilvánítás . . . . .</b>	249
<b>Hivatkozott irodalom . . . . .</b>	251



# 1. Elöljáróban

Az ember „lényegét” megszámlálhatatlanul sokféleképpen határozták meg. A közösségi jelleg (*zoon politikon*, Arisztotelész), az állati biológikumon túlmutató gondolkodási képesség (*zoon animale*, Arisztotelész), a haszonmaximalizáló törekvés (a közgazdaságtan *homo oeconomicusa*), a játékokon keresztül értelemadás és intézményalkotás (*homo ludens*, Huizinga), a világra való nyitottság és a szellemi lét (Scheler), az excentrikus pozíció (Plessner), a hiányos szervi felépítésből következő intézményalkotás (az ember mint hiánylény, Gehlen), a halálhoz mért lét (Heidegger), a szimbólumalkotás (*animal symbolicum*, Cassirer) – mind az emberi „lényegiség” különböző megjelölései.

Az utóbbi időben azonban eltűnni látszik ez a fajta beszédmód, nem kis mértékben a kritikák hatására. Michel Foucault nagyhatású bírálata szerint „az ember” pusztán az újkori társadalom- és egyéb tudományos diskurzusok fényében tűnik valós létezőnek, miközben valójában feltalált entitás, minthogy nincs semmiféle emberi „lényegiség”. Így „az ember” fogalma – ha egyszer már nem állnak fenn a létrejöttéhez szükséges előfeltételek – oly gyorsan fog eltűnni, ahogy felbukkant (Foucault, 2000 [1966], 431–432).<sup>1</sup> A filozófiai antropológiai törekvéseket Foucault óta a történelmi-társadalmi meghatározottság figyelembevételének hiánya miatt bírálják.

Kétségtől kívül közel áll a szociológiai gondolkodásmóddhoz ez a – szubsztanciálakkal szemben a relációkat kitüntető – szemléletmód, melynek alapján a pszichikumot, a testi szükségleteket, a nemi szerepeket és identításokat, valamint a társadalmi értékeket és intézményeket – helyesen – nem valamiféle időtlen emberi lényeg kifejezőiként fogják fel, hanem pusztán társadalmilag és diszkurzíve megformált alakzatokként. Túl azonban mindenféle szubsztancializmuson, továbbra is vonzóznak tünnek azok a filozófiai antropológiai megközelítések, amelyek épp az időtlen emberi esszencia hiányát emelik ki. Gehlen (1976 [1971]) például azt hangsúlyozza, hogy a cselekvés által lehetséges és szükséges az ember önteremtése. Cassirer (1944) a valóság észlelésére és értelmezésére szolgáló, emberek által létrehozott, történelmileg meghatározott interszjektív szimbolikus képződmé-

<sup>1</sup> Foucault-hoz l. még Szabó (2003). Az ember fogalmának eltérő, rendszerelméleti kritikájához l. Luhmann (1999 [1995]), vö. Karácsony (2009).

nyeket állítja a középpontba. De Plessner (1968 [1928]) is az emberek által termelt mesterséges képződmények objektiválódását emeli ki. Az emberi cselekvők saját maguk hozzák létre szociokulturális környezetüket, az észlelést és értelemadást lehetővé tevő szimbolikus formák interszjektív képződmények, s a létrehozott objektivitás visszahat a cselekvőkre – e gondolatok akár egy általános (nem szubsztancialista) antropológiai elmélet alapvető belátásai lehetnének. E helyütt nincs lehetőség ennek felvázolására, csupán egy résztema taglalására, hogy az „emberi lét” alapvető mozzanata a térbeliség dimenziója, melynek vizsgálata álláspontom szerint társadalomtudományos nézőpontot igényel.

A térbeli-anyagi világ az emberi társadalmiság fundamentális aspektusa, mégis sokan e viszonyok nélkül koncipiálták a társadalmi életet. Vagy ha figyelembe vették is a teret, akkor leginkább az emberi cselekvések helyszíne, esetleg embercsoportoknak otthont adó terület értelmében. Az ilyen megközelítésekben a tér(beliség) vagy figyelmen kívül hagyható tényező, vagy a közigazgatási felosztásokkal megegyező, kisebb-nagyobb dobozok rendszere, ám minden esetben az emberektől függetlenül elgondolt létező, melynek voltaképpen kevés köze van a társadalmiság lényegéhez. Mivel a cselekvők cselekvéseik során maguk termelik a rájuk visszaható viszonyokat, e szemlélet illuzórikusnak bizonyul. Az emberi csoportok és társadalmak materiális „környezete” nem csupán külső kontextus, a térbeli viszonyok társadalmi termékek, melyek visszahatnak létrehozóikra. Térbeliség és társadalmiság ezen állandó dinamikája kétségbe vonja a tér és a társadalom kettéválasztásának lehetőségét.

A térszociológiának – ennek a sokáig inkább mellékes szociológiai elméletnek és empirikus kutatási programnak – nem lehet más a célja, mint hogy értelmezze a társadalmak és a társadalmi csoportok „térbe gabalyodását”, „térbe szövődését”. A társadalmak terei nem adóttak, hanem társadalmilag, cselekvések által létrehozott objektiválódott viszonyok, melyek észlelésére-értelmezésére nem valamiféle kizárólagos séma szolgál, hanem társadalmilag megformált kategóriák és képzetek. E belátások teljes kibontása, a bennük rejlő implikációk feltárása és a belőlük fakadó konzekvenciák levonása a térszociológia feladata – még akkor is, ha a berögzült mindennapi képzetektől eltérő kép alakul ki tér és társadalom viszonyáról. Ily módon a fundamentális térbeli viszonyok elméleti értelmezése fontos adalékokkal szolgálhat a nem szubsztancialisan felfogott „ember” megértéséhez.

Ugyanakkor a szociológiának nem pusztán az „emberi egzisztencia” általános problémája miatt kell e témával foglalkoznia: a jelen korhangulata és bizonyos trendjei is a tér iránti érzékenység növelésére ösztönöznek. A kommunikációs technológiák és a közlekedési eszközök fejlődése, valamint a globalizációnak nevezett folyamatok összessége – egyes jóslatokkal és értelmezésekkel szemben – nem hozták el a tér jelentőségvesztését, a teljes deterritorializációt. Ellenkezőleg, épp azáltal növekszik egyre inkább a térbeli kérdések iránti érdeklődés mind a

mindennapi cselekvők, mind a tudós értelmezők körében, hogy manapság egyre könnyebb kommunikálni tetszőlegesen távoli helyek között, hogy a képek és információk minden szinten akadálytalanul áramlanak, s hogy egyre többen tesznek szert távoli helyekkel és emberekkel kapcsolatban személyes tapasztalatra.

A globális jelenségeket, trendeket tárgyaló legjelentősebb elméletek és irányzatok ezért a térbeli viszonyok szűnni nem akaró relevanciájára hívják fel a figyelmet. A világregndszer-elmélet az újkortól kiépülő kapitalista gazdasági és a vele együtt járó politikai rendszert globális léptékűként írja le. A térbeliség a kapitalista világgazdaságban is fontos marad a centrum, a periféria és a félperiféria (kizsákmányoló) viszonyrendszerében. A centrum-, a periférikus és a félperiférikus régiók nem igazodnak az államhatárokhoz, átívelnek felettük (Wallerstein, 2010 [2004]). A globális információs társadalom elméletében is igen fontos szerepet kap a térbeliség, minthogy a tőke, az információ, a technológia, a szervezeti kommunikáció, továbbá a képek, hangok és szimbólumok különböző hálózatokban megvalósuló áramlása áll a középpontjában. Manuel Castells szerint az információs korszak új térbeli mintázatot hoz létre, az áramlások terét, mely újfajta geometriával jár együtt, amelyben nem a földrajzi távolságok, hanem a hálózaton belüli elrendeződések számítanak. Az elektronikus összeköttetés révén egymástól távoli helyek válnak az áramlási terek alkotóelemeivé (Castells, 2005 [1996], 494–552). A globális áramlások Arjun Appadurai kulturális antropológiai elméletében is kitüntetett szerepet játszanak. Szerinte napjaink különféle meghatározó „tájképei” országhatárokon átívelő folyamatstruktúrák. E „tájképek” a turisták, bevándorlók, menekültek, száműzöttek, vendégmunkások (*ethnoscapes*), a technológiák (*technoscapes*), a nemzetközi pénzmozgások (*financescapes*), az elektronikus média által közvetített képek (*mediascapes*) és az eszmék-ideológiák (*ideoscapes*) áramlásaira utalnak (Appadurai, 1990).<sup>2</sup>

A posztkoloniális elméletek arra a kérdésre koncentrálnak, hogy miként hozták létre a „Kelet” és a „Nyugat” vagy a különböző „rasszok” jelentéseit. A perspektíva ebben az esetben is világszintű, hiszen a fogalmi munkát a kolonialista törekvések kontextusában értelmezik, amely alapján a földrajzi régiók aszimmetrikus hatalmi viszonyai jelennek meg a létrehozott jelentésekben. Milyen diszkurzív folyamatok eredményeként társultak pozitív és negatív tartalmak bizonyos térbeli régiókhoz, irányokhoz, és miként lehetett e jelentéseket a gyarmatosítás ideologizálásaiént kiaknázni? Miként segítette elő a kartográfia újkori felvirágzása a gyarmatosítók adminisztratív és katonai igényeinek kielégítését? Milyen térbeli-ideologikus képzetek alapján látták a gyarmatosítók „lakatlannak”, „üresnek” a meghódítandó területeket, melyek csak rájuk várnak? Milyen hatalmi és milyen ellenterek figyelhetők meg? Az ilyen kérdések tárgyalásával a posztkoloniális

<sup>2</sup> A globális összefüggések további elméleteihez l. pl. Beck (2005 [1997], 25–75).

elmélet a térbeli gyakorlatokat, struktúrákat és képzeteket hatalmi összefüggésben láttatja, méghozzá globális szinten és kritikai szemszögből (Castro Varela – Dhawan – Randeria, 2009).

Az utóbbi év(tized)ekben meghatározóvá vált elméletek és irányzatok tehát irritálják a tér hagyományos fogalmát, kétségbe vonják azt a felfogást, miszerint a tér egyenlő a hellyel, területtel vagy a (fizikai) térbeli távolságokkal és közelségekkel. E szemlélet alapján aligha lehetne megérteni a jelen oly fontos térbeli viszonyait. Az emberek nem csupán a *térben* léteznek, hanem folytonosan létrehozzák a rájuk visszaható tereket, melyek elemeinek egyáltalán nem szükséges az euklideszi értelemben is közel állniuk egymáshoz: terek egymástól távol eső emberekből és dolgokból is felépülhetnek.

A szociológiának – ha nem kíván jelentéktelenné válni, ha nem akarja, hogy más diszciplínák átvegyék tőle a kordiagnózis megfogalmazójának funkcióját – reflektálnia kell a térbeliség kérdéseire. Ennek érdekében szükség van a tér kategóriájának elméletileg igényes konceptualizálására. A térbeliség által nem csupán „az embert” lehetséges jobban megérteni, de a jelen viszonyait is. A szociológiának egyik feladat alól sem szabad kivonnia magát.

## Miért a tér?

Korántsem magától értetődő, hogy az elméleti szociológia foglalkozzon a tér problémájával. A társadalom tudományos vizsgálatára specializálódott szakembereinek mi sem volna természetesebb, mint az a vélekedés, miszerint *a* társadalom vagy *a* társadalmiság önálló szféra, saját mozgással, függetlenül bármiféle térbeli vonatkozástól. És valóban, a szociológusi identitás egyik kiemelkedően fontos eleme az a feltételezés, hogy létezik a megfigyelhető világban a jelenségek azon elkülönült és elkülöníthető köre, amelyet társadalmiként jellemezhetünk, s amelynek vizsgálata a szociológia feladata; minden más aspektus pedig a közgazdaságtan, a politikatudomány, a pszichológia, a filozófia, a földrajztudomány vagy más diszciplína hatáskörébe tartozik.<sup>3</sup>

E diszciplináris önállósulási törekvés már a klasszikusoknál is megjelent, és a térbeliség kérdéseinek későbbi elhanyagolását eredményezte (akár ez volt az alapítók szándéka, akár nem). Durkheim híres passzusából kiderül, hogy a tudomány saját, más diszciplínáktól eltérő tárgykörrel rendelkezik, a társadalmi tényekkel, melyek

<sup>3</sup> Némedi szerint a szociológia hamar elkülönült a gazdaságtantól és a politikatudománytól, ami a társadalom fogalmának kialakulásával járt együtt (Némedi, 2001; 2008).

[...] az egyénhez képest külsők, s e tulajdonságuk révén ráerőltetik magukat az egyénre. Következésképpen nem téveszthetők össze a szerves jelenségekkel, mivel képzetek és jelenségek, de nem téveszthetők össze a lelki jelenségekkel sem, melyek az egyéni tudatban és e tudat által léteznek csak. A jelenségek új fajtáját képviselik tehát, s ezek számára kell a *társadalmi* elnevezést fenntartanunk (Durkheim, 1972 [1895], 12).

Durkheim sokat fáradozott azon, hogy bebizonyítsa: a társadalmi jelenségeket csakis társadalmiakkal szabad és lehet magyarázni. Klasszikus munkájában arra a következtetésre jutott, hogy a „társadalmon kívüli tényezők” (különféle pszichológiai állapotok, a „faj”, az öröklődés, a kozmikus, a térbeli tényezők stb.) nem jó magyarázóelvei az öngyilkosságnak: mivel társadalmi jelenség, társadalmi okokkal kell magyarázni (Durkheim, 1982 [1897]). A művön egy olyan tudomány képviselőjének fáradozása érződik, amely identitását, saját terepét a más diszciplínákkal szembeni elhatárolódás által keresi.

Simmel a szociológiát nem valamely sajátos tárggyal, tartalommal kívánta megalapozni, hiszen szerinte a társadalmi élet minden aspektusát vizsgálják már más, azokra specializált diszciplínák: a gazdaságtan, a politikatudomány, a társadalomlélektan és mások. A szociológiát a módszere különbözteti meg: az a mód, ahogyan a már ismert tényeket elrendezi (Simmel, 2001 [1894], 6 skk.). Tartalom és forma elkülönítése biztosíthatja a szociológia önálló státusát; míg a rokon tudományok képviselői tartalmi kérdésekkel foglalkoznak, addig a szociológusoknak elsősorban a formákra kell koncentrálniuk. Simmel nem a létében előfeltételezett társadalomból indul ki, hanem a társadalmasulás folyamataiból. A szociológiának „csak ezeket a kölcsönhatásokat, a társadalmasodás fajtáit és formáit kell vizsgálnia” (i. m., 9). Ez a retorika ugyanakkor azt a benyomást keltheti, hogy a simmeli szociológia kizárja a térbeliség vizsgálatát (miközben éppúgy nem tette, ahogy a durkheimi sem).

A kései Weber a megértés és az oksági magyarázat kettőse alapján határozta meg a szociológiát, amely a „társadalmi cselekvés értelmező megértésére, és ezen keresztül a cselekvés menetének és hatásainak oksági magyarázatára törekszik” (Weber, 1987 [1922], 37–38). A térbeliség kérdései ugyan felmerülhetnek mind a megértés, mind az oksági magyarázat mozzanata kapcsán, ám voltaképp egyik esetben sem igazán fontosak. A nem értelem-teli (*sinnfremd*) jelenségek (köztük a térbeli viszonyok) csak akkor érthetők meg a cselekvés kontextusában, ha a cselekvés értelme szerint rájuk vonatkozik, mert annak céljai vagy eszközei (i. m., 40), de jelentőségük ekkor is korlátozott. Ám bármiféle biológiai, fiziológiai vagy földrajzi adottság értelemmentes marad, ha „csupán” okozza vagy gátolja a cselekvést, ha nem vonatkozik rá semmilyen értelem (i. m., 40). Ha azonban a szociológia feladata a társadalmi cselekvés értelmezése és oksági magyarázata, akkor elviekben nem volna megengedett e tényezők kizárása a kauzális magya-

rázatból. Ennek ellenére Weber szerint az értelemmentes adottságokat nem kell beépíteni a szociológiai oksági modellekbe, mert magyarázni „annyit tesz, mint megragadni azt az *értelmi* összefüggést, amelybe egy közvetlenül érthető cselekvés szubjektív, szándékolt értelme szerint beletartozik” (i. m., 41 – a kiemelést módosítottam: B. V.).

Máshol azt állítja Weber, hogy az egyes tudományok képviselőinek nem kellene olyan jelenségekről is kijelentéseket tenniük, amelyekben nem kompetensek (Weber, 1924 [1910], 464). Jellegzetes példa e hibára az a fajta földrajztudomány, amely társadalmi jelenségeket akar földrajzi adottságokkal magyarázni. A társadalmiság naturalista redukcióival szemben azt hangsúlyozza Weber, hogy az emberi társadalmak ugyan függenek környezeti-földrajzi tényezőktől, ám ezek inkább csak a társadalmi élet előfeltételei, nem pedig kauzálisan magyarázóelvei (vö. Lippuner–Lossau, 2010, 113). Weber tehát javarészt elutasítja a térbeli és földrajzi kérdések tárgyalását a szociológián belül – továbbutalja őket a geográfia illetékességi körébe, amelytől cserébe azt várja, hogy társadalmi problémákkal a lehető legkevesebbet foglalkozzon. Weber tartotta magát ehhez a munkamegosztáshoz, és jó ideig a földrajztudomány is (Werlen, 2009, 142).

A diszciplináris önállósulási törekvések hatására az elméleti szociológia későbbi nagy alakjai és irányzatai immár explicit módon is negligálták a térbeliség kérdését. Peter L. Berger és Thomas Luckmann a következőket írják: „A mindennapok világa térben és időben szerveződik. Számunkra a térbeli struktúra mellékes” (1998 [1966], 46), mert csak a cselekvések külső keretét jelenti. Parsons a *The Structure of Social Action*ben arra hívta fel a figyelmet, hogy a térbeli viszonyok kétszeresen is irrelevánsak, egyrészt a weberi érv miatt (csupán feltételei és/vagy eszközei a cselekvésnek), másrészt mivel a cselekvés analitikus elméletének nem szükségszerű elemei (Parsons, 1985 [1937], 35, 3. láb.). A tér kategóriájának társadalomelméleti háttérbe szorítása tekintetében Niklas Luhmann sem kivétel, aki szerint a kommunikációk kapcsolódóképességét a társadalmi evolúció fokozódásával egyre kevésbé határozzák meg a térbeli viszonyok. A funkcionálisan differenciált társadalom világtársadalom, mely számára a térbeliség mellékes (Schroer, 2006, 132–160; vö. Brunczel, 2008, 87–97).<sup>4</sup> Hasonlóan: a racionális döntések elmélete, a neoinstitucionalista szociológia, a szimbolikus interakcionizmus vagy a frankfurti kritikai elmélet lényegében térbeli vonatkozás nélkül vázolja fel a társas-társadalmi együttélést (Schroer, 2006, 17).

A szociológia- és társadalomelmélet ilyen tendenciái láttán néhányan úgy vélték, hogy a szociológia egyfajta térvakságban (*Raumblindheit*) vagy térfeledésben (*Raumvergessenheit*) szenved (vö. Läßle, 1991, 163; Werlen, 2009, 143; Schroer,

<sup>4</sup> Am a kései Luhmann némileg elmozdult e pozíciótól (Schroer, 2006, 145–160; Kajetke–Schroer, 2010, 194–195).



2006, 29 skk.). E jelzők – a szociológiai elméleteket közelebről szemügyre véve – túlzónak tűnnek: a szociológia alapítói közül többen is foglalkoztak kisebb-nagyobb részletességgel a térrel. Webert ugyan nem különösebben érdekelte a kérdés, de Durkheim és Simmel is szentelt tanulmányokat, fejezeteket, passzusokat a problémának. A szociológia térvakságának erős tételét az sem igazán támasztja alá, hogy a huszadik század utolsó harmadának legjelentősebb szociológia- és társadalomelméleti alkotói közül ketten is (Giddens és Bourdieu) részletesen foglalkoztak a térbeliség problémájával. Világosan látszik, hogy az elméleti szociológia nem oly mértékben szenved(ett) „térvakságtól” vagy „térfeledéstől”, mint ahogy azt a kritikusok sugallják. Talán inkább a „szelektív látás” lehetne a találó szókép, mely utalna arra, hogy a tudomány történetében jó néhány szerző reflektált elméleti szinten is a problémára, ugyanakkor ezzel együtt is inkább mellékes téma maradt a szociológiai elméletalkotásban.

Meggyőződésem, hogy ez a probléma iránti kevésbé erős érdeklődés hiba, mert a tér tematizálása által komplexebb képet kaphatunk a társadalmak konstitúciójáról. Milyen hatással van a globalizáció az életünkre, milyen újfajta társadalmi tereket hoz létre? A nagy metropoliszok a nemzetállamok vagy inkább a globális cityk alkotta globális pénzügyi tér részét képezik? Honnan ered az az újabb tendencia, hogy az emelkedett státusú csoportok begubózódnak az őrzött lakóparkokba? Lehet a polgárok politikai aktivitását befolyásolni a közterek megfelelő alakításával? Hogyan értelmezik életkörülményeiket a hátrányos régiókban élők, milyen gyakorlatok jellemzik őket? Miként formálják a szimbolikus jelentőséggel ellátott helyek az identitásokat és válnak konfliktusok forrásává? Lehetséges a nemi szerepek átalakítása, ha csökkentik a felcseperedő fiúk és lányok térbeli szocializációjának különbségeit? Miként segítik elő bizonyos térelrendezések (pl. közterek, börtönök, kórházak esetében) a hatalom és felügyelet hatékony működtetését; lehetséges az ellenállás? Miért helyezik át az egyik országból a másikba valamely termék termelését? Mindezen kérdések társadalmi létünk alapvető aspektusait érintik, azt demonstrálják, hogy a tér/térbeliség fundamentális jelentőségű mindennapi életünk számára. A szociológiának – ha valóban a társadalom tudománya kíván lenni – fokozott figyelmet kell szentelnie a térbeliség problémáinak.

## **Téma, módszer, szelekciós elvek**

A kötet a szociológiai térelméletek értelmező rekonstruálására vállalkozik. Ez véleményem szerint nem pusztán teoretikus szörszálhasogatás. Ahogyan a teoretikus munka is profitál az empirikus kutatásokból, úgy a fogalmak értelmezése, tisztázása, értékelése és elméleti pozicionálása is haszonnal kecsegtet az empiria számára, hiszen a jó konceptuális döntések jó valóságleírásokat és -értelmezé-

seket eredményezhetnek. Ez elősegítheti a szociológia kordiagnosztikus potenciáljának kibontását. A – módszerét tekintve leginkább szociológia- vagy fogalomtörténeti – rekonstrukciótól nemcsak azt remélem, hogy megmutatja, miként alakult és változott a tér fogalma az elméleti szociológiában, hanem azt is, hogy láthatóvá válik: e probléma csírájában mindig is jelen volt a szociológiában. A vizsgálódások elsősorban a szociológia- és társadalomelméleti koncepciókat fogják felölelni, empirikus szociológiai kutatásokra legfeljebb ezek kontextusában fogok utalni. A vizsgálat tárgyának illetően korlátozása mögött nem az empirikus társadalomkutatás szükségességének elvitatása áll, hanem az az egyszerű belátás, hogy érdemes fogalmakat kidolgozni.

Az alábbiakban felváltva, szinte egymás szinonimáiként fogom használni az „elméleti szociológia”, a „szociológiaelmélet” és a „társadalomelmélet” kifejezéseit, noha egyesek szerint nem teljesen azonos az értelmük.<sup>5</sup> Ha a szociológiai térelméletek képezik a kötet tárgyát, szükséges megjegyezni, hogy a „szociológiai” jelzőt diskurzusszerűen fogom fel. Vagyis mindazon elméletek rekonstruálását szükségesnek tartom, amelyeket a szociológiai diskurzus részének tartottak vagy tartanak. Emiatt olyan szerzők térkonceptióit is tárgyalni fogom, akiket manapság elsősorban nem szociológusként tartanak számon, de a maguk korában annak (is) számítottak (pl. Marcel Mauss, Robert Hertz); illetve egy olyan szerzőét is, aki végzettsége és intézményes affiliációi szerint nem számított szociológusnak. Foucault fejtegetéseit azért tartom beemelhetőnek a szociológiai térelméletek tárgyalásába, mert nagyon is szociológiai szellemiségűek, nagy hatást gyakoroltak a szociológiára, s gyakran hivatkoznak rájuk szociológusok. Foucault művei ezek miatt a szociológiai diskurzus és kánon részét képezik,<sup>6</sup> ami véleményem szerint kevésbé igaz például Harvey, Soja vagy De Certeau koncepcióira.<sup>7</sup>

E kötet tehát elsősorban a szociológiai térelméletekre fókuszál, s nem tud arra vállalkozni, hogy az összes társadalomtudományos (földrajzi, regionális tudományos, kulturális antropológiai, politikatudományos) térkonceptiót rekonstruálja. Ezt az eljárást korántsem valamiféle diszciplináris bezárkózási igény motiválja. A társadalmi térbeliség vizsgálata számára nagyon is inspiráló az az interdisz-

<sup>5</sup> Anthony Giddens nyomán különbséget lehet tenni a szociológia két aldiszciplínája, a szociológiaelmélet és a társadalomelmélet között. Míg utóbbi a társadalmak konstituálódásának absztrakt kérdéseit tárgyalja, addig a szociológiaelmélet témája szűkebbre szabott, minthogy elsősorban a modern társadalmak elméleti értelmezése a célja (Giddens, 2013 [1988]). A kötet címében szereplő „szociológiaelmélet” mindkettőre utal – a szociológia- és társadalomelmélet giddenszi különbségét az alábbiakban figyelmen kívül hagyom, és általában egymás szinonimájaként használom a kettőt.

<sup>6</sup> Nem példa nélküli, hogy egy „nem szociológust” diskurzusszerű szempontok alapján szociológusnak minősítenek. A szociológia alapítói közül Max Weber csupán néhány alkalommal (és inkább a munkássága vége felé) használta az általa művelt tudományra a szociológia címkéjét. Hasonlóan, Marx sem szociológiként tekintett tudományára. Simmel és Tönnies szintén azonosult különféle más diszciplínákkal is (filozófia, nemzetgazdaságtan).

<sup>7</sup> Ők emiatt nem kaptak önálló fejezetet.

ciplináris diskurzus, amely az utóbb egy-két évtizedben kialakult. Ugyanakkor véleményem szerint érdemes tisztázni, hogy mivel tud a szociológia ehhez a diskurzushoz hozzájárulni. A diszciplináris lehatárolást csupán ez magyarázza.

A kötet az alábbiak szerint tagolódik: Bár a szociológiai térelméletek fognak a középpontban állni, először szükséges a szélesebb diszciplináris környezetre is utalni, amely befolyásolta vagy befolyásolja a szociológiai elméletalkotást. Szükséges szót ejteni az abszolutista és a relativista térkonceptiók alapvető ellentétéről a fizikában és a filozófiában, mivel ez a szembenállás módosult formában felbukkan a kultúra- és társadalomtudományokban is. Ezután szemügyre veszem az ún. térbeli fordulatot (*spatial turn*), ami az utóbbi két évtized egyik igen fontos szellemi fejleménye volt. Óhatatlanul is felmerül a kérdés, hogy a szociológiának csatlakoznia kell-e ehhez a mozgalomhoz. Ennek eldöntéséhez szükség van a térbeli fordulat értelmének kibontására.

A 2. fejezetet követően olyan térkonceptiókat rekonstruálok, melyek *diskurzus-szerűen szociológiaiak és teoretikusak*.<sup>8</sup> Arra törekedtem, hogy olyan szerzőket és koncepciókat tematizáljak, akik és amelyek (elismerten vagy kevésbé elismerten) központi jelentőségűek a jelenbeli szociológiai térelméleti diskussziók szempontjából. Bizonyos esetekben (Simmel, Foucault, Lefebvre, Bourdieu, Giddens, Urry, Löw, cselekvőhálózat-elmélet) ez a szerep nyilvánvaló, és a szóban forgó szerzőkre/művekre rengetegen hivatkoznak. Más szerzők és megközelítések (a Durkheim-iskola tagjai, a korai cselekvéseméleti térkonceptiók) ugyan jelentősek voltak a maguk idejében, ugyanakkor manapság kevésbé állnak a térszociológiai viták középpontjában. E második esetben tudatosan vállaltam azt a feladatot, hogy ismét behozzam ezeket a térelméleteket a köztudatba, mivel az explicit hivatkozások sokasága nélkül is hatást gyakoroltak a későbbi térelméletekre (mintegy „búvópatakszerűen”).

Az egyes fejezetek nem téma-, hanem szerzőcentrikusak. A szerzőkre koncentrálás egyúttal azt is jelenti, hogy jobbra elhanyagolom a szélesebb teoretikus kontextusokat. Vagyis viszonylag kevés szó fog esni a német, angolszász vagy francia szociológiai kontextus sajátosságairól, mivel manapság kevésbé jelentősek a lokális kontextuális hatások a szociológiai elméletek létrehozása szempontjából, de a korábbi teljesítmények is értelmezhetők önmagukban. Az egyes szerzők, iskolák térelméleteit rekonstruáló fejezetek hozzávetőlegesen kronológiai rendben követik egymást, mivel az időbeliséget alapul véve viszonylag egyszerűen tárgyalhatók a „milyen előzmények kikre hogyan hatottak” típusú kérdések.<sup>9</sup>

<sup>8</sup> E szelekciós elvek miatt hiányoznak a tárgyalásból a tisztán empirikus munkák, a „nem szociológiai” térelméletek, illetve az olyan szociológiai megközelítések is, amelyek ugyan térbeli jelenségekkel foglalkoznak, némi teoretikus affinitással, ám nem nyújtanak valójában térelméletet. A chicagói iskola ezen utolsó szempont miatt nem szerepel a rekonstrukcióban.

<sup>9</sup> Mindamellert más logikát alapul vevő sorrendnek is lehetnek előnyei (például az erősebb tematikus fókusz).

Az egyes teóriák értelmezése, értékelése során amellet fogok érvelni, hogy a tér témája nem igazán hiányzott/hiányzik a szociológiából, hanem inkább a megfelelő térfogalomra volna szükség. A dolgozat gerincét kitevő szociológia-történeti rekonstrukció során lépésről lépésre fogok haladni a klasszikusoktól a kortársakig, hogy végül a következetesen relationalista térfogalom és térszociológia hasznossága mellett érveljek.

## 2. A szociológiai térelméletek tágabb kontextusa

### Abszolutista és relativista térkonceptiók a fizikában és a filozófiában

A társadalomtudományok térfogalmi nem teljesen saját fejlesztésűek, ugyanis nagy hatást gyakoroltak rájuk a fizikai és filozófiai térkonceptiók. Így maga a szociológia is olyan térfogalmakkal és -konceptiókkal dolgozik, amelyeket „máshonnan” származó modellek inspiráltak. A térről való gondolkodás hosszú hagyományra tekint vissza kultúrkörünkben, melynek kezdetei jóval megelőzik azt a pontot, ahol szétvált egymástól fizika és filozófia. A két tudomány jellemző módon az újkorban és még később is megtermékenyítette egymást. A társadalomtudományok számára elsősorban az újkorban és a modernítésben kiteljesedett térkonceptiók igazán relevánsak.<sup>10</sup> Az újkortól kezdődően két olyan álláspont kristályosodott ki a térrel kapcsolatban, amelyek – túl a fizikai világrépre gyakorolt befolyásukon – nagy hatással voltak a társadalomtudományokra, és közelebbről a szociológiára is. Alapvető – és a szakirodalomban is gyakran hivatkozott – különbség mutatkozik a tér abszolutista és relativista felfogása között. Mindkét szemléletmód jelentős tradíciót tud maga mögött felsorakoztatni, a tér abszolutista fogalmának képviselőiként tartják számon többek között Kopernikust, Galileit, Keplert, Descartes-ot és Newtont; míg a tér relativista szemléletét Leibniz, Mach és Einstein nevéhez szokás kötni. A két alapvető pozíció mellett a szociológiai elméletekre gyakorolt hatása miatt szükséges számba venni Kant térre vonatkozó nézeteit is, és amennyiben lehet, elhelyezni a két pólushoz viszonyítva.

Az abszolutista térfelfogás dualista, mivel képviselői szerint a valóság két alapvető minőségre bomlik: a térre és az anyagra. A testek az őket magába foglaló térben vannak (vö. Löw, 2001, 17–18). A Kopernikus és Galilei által megkezdett út Descartes és Newton munkásságában teljesedett ki. Descartes részletesen tárgyalta a térbeliség kérdését az 1644-es *A filozófia alapelveiben*, melyben kifejtette, hogy az anyag és a testek legalapvetőbb sajátossága a kiterjedés (hossz, szélesség és mélység) (Descartes, 2006 [1644], 44–45). Analóg módon a tér is három dimenzióban terjed ki. A test és az őt magába foglaló tér között különbség azonban, hogy a test kiterjedése megváltozik, ha átalakul, míg a tér kiterjedése

<sup>10</sup> Az ókori és középkori előzmények tárgyalásától eltekintek. Jó áttekintést kínál mindkét korzakkal kapcsolatban Günzel (2006) és Mainzer (2010, 13–20). L. továbbá átfogóan: Tagai (2018).

nem fog akkor sem változni, ha a benne lévő testek megváltoznak (i. m., 48–49). Descartes a teret – abszolutista módon – háromdimenziósként és végtelenként határozta meg (i. m., 55). Ugyanakkor nem tette meg azt az utolsó lépést, ami a mai abszolút térfogalomhoz szükséges lett volna. A tér számára szubsztanciális kontinuum, amiből kifolyólag nem lehetséges üres tér, hiszen ott is „van” szubsztancia, ahol nincs konkrét tárgy (i. m., 51; vö. Günzel, 2006a, 22).

A modern abszolutista térfogalom Isaac Newton munkásságában teljesedett ki. Newton megkülönböztette egymástól a relatív és az abszolút teret. A relatív tér az abszolút tér lehatárolt részeként relatív vonatkoztatási rendszer (például egy mozgó hajó, amely bizonyos dolgokat tartalmaz), míg az abszolút tér a relatív tereket is magába foglalja, és abszolút referenciát jelent (vö. Günzel, 2006a, 24). Vagyis az abszolút tér – egyfajta mindent átfogó és láthatatlan dobozként vagy tartályként – tartalmazza a relatív tereket, méghozzá mindegyiket. Newton számára az egész világ mozgásban van, így a testek nyugalmi állapota is inkább csak látszat, hiszen nem az abszolút térben mozdulatlanok, hanem csak valamely relatív vonatkoztatási rendszerben. Az angol fizikus szakít a szubsztanciátér descartes-i gondolatával, s a teret szubsztanciától mentesen, azaz üresen képzelel el (vö. Günzel, 2006a, 25). Tér és matéria két egymástól független létező: az abszolút tér – mint a mindent átfogó absztrakt, nem materiális tartály – üres, ám *benne* helyezkednek el az anyagi léttel bíró testek.

Az abszolutista álláspontok konkurense a relativista elképzelés, mely a viszonyyszerűséget helyezi a középpontba. A relativista pozíció szerint a tér nem valami független létező, hanem a testek pozícióiból, az egymáshoz viszonyított helyzetük alapján épül fel: a tér tehát e viszonyok struktúrája (vö. Löw, 2001, 17). A relativista felfogás leghatásosabb újkori megfogalmazója Georg Wilhelm Leibniz volt, aki – ahelyett, hogy a testek iránt indifferens tartálytér képzetéből indult volna ki – úgy vélte, a tér nem választható el a testektől, minthogy az nem más, mint a testek elrendeződési viszonya. A tér éppúgy relatív számára, mint az idő, s míg az előbbi esetében az egymásmellettségben fellelhető elrendeződéseket, addig az utóbbinál az egymásutánosság rendjét emeli ki, „a teret, csakúgy, mint az időt, tisztán relatív jelenségnek tartom, azaz az egymásmelletti létezés rendjének, míg az időt az egymásra következés rendjének” (Leibniz, 2006 [1715–1716], 61). Leibniz először a tér kisebb egységének, a helynek a jelentését fogalmazza át oly módon, hogy kizárólag a viszonyokra helyezze a hangsúlyt,

[A] hely [...] fogalmának megalkotása szempontjából elegendő, ha pusztán a viszonyokat és változásait szabályait vesszük figyelembe, vagyis nem kell az általunk az elhelyezkedésük szerint szemlélt dolgokon túl bármiféle abszolút valóságot elképzelnünk (Leibniz, 2006 [1715–1716], 69).

Ez az átértelmezés teszi lehetővé a tér átfogóbb fogalmának tisztán viszonszerű meghatározását, „röviden, a tér az, ami a különböző helyekből áll elő, ha együtt szemléljük őket” (Leibniz, 2006 [1715–1716], 69). Vagyis a tér a viszonszerűen meghatározott helyek viszonyaiként fogható fel. Minthogy mind a hely, mind a tér fogalmát relatívan határozta meg, Leibniz le tudott mondani az abszolút tér fogalmáról. „[E]zek a dolgok [tér, helyek] valójában csakis viszonyokból tevődnek össze, és semmiképpen sem valamiféle abszolút valóságból” (i. m., 71).<sup>11</sup>

A relativista térfelfogás kiteljesítője Einstein volt. A speciális relativitáselmélet (vö. Löw, 2001, 32–33) szerint nem beszélhetünk sem abszolút térről, sem abszolút időről, mivel mindkettő a megfigyelő vonatkoztatási rendszeréhez viszonyítva létezik. A vonatkoztatási rendszerek relatívak: nincs semmiféle abszolút szemszög, amelyhez a mozgások mérhetőek volnának. Einstein téridő-kontinuumról beszél, azaz a három térbeli dimenzió összekapcsolódik a negyedik időbelivel. A relativitáselmélet ezen 1905-ös verziója azonban még csupán az inerciarendszereket írta le. A tíz évvel későbbi általános relativitáselmélet már minden rendszerre érvényes, a gyorsuló vagy forgó mozgást végző vonatkoztatási rendszerekre is. Az újításai közé tartozik emellett a gravitációs mező fogalmának bevezetése, mely alapján elválaszthatatlanul egymásba fonódik tér, idő és anyag. Nincs tehát üres tér Einstein szerint sem, a dolgok nem a térben vannak, hanem kiterjedésük maga a tér (vö. Günzel, 2006a, 40). Az abszolutista felfogásban a tér mindig önazonos, míg az általános relativitáselméletben jellegét az határozza meg, hogy pontosan milyen, mekkora tömegű objektumokról van szó (változó metrika) (Einstein, 2006 [1930], 99).

A klasszikus fizikai-filozófiai térelméletek közül az érett Kant koncepciója is nagy hatást gyakorolt a társadalomtudományokra. Kant *A tiszta ész kritikájában* Leibniz és Newton álláspontjától is elhatárolódik, minthogy a tér szerinte nem empirikus fogalom. A magában való dologhoz hasonlóan róla sem tudhatunk semmi biztosat. A teret nem ontológiai státusában, hanem ismeretelméleti problémaként tárgyalja. A tér nem más, mint tiszta szemlélet, bárminemű észleletet megelőző (*a priori*) rendezőelv, mellyel az észleleteinket elrendezzük, formába öntjük (Kant, 2004 [1787], 369, 371). A tér mindenkinben közös *a priori* kategóriája az euklideszi geometria alapjait veszi alapul, melynek segítségével lehetővé válik az észleletek elrendezése. Kant egy se nem abszolutista, se nem relativista köztes pozíciót kívánt felvázolni, melynek középpontjában a tér „tényleges” jellegének meghatározása helyett a tér mint *a priori* tiszta szemléletmód áll (mivel sem az abszolút, sem a viszonyai alapján elgondolt tér léte nem igazolható). Ugyanakkor egyes vélemények alapján ez valójában nem is köztes pozíció. Martina Löw szerint épp amiatt, mert Kant az euklideszi geometriát tette meg a tér *a priori* kategóriá-

<sup>11</sup> A leibnizi térelméletről l. még: Heuser (2007, 185–189).



jának alapjává, és amiatt, mert kizárta a nem euklideszi geometriák lehetőségét,<sup>12</sup> inkább az abszolutista állásponthez áll közel (Löw, 2001, 30). Ebben és csak ebben az értelemben minősülhet Kant „abszolutistának”.

**1. táblázat.** Az abszolutista és a relativista térelméletek alapvető jellemzői

dimenzió	abszolutista	relativista
a tér ontológiai státusa	a tér önálló létező	viszonyok léteznek, nem maga a tér
anyagiság	maga a tér nem anyagi, hanem üres (dualizmus)	a tér anyagi, a testek/anyag viszonyai hozzák létre (a dualizmus elvetése)
kiterjedés	végtelen	véges
a dimenziók száma	három térbeli dimenzió	négy: három térbeli, egy időbeli
minőségi kontinuitás	homogenitás	nem homogén
a tér érzékelése	az euklideszi geometria alapján	nézőponttól függ

A tér fizikai-filozófiai elméleteinek alapvető jellemzőit foglalja össze az *1. táblázat*. Az abszolutista felfogás szerint a tér önálló, a testektől független létező, mely maga nem anyagi; üres és végtelenített tartályként magában foglalja az anyagot/testeket. E háromdimenziós tér minőségileg homogén: mindenhol azonos jellemzőkkel bír, metrikus struktúrája állandó. Semleges tartály, mivel indifferens, hogy valamely helyen épp mit tartalmaz, s a legkülönfélébb tárgyakkal lehet „megtölteni”. Emellett Kant kváziabszolutista felfogása a tér érzékelésével összefüggésben azt feltételezi, hogy az euklideszi geometria alapelvei egyben az *apriorisztikus* térkategória alapelvei is. Ezzel szemben a relativista pozíció nem hisz az önállóan létező térben, elveti tér és anyag dualizmusát, hiszen a tér e gondolkörben anyagi viszonyok alapján épül fel. A tér véges, és az idő dimenziójával kontinuumot alkot, ami egyrészt azt jelenti, hogy minden eseményt négy dimenzió mentén kell elhelyezni, másrészt azt is, hogy a térnek van története. A térmetrika nem

<sup>12</sup> A nem euklideszi térpercepció lehetőségét többen is felvetették Kant után. A kései Husserl az ösbárcaként (*Urarche*) megtapasztalt földi talajról értekezvén fejti ki, hogy a tér nem euklideszi módon épük fel számunkra, mert a *lenn* konstitutív mozzanata áll a tér testi megélésének középpontjában (Husserl, 2006 [1934]; vö. Günzel, 2006b, 110–112). Merleau-Ponty az euklideszi tér képzetét az azt tapasztalatilag megelőző, alapvetőbb, megélt-topologikus térrel állította szembe (Merleau-Ponty, 2006 [1961]; vö. Günzel, 2006b, 112–115). Cassirernél a tér rend-, azaz relációs fogalom, mely az eltérő szimbolikus formák szerint másképp épül fel (Cassirer, 2000 [1931]). A fizikusok közül pedig Poincaré és Mach érvelt amellett, hogy a látás, a hallás, a tapintás érzékelői különböző, az euklidesztől eltérő logikájú fiziológiai tere(ke)t építenek fel (Kern, 2003, 133 skk.; vö. Mach, 1917 [1901]).



állandó, hiszen a gravitációs hatások képesek megváltoztatni, így a tér nem homogén. Továbbá nincs abszolút sémája a térérzékelésnek.

Érdeemes ugyanakkor megjegyezni, hogy az abszolutista és a relativista álláspont csak a kifejtés kedvéért jelent meg a valóságosnál sematikusabb, ideáltipikus módon. Az abszolutista és a relativista álláspont olyan egységgel lett felruházva, amellyel a valóságban nem rendelkezik. Ez a táblázat kapcsán is megnyilvánul. Csak néhány példát említve, a relatív tér Leibniznél pusztán a testek elhelyezkedési viszonyaiból jön létre, a német filozófus nem foglalkozott az anyag tömegével, ahogy pl. Einstein. Másfelől Einstein nem is annyira Leibnizhez kanyarodik vissza relativista pozíciója igazolásaképpen, hanem inkább Descartes-hoz. Günzel jegyzi meg a tér és anyag einsteini összekapcsolása kapcsán: „Einstein ezalatt egyúttal azt is érti, hogy nem lehetséges topológiai relációs tér, mely Leibniz szerint a térbeli materializálásától függetlenül létezik, valamint azt, hogy a mezők tulajdonságai szerint változik a metrika, amely alapján a testek közötti távolságokat meghatározhatjuk” (Günzel, 2006a, 40).<sup>13</sup> A „kipreparált”, abszolutista álláspont is heterogén eredetű elemekből tevődik össze. Míg az első öt dimenzió szerinti tulajdonságok megtalálhatók Newtonnál, addig az utolsó szempont kizárólag Kant belátásaira támaszkodik, aki a maga részéről nem tett kijelentéseket a térről, hanem csak a tiszta szemlélet értelmében vett térről. A két vegytisztán ábrázolt álláspontot talán inkább ideáltípusok szembeállításaként érdemes felfogni.

## A térbeli fordulat a kultúra- és a társadalomtudományokban

A tér az utóbbi két évtized egyik legfontosabb kutatási témájává vált a nyugati szellem-, kultúra- és társadalomtudományokban. Az angolszász, francia vagy német nyelvű szakirodalomban egyre nagyobb figyelmet szentelnek neki, egyre markánsabban kirajzolódni látszik – legalábbis a deklarációk szintjén – egy, a fordulatok sorozatába illeszkedő<sup>14</sup> térbeli fordulat (*spatial turn*) (vö. Berger, 2012a; 2012b), mely ugyan nem maradt teljesen visszhangtalan Magyarországon,<sup>15</sup> ám nem is különösebben ragadta magával a honi szociológusokat, antropológusokat, geográfusokat, irodalmárokat vagy éppen történészeket.

A térbeli fordulat reakcióként jött létre a tér kultúrkörünket sokáig meghatározó háttérbe szorításával szemben. A modernitás tapasztalatában az idő áll az elő-

<sup>13</sup> Leibniz szerint a relációs tér meghatározásánál az objektumok közti távolságot kell alapul venni, a távolságok azonban Leibniz rendszere szerint minden rendszerben azonos metrikával rendelkeznek.

<sup>14</sup> L. még a nyelvi, kulturális, ikonikus, posztkoloniális, topográfiai, performatív fordulatot (Bachmann-Medick, 2009).

<sup>15</sup> A magyarországi recepcióhoz l. Dúll és Izsák (2014); Jakab (2009); Gyáni (2007); Szentpéteri és Tillmann (2010); Szijártó (2007; 2010); Zombory (2006; 2011).

térben, ami megnyilvánul e dimenzió identitásformáló erejében, valamint az élet átfogó temporalizálódásában (Koselleck, 1972; 2003 [1979]; vö. Huszár, 2004). E korszakban az idő fogalma pozitív konnotációjú, míg a térhez az immobilitás, a stagnálás és a reakció képzetek társulnak (Schroer, 2006, 21). Foucault szerint már régóta él a képzet, miszerint „a tér jelenti mindazt, ami holt, rögzített, nem dialektikus, immobil; [s] ezzel szemben az idő a sokszínűség, a termékenység, a dialektikusság, maga az élet” (Foucault, 2007 [1976a], 177). A modernitás időt privilegizáló szemantikája mellett a tér háttérbe szorulása annak is köszönhető, hogy 1945 után a náci geopolitikai fogalmisága miatt ideológiailag terhelt kategóriává vált<sup>16</sup> (Schroer, 2006, 17). A második világháborút követő évtizedekben ezen tényezők, valamint a technológiai fejlődés miatt népszerűvé váltak a tér jelentőségsökkenésének elméletei, melyek szerint az új médiumok eltörlik a távolságokat és a lokalitás relevanciáját, s az idő felemészti a teret (Jakab, 2009, 169–174).

A térrel kapcsolatos szemérmességet csak fokozatosan, lépésről lépésre sikerült feloldania a kultúra- és társadalomtudományoknak. Ebben nagy szerepe volt az olyan filozófus-társadalomtudósoknak, akik már a hatvanas évektől kezdve rámutattak a tér konstitutív szerepére a társadalmasodás folyamataiban (Foucault, Lefebvre, De Certeau), s akiknek ez irányú munkássága csak a nyolcvanas évektől kezdve került a figyelem középpontjába. Annak ellenére, hogy e három szerzőt ma is gyakran idézik, a térbeli fordulat (*spatial turn*) elnevezése nem szerepel az írásaikban, ez utólagos megjelölés, mely a mai alkotók számára szolgál orientációs pontként.

A *spatial turn* először a humángeográfus Edward Soja *Postmodern Geographies* című művében bukkant fel (Soja, 1989), ám érdekes módon mindenféle „forradalmi” konnotáció és paradigmaváltási igény nélkül. A műben összesen hat alkalommal szerepel a kifejezés, ám minden esetben bizonyos szerzők térbeli fordulatára utal; arra, hogy a tér problematikája felé fordultak, nem pedig egy átfogó interdiszciplináris fejleményre<sup>17</sup> (l. még: Döring–Thielmann, 2008a, 8–9). Ugyanígy paradigmatiszta követelések nélkül szerepel a *spatial turn* Fredric Jamesnél *A posztmodern, avagy a késői kapitalizmus kulturális logikája* című kötetben. E műben csupán egy helyen találkozhatunk a *spatial turn*nel, ott viszont nem szellemi fejleményt jelöl, hanem a társadalmi változások megértését segítő szókép. Jameson arra utal, hogy a modernitásból a posztmodernitásba való át-

<sup>16</sup> Ám a szociológia megtartotta a kezdetektől jelen lévő implicit térvonatkozását, hiszen a társadalom fogalma egy területi egységhez, a nemzetállamhoz kapcsolódik („módszertani nacionalizmus”, vö. Beck, 2005 [1997], 25 skk.).

<sup>17</sup> A könyvben Soja a nyugati kritikai szerzők és Foucault (Soja, 1989, 16), a nyugati marxizmus (i. m., 39), Lefebvre (i. m., 50), Giddens, Urry és Castells (i. m., 71), továbbá Giddens (i. m., 154) térbeli fordulatát említi meg.

menetet egyfajta térbeli fordulat<sup>18</sup> mentén lehet rekonstruálni (Jameson, 1991, 154). Ugyanezen kötet egy másik, eredetileg 1984-ben megjelent tanulmányában a szerző úgy véli, a társadalmi viszonyok változásai miatt vált egyre fontosabbá a tér kategóriája, s arra hívja fel a figyelmet, hogy a posztmodernben a tér jelenti a mindennapi élet tapasztalatának az alapját, nem pedig az időbeliség:

[...] manapság a szinkronitás, semmint a diakronitás világát éljük, és [...] mindennapjainkat, a pszichikai tapasztalatainkat, kultúránk nyelvezeteit ma – szemben a csúcsmodernitás ezt megelőző korszakával – inkább a tér, semmint az idő kategóriái uralják (Jameson, 1991 [1984], 16).

A gondolat, miszerint a térbeli fordulat valamiféle diszciplínakon átívelő átfogó intellektuális irányzat vagy paradigmaváltás volna, csak a kilencvenes évek második felében bukkan fel. *Thirdspace* című kötetében Soja írt elsőként erről az erősebb értelemben vett térbeli fordulatról, de ott is csak egy helyen (Soja, 1996, 169). E ponton kifejtette: a kritikai beállítottságú geográfusok és társadalomtudósok manapság legalább akkora jelentőséget kezdenek az emberi lét térbeli aspektusának tulajdonítani (vagy: kell ezentúl tulajdonítaniuk), mint az időbeliségnek. Azóta írások és kötetek sokasága született a témában.<sup>19</sup> Különösen a kilencvenes évek végétől és a kétezres évektől figyelhető meg a térrel foglalkozó irodalom felduzzadása, a térbeli fordulat népszerű jelszová válása.

A térbeli fordulat előtörténete tehát a filozófiában keresendő, ám a földrajztudományban „hirdették ki”, rámutatva a tér dinamikus jellegére és az abszolutista tartálytérfogalom problémáira. E diszciplínából a legkülönfélébb tudományokra sugárzott át, az egyes diszciplínák kontextusában azonban mást és mást jelent (het) a térbeli fordulat.

A *mediatudomány* számára azon gondolatok kétségbevonását jelenti, melyek szerint a közlekedés és a kommunikáció technikai fejlődése lényegtelenül tette a tér kategóriáját. A helyek, a tér és az életvilágok szükségszerűen átmediatizáltaként jelennek meg (Döring, 2010, 93).

Az *etnológia* a társadalmi és politikai terek konstruáltságából indul ki, elveti a tartálytér képzetét, a tér társadalmilag konstruált. Tipikus témák az interkulturális kontaktzónák, a hétköznapi élet térbeli megszervezése, a globalizáció hatása az emberek életére és a térképző gyakorlatok (Bachmann-Medick, 2009, 306–307).

Az *irodalomtudományban* már korábban is fontos témát jelentettek az elbeszéltek terek. A térbeli fordulat így nemcsak a terek ábrázolásának és megjelenítésének

<sup>18</sup> A magyar kiadás vonatkozó helyén fordítási hiba található, térbeli fordulat helyett térbeli *kitérő* szerepel (Jameson, 1998 [1991], 25).

<sup>19</sup> A teljesség igénye nélkül: Crang és Thrift (2000a); Döring és Thielmann (2008b); Dünne és Günzel (2006); Günzel (2009a; 2010); Löw (2001); Schroer (2006); Warf és Arias (2009a).

kérdéseit vizsgálja, hanem azt is, hogy miként reflektálják az irodalmi szövegek a lokalizációkat vagy a saját helyzetüket a világirodalmi térben (Bachmann-Medick, 2009, 308). Erős a politikai él is, a határok konstruáltsága és a határátlépés fontos téma. De a hagyományos eurocentrikus világgéppel is szakítani kívánnak (a *re-writing* és *re-mapping* jelszavai a világ szemléletének ezen megváltoztatási igényére utalnak) (i. m., 310).

A *történettudomány* számára mindig is az idő jelentette a kiemelt kategóriát. Ennek ellenére itt is megjelentek rokon törekvések (helyekről leolvasható történelem, emlékhelyek, kommunikációtörténet és térbeliség összefüggése, nemzetközi kapcsolatok térbeli összefüggései, tudáshelyek a tudománytörténetben) (Bachmann-Medick, 2009, 312–314).

A *genderkutató*s számára a tér elsősorban annak kapcsán fontos, hogy a társadalmi nemek között fennálló uralmi viszony miként képződik le konkrét helyeken, miként strukturálja a teret (*gendered spaces*), és a térbeli viszonyok miként formálják a nemi szerepeket (Bachmann-Medick, 2009, 315).

A térbeli fordulat tehát igen sokrétű jelentésű, és diszciplínákon átívelő terjedésével ez a sokféleség csak növekszik (vö. Warf–Arias, 2009b, 2). Sőt új fejleményként létrejött egy újabb, az ún. topográfiai fordulat, melyet hol a térbeli fordulat alirányzataként, hol konkurensként értelmeznek. E megjelölés leginkább a kultúra-, az irodalom- és a médiatudományban népszerű. A topográfiai fordulat sokkal inkább konkrét helyekkel kíván foglalkozni, semmint átfogó makroterekkel. Programadó írásában Weigel a topográfiait a térbeli fordulattal állítja szembe:

A tér itt már nem a történések vagy e történések elbeszélésének okozója vagy alapja: sajátos szöveggént fogjuk fel, melynek jeleit vagy nyomait a szemiotika, grammatológia vagy archeológia eszköztárával kell értelmezni (Weigel, idézi Döring–Thielmann, 2008a, 16–17).

A topográfiai fordulat így tehát nem a materiális tér elsődlegességéből indul ki, hanem a szöveg paradigmájához kapcsolódik,<sup>20</sup> amely mindenféle kulturális jelenséget – ebben az esetben a teret-tereket és helyeket – értelmezendő szöveggént fogja fel. A topográfiai fordulatot fel lehet fogni a kontinentális európai gondolkodásnak az angolszász térbeli fordulat dominanciaigényére adott válaszáként

<sup>20</sup> A topográfiai fordulat tehát a nyelvnek tulajdonított kiemelt jelentőség miatt kötődik a nyelvi fordulathoz. Lehetne amellet érvelni, hogy valójában nem önálló „fordulat”, hiszen a tér és a helyek állnak ugyan a középpontban, de csupán mint a szemiotikai-grammatológiai vizsgálati módszer tárgyai. Ennek ellenére a kifejtésben a topográfiait is a térbeli fordulat részeként fogom tekinteni. Részben azért, mert szembenállásuk korántsem olyan egyértelmű, mint ahogy az imént felvázoltam, részben pedig mert a szekunder irodalom is inkább ezt sugallja.

(Döring–Thielmann, 2008a, 15–16; Wagner, 2010, 100–101). Az áramlat tipikus témái közé tartoznak a térképek (minthogy nemcsak leképezik, hanem meg is teremtik az általuk ábrázolt teret), a tudáskultúrák összefüggése termelésük helyszíneivel, illetve az építészeti terek összefüggése a hatalommal és szerepük a mindennapi gyakorlatok formálásában (vö. Wagner, 2010, 100).

A szinte kortársakként kezelt szerzők (Lefebvre, Foucault,<sup>21</sup> De Certeau), a jelenbeli meghatározó figurák (Soja, Harvey) és irányzatok (posztkoloniális elmélet, képzelt geográfiák) legfőbb gondolatainak értelmezése lehetővé teszi a térbeli fordulat jelentésárnyalatainak megkülönböztetését. Ezt követően nyílik lehetőség eldönteni azt, hogy vajon szüksége van-e a szociológiának térbeli fordulatra, s ha igen, milyen értelemben.

## A térbeli fordulat kulcsszerzői és -konceptiói

*A térbeli fordulat előfutárai (Henri Lefebvre, Michel Foucault és Michel de Certeau)*

A térbeli fordulat egyik ősatyja Henri Lefebvre volt, aki már 1974-es könyvének címével (*La production de l'espace – A tér termelése*) is beharangozta azt a programot, amelyet később sokan magukénak éreztek. Lefebvre a társadalomtudományok képviselői közül az elsők között mutatott rá határozottan és szisztematikus igénnyel arra, hogy a tér nem külsődleges adottság, bármivel megtölthető semleges edény, hanem társadalmi konstrukció. És nem csupán eredménye a társadalmi termelői folyamatoknak, hanem konstitutív módon hozzá is járul a társadalmi viszonyok újratermeléséhez (Lefebvre, 1991 [1974]). A tér társadalmi termék, emberek alkotta második természet (Schmid, 2005, 30). Lefebvre szubjektum és objektum dualizmusát a térbeliség kapcsán azzal kívánta megszüntetni, hogy a materiális és az elméleti-koncipiált terek mellett a megélt terek fogalmát is bevezette.

Minthogy Lefebvre marxista gondolkodó volt, kiemelten fontosak voltak számára az olyan kérdések, mint a kizsákmányolás, az osztályviszonyok és az egyenlőtlenség, sőt az egész elméleti építménye tulajdonképpen azt a célt szolgálja, hogy e kérdések – túllépve a marxi tradíció hagyományos térvakságán – tárgyalhatóvá váljanak a tér összefüggésében. A kapitalizmus társadalmi formációjának térbeli struktúráira alapvetően rányomják a bélyegüket a kizsákmányolási és uralmi viszonyok, és e térbeli struktúrák segítenek reprodukálni a kapitalista berendezkedést. Lefebvre a kiutat is kereste e látszólag zárt rendszerből: szerinte

<sup>21</sup> Lefebvre és Foucault térelméleteit e fejezetben csak vázaltszerűen tárgyalom, a részletes kifejtéshez l. a nekik szentelt főfejezeteket.

a teljesen sohasem gyarmatosítható megélt terek lehetnek az ösztönös kreativitás, az átalakítási akarat forrásai. A térre irányuló erőteljes fókusz mellett ez a kritikai perspektíva az, amely miatt munkássága fontossá vált a térbeli fordulat nyolcvanas-kilencvenes évekbeli kezdeményezői számára.

Lefebvre mellett Michel Foucault is fontos előkészítője volt a térbeli fordulatnak. Foucault életművének fő kérdése a tudás és a hatalom kapcsolata volt. E kettő összefügg, mert a hatalom a tudás által tud működni,<sup>22</sup> és fordítva: a heterogén és mikrohelyszíneken szétszórt hatalmi technikák alapozzák meg a partikuláris igazságrezsimeket (Foucault, 2000 [1976], 321–325). A térbeli fordulat számára kiemelten fontos volt az a meglátása, hogy a terek is mindig a hatalom és tudás összefüggésében értelmezendők (vö. Zieleniec, 2007, 126–128). De Foucault azt a – Jameson és Soja által később megismételt – gondolatot is jóval korábban megfogalmazta, mely szerint a jelenben a tér vált az idővel szemben kiemelten fontossá (Foucault, 2000 [1967], 147).

Annak ellenére előlegezte meg Foucault a térbeli fordulatot, s tartják manapság is fontos szerzőnek, hogy erre első ránézésre „nem szolgált rá”, mivel főként történeti-genealógiai kérdésekre fókuszált, és kevésbé gyakran, a szisztematikus igényt mellőzve nyilatkozott a térről (vö. Szekeres, 2006, 37; Zieleniec, 2007, 125). Szamba véve azonban az életműben található eszmefuttatásokat, kisebb írásokat, interjúkat és megjegyzéseket, feltűnik, hogy a térproblematika mégsem perifériális helyzetű Foucault-nál (vö. Elden–Crampton, 2007b). A térbeli fordulat képviselői számára az alábbi szövegek váltak kulcsfontosságúvá: a *Felügyelet és büntetés* panoptikusságról szóló fejezete (Foucault, 1990 [1975]), az *Eltérő terekről* (2000 [1967]), a *Questions on Geography* című interjú (2007 [1976a]) és a *The Eye of Power* címet viselő, építészek által készített interjú (1980 [1977]).

Ezek mellett új angol nyelvű fordítások hívják fel a figyelmet arra, hogy Foucault az említett szövegeken túl is megnyilatkozott a térről.<sup>23</sup> A francia filozófus továbbra is inspirálja a társadalomtudósokat, amit többek között az Elden és Crampton által szerkesztett, Foucault és a földrajztudomány viszonyát mélyre hatóan vizsgáló válogatáskötet is példáz (Elden–Crampton, 2007a). Foucault térelméleti fejtegetéseinek szövegszerű és időbeli szóródása miatt egységes térkoncepció nem lelhető fel nála. Négy téma köré csoportosíthatók a térrel kapcsolatos fejtegetései: (1) az eltérő terek koncepciója, (2) a panopticismus és fegyelmező terek, (3) a térproblematikája a kormányzatiság kontextusában, illetve (4) a térbeli logika mint metodológiai eszköz. Ezek közül az első kettő kapott kiemelt figyelmet a térbeli fordulat képviselőitől.

<sup>22</sup> Vö. „Ezeket a [társadalmat behálózó hatalmi] viszonyokat nem lehet sem megbontani, sem kialakítani, sem pedig működtetni anélkül, hogy igaz diskurzusokat állítanánk elő” (Foucault, 2000 [1976], 319).

<sup>23</sup> L. Foucault (2007 [1964]; 2007 [1973]; 2007 [1976b]; 2007 [1976c]; 2007 [1978]).



Michel de Certeau Lefebvre-hez és Foucault-hoz hasonlóan széles érdeklődési körrel rendelkezett, mely felölelte a filozófia, a történelem, a teológia, az irodalomelmélet, a nyelvészet, a pszichoanalízis, az etnológia és a szociológia területeit is. *A hétköznapiak leleményének* két kötetében (De Certeau, 2010 [1980]; De Certeau – Giard – Mayol, 1998 [1994]) kifejtett térelmélete egy sokrétű praxiselmélet része. De Certeau a cselekvők gyakorlatait korántsem tekintette passzívnak vagy manipuláció eredményeinek, inkább egyfajta művészetnek, amely kreativitást igényel.

Az elmélet mind a mai napig tartó vonzerejét adja, hogy rámutat, miként tudják a legkülönfélébb rendszereknek alávetett mindennapi cselekvők kijátszani a rájuk oktroyált rendet. Ugyan De Certeau szerint is át- és áthatják a fegyelmezői mechanizmusok a mindennapokat, ám Foucault-val szemben sokkal erősebben hangsúlyozza a felügyeletnek kitett cselekvők ellenállási képességét. A hatalmi szubjektumok panoptikus felügyelő-fegyelmező stratégiáit az alávetettek kreatív, nem reflektált gyakorlati érzékéből fakadó taktikai képesek kijátszani; így képesek a hatalom szorításán lazítani (De Certeau, 2010 [1980], 3. fejezet). A stratégiák és taktikák különbsége nemcsak a vásárlás, a médiafogyasztás vagy az olvasás kapcsán jelenik meg, mivel térbeli aspektusa is van.

Az urbánus tereket elemezve De Certeau a panoptikus várostervezés ellensúlyát keresve a mindennapi térhasználók: a gyalogosok gyakorlatai felé fordul. A várostervezés szisztematikus, „felülről” „letekintő”, kontrollt elősegítő térkonceptióival szemben az egyszerű gyalogos földközeli (útvonalszerű) perspektívája nem kínálja az áttekintés lehetőségét. A mindennapi cselekvők mégis képesek a funkcionálisan elrendezett városban saját, a rendszer logikájától eltérő értelmet létrehozni azáltal, hogy a maguk belátása szerint használják a tereket. A grammatológiai érvelés szerint a gyalogosoknak ugyan egy készen kapott eszköztár elemeit (térbeli adottságokat) kell használniuk, ám e jelölők egyéni kombinációi („mondatok”) jönnek létre akkor, amikor a gyalogos az útja során különböző helyeket érint (De Certeau, 2010 [1980], 122 skk.). A város felhasználók általi elsajátításának (a terek helyekké alakításának),<sup>24</sup> azaz a fegyelmező erőfeszítések kijátszásának gondolata tette De Certeau-t oly népszerűvé a térbeli fordulat szerzői körében. Emellett a tér térkép- és útvonalszerű elbeszélésének megkülönböztetése<sup>25</sup> szintén inspirálóan hatott, ahogyan az útvonalszerű és modern térképek elemzése<sup>26</sup> is (i. m., 142 skk.).

<sup>24</sup> L. még a második kötet esettanulmányát arról, miként sajátítja el egy nagyvárosi munkáscsalád a kerülete terét (Mayol, 1998 [1994]).

<sup>25</sup> De Certeau ezt a gondolatot Labovtól és Lindétől (1975) vette át. L. még a speciális hodológiai tér fogalmát Lewinnél (1934), vö. Günzel (2008; 2007).

<sup>26</sup> L. pl. Padrón (2002; 2004); Berger (2012a; 2012b).

Számos kritikát fel lehetne vetni az elmélettel szemben,<sup>27</sup> jelentősége azonban a térbeli fordulat számára elvithatatlan. De Certeau különösen a kultúraturtudományokban népszerű, kevésbé a geográfiához közel álló diszciplínákban. Ez többé-kevésbé logikus is, hiszen a térbeliséggel összefüggő jelenségeket, tevékenységeket, folyamatokat nyelveméleti-szemiotikai terminusok segítségével értelmezte. Elmélete a későbbi topográfiai fordulat egyik ihletője, amelyet épp az különböztet meg a térbeli fordulattól, hogy a teret szövegként kezeli.<sup>28</sup> Ezek mellett az elmélete nyelvezetét átható térbeli logika, a tér metaforáinak használata is a térbeli fordulat poétikusabb irányaihoz közelítik.<sup>29</sup>

### *Edward Soja, a térbeli fordulat kihirdetője*

A térbeli fordulatot – annak ellenére, hogy Lefebvre, Foucault és De Certeau is jelentős mértékben hozzájárult a tér újrafelfedezéséhez – a földrajztudomány területéről érkező, ám manapság inkább transzdiszciplináris „vizeken evező” Edward Soja hirdette meg.<sup>30</sup> Műveinek a nyolcvanas évek óta alap gondolata, hogy a tér kategóriáját el kell ismer(tet)ni a maga (az időével egyenértékű) jelentőségében. Lefebvre nyomán Soja is úgy gondolja, hogy a térbeli viszonyok nem pusztán lenyomatai a társadalmiaknak, hanem társadalomkonstituáló erők (pl. Soja, 1980, 211). A ma már klasszikusnak számító *Postmodern Geographies* tézise, hogy a társadalmi és a térbeli egymást konstituálják, ezért egyiket sem szabad elméletileg privilegizálni.

A térbeliség e jelentőségének elismertetését az amerikai szerző szerint megnehezíti egy az euroatlanti civilizációt mélyen átható ontológiai torzítás: hozzávetőlegesen a 19. század közepétől kultúrkörünk gondolkodó megbontották a tér és idő kategóriája között korábban (pl. még Kantnál) fennálló egyensúlyt, és az időt részesítették előnyben a modernitás leírásaiban. Az idő hangsúlyozása és a tér eljelentéktelenítése minden tudástartalomban és minden szinten megjelent: a legkülönbözőbb tudományokban és irányzatokban s az elméleti síkon éppúgy, ahogyan a módszertanin (vö. Soja, 2008, 247). A nyugati kultúrkör ontológiai torzítását az is súlyosbította, hogy a térrel mégis foglalkozó elméletek legtöbbször rabul estek az átlátszóság vagy a realizmus illúziójának: vagy mentális, vagy pusztán materiális terekre fókuszáltak (Soja, 1996, 63–64).

<sup>27</sup> Néhány szempont, Berger (2008a, 25–27; 2016); Miller (2005 [1994], 248–250) és Morris (2004, 679–680).

<sup>28</sup> A „város mint szöveg” elképzelése nem De Certeau-tól, hanem Roland Barthes-tól származik (1988 [1967]); a tér szemiotikai megközelítéséhez l. még Wenz (2009, 219–220).

<sup>29</sup> De Certeau-hoz l. részletesebben Berger (2008a; 2016).

<sup>30</sup> Intellektuális pályájához l. Soja (2009).



A tér társadalomelméletileg gyümölcsöző koncipiálása érdekében Soja úgy gondolja, hogy szükség van a dichotómiák meghaladására. Lefebvre-től veszi át azt a gondolatot, miszerint a kultúrkörünkre jellemző dualizmusok (szubjektum/objektum, cselekvés/struktúra, absztrakt/konkrét, szellemi/anyagi, lokális/globális) redukcionizmust eredményeznek. Lefebvre e dualizmusokat kívánta megszüntetni azért, hogy a bináris oppozíciók sémája helyett újfajta gondolkodási stílust kívánt meghonosítani:

Újra és újra hangsúlyozta, hogy szerinte két fogalom sohasem elégséges a valós és az elképzelt világ megragadására. [...] Mindig létezik egy *másik* fogalom, a harmadik lehetőség is, amelyik szakít a kategorikus gondolkodás „vagy-vagy” jellegű fogalmainak zárt logikájával, és helyette a gondolkodás *más* rugalmasabb formáit hozza létre, melyek az „is-is” kategóriáit alkalmazzák (Soja, 2003, 277).

Soja a duális erőtereket – ahogy Lefebvre is – egy harmadik elem hozzáadása (*thirding*) révén akarja megszüntetni. Ezáltal lehet meghaladni a térről való gondolkodás kettős illúzióját és rálépni a tér fogalmi revitalizálásának útjára, hogy kritikai kategóriává válhasson.<sup>31</sup> A harmadik elem azonban nem pusztán közvetítőfogalom, nem arra utal, hogy valamely két szélső pont között bizonyos átmenetek léteznek, hiszen ebben az esetben továbbra is a dualizmus foglyai maradnánk; Soja minőségileg különbözőként szeretné a harmadikat felmutatni (Soja, 1996, 60–61; 2003, 277).

Soja ezen megfontolások alapján – ismét Lefebvre hatására – három teret különböztet meg. Az első tér (*firstspace*) a materiális értelemben vett teret jelöli, melyet anyagi jellegű tárgyak töltenek ki. E tér érzékeink számára hozzáférhető és mérhető, tudományosan leírható (mely tárgyak miként szóródnak a földfelszínen). A földrajztudomány mindig is érdekelt volt ebben a térben (vö. Soja, 1996, 55; 2003, 274–275; 2008, 250–251). A második tér (*secondspace*) az első ellentétje, mivel a térre vonatkozó gondolatokat jelöli: térfogalmakat, -elméleteket és -konceptiókat, valamint mérési eljárásokat.<sup>32</sup> Az első tér az empirikus kutatások tárgya, míg a második a térbeliségre vonatkozó diskurzusokat, ideákat foglalja magában (Soja, 2003, 275). E diskurzusok rendszerint akörül forognak, hogy lehetőleg minél jobban megismerhetővé váljon az első értelemben vett tér (Soja, 2008, 251).

Soja kulcsfogalma mindazonáltal a harmadik bevezetése révén megalkotott, a dualizmust megszüntetni hivatott s nehezebben megfogható harmadik tér

<sup>31</sup> A harmadiknak a két ellentétes elem mellé történő beiktatását és a kritikai perspektíva ezáltal lehetővé váló megnyílását nevezi Soja (1996, 81) *thirding-as-othering*nek, ami ismét szerzői neologizmus.

<sup>32</sup> Az első tér a térbeli gyakorlatok, a második tér pedig a térrepresentációk lefebvre-i fogalmával rokon.

(*thirdspace*). A harmadik tér első megközelítésben Lefebvre megélt (reprezentációs) tereiként fogható fel: a terek „használóinak” vagy „lakóinak” szimbólumai, képei, emlékei alkotják (Soja, 1996, 67). Ennél azonban többről van szó. A más terekre utaló foucault-i heterotópiákhoz s különösen a minden teret egy pontba sűrítő borgeszi *Alef*hez hasonlóan a harmadik tér is tartalmaz mindent, ami tér: egyszerre valós és képzelte; egyszerre foglalja magában az észlelhetőt, az elgondolható és azt, amit megélték; egyszerre szellemi és fizikai, materiális és szimbolikus, reális és konstruált. Mivel a harmadik térben összekapcsolódnak az össze nem kapcsolhatók, az emberi képzelőerő bázisát, a „radikális nyitottság” tereit jelentik, melyek a harc és ellenállás forrásaivá válhatnak (Soja, 1996, 68; 2003, 279; vö. Werlen, 145–146; Bachmann-Medick, 2009, 298).<sup>33</sup>

Soja célja, hogy a térbeliséget – a hegel-marxi hagyomány keretében, ám azt kitágítva – dialektikusan tudja felfogni. Ez a törekvés két szinten is megjelenik: egyrészt a térbeliség dialektikus triász, másrészt az emberi lét „trialektikája” kapcsán. A térbeliség trialektikája az első, második és harmadik tér dialektikus viszonyára utal. E hármas minden tagja kölcsönhatásban áll a másik kettővel, egyik sem rendelkezik eleve elrendelt dominanciával a másik kettő felett. A három elem kölcsönösen építi fel, át- és áthatva egymást: a megélt, az elgondolás és észlelés előfeltételezi egymást (Soja, 1996, 73–74).

Általános szinten az emberi létezést is egyfajta trialektika határozza meg (1996, 70–73; 2003, 270–273; 2008, 243–246; 2009, 12, 20–22). Eszerint a *conditio humana* alapvető dimenziója a társadalmiság, az időbeliség és a térbeliség. A nyugati kultúrkörben – az ontológiai torzítás értelmében – az idő/történelem és a társadalmiság kategóriái jutottak kiemelt szerephez, e két kategória kapcsolatát vizsgálták különösen alaposan és mélyrehatóan. E kettő viszonyának vizsgálata ugyan termékeny volt, egy idő után azonban az emberi lét értelmezésének megrövidítését eredményezte. E konstellációban a tér a harmadik, a kritikai kategória. Az utóbbi évtizedekben egyre inkább a figyelem középpontjába került történelem és tér, illetve tér és társadalmiság komplex viszonya. Az emberi lét komplexitásának csak akkor lehet megfelelni, ha figyelembe vesszük térbeliség, a társadalmiság és a történelem bonyolult viszonyrendszerét. Ahogy az első trialektikus viszony esetében, úgy ebben az esetben is teoretikus szinten egyenrangú, egymást implikáló, kölcsönösen felépítő momentumokról van szó.

Soja azonban a térbeli fordulat elméleti megalapozása érdekében ellentmondásos érvelésbe bocsátkozik. Egyrészt kijelenti, hogy nem szabad az emberi lét egyik dimenzióját sem *a priori* privilegizálni, hiszen mindhárom egyenrangúan fontos, ugyanakkor egyfajta „pozitív diszkrimináció” szükségességére is felhívja a figyelmet: hogy *ideiglenesen* a tér kategóriáját kell kihangsúlyozni, előnyben része-

<sup>33</sup> A három tér sojai „trialektikájához” l. még Berki (2015; 2017a).

síteni épp azért, mert korábban oly mértékben elhanyagolták (Soja, 1996, 70–74; 2003, 272–273; 2008, 246–247). Ez a pozitív privilegizáció a szerző szerint nem elméleti vagy ontológiai, hanem pusztán stratégiai, melyre csupán az „egyensúly” helyreállításáig volna szükség. A térbeliség három aspektusa közül ugyanígy előnyben kellene részesíteni a korábban figyelmen kívül hagyott megélt terek vizsgálatát. Az ideiglenes privilegizálás eme álláspontja azonban problematikus: újabb torzítás mellett egyensúly csak nehezen jöhet létre. Továbbá nem világos, ki hivatott megállapítani, mikor érkezett el az egyensúlyi állapot, ahogy az sem, hogy milyen tényezők gátolnák meg, hogy az idő kategóriájának advokátusai ne érezzenek egyensúlytalanságot. Az ilyen kérdéseket Soja sajnos nemcsak nem válaszolja meg, de fel sem veti.<sup>34</sup> Összességében, Soja elmélete inkább poétikus, nem célja a fogalmi precizitás. A bravúros szóalkotások, a költői leírások és a ragyogó retorika mellett kevesebb a szubsztanciális elemzés.

### *David Harvey marxista geográfija*

Harvey a hatvanas évek végén kezdte pályáját, főbb témája az urbanizmus és a globalizálódó kapitalizmus marxi-kritikai szemszögből.<sup>35</sup> Harvey nem tekinti munkásságát a térbeli fordulat részének, inkább a radikális geográfia képviselőjének tartja magát. Soja is több helyen hangsúlyozta: Harvey azért nem sorolható a térbeli fordulathoz, mert nem dialektikusként fogja fel társadalom és tér viszonyát, ugyanis elsősorban arra kíváncsi, hogy a társadalmi folyamatok (a tökefelhalmozás és -áramlás, a kizsákmányolás), a termelési és osztályrelációk s általánosan, a globális kapitalizmus viszonyai miként alakítják, strukturálják a teret. Eközben kevésbé érdeklő, hogy a térbeli viszonyok miként formálják a társadalmi struktúrákat (vö. Soja, 2008, 250, 253, 256; 2009, 20, 21). És mégis: a térbeli fordulatot diskurzusként szemlélve feltűnik, hogy igen gyakran hivatkoznak Harvey műveire, fogalmaira, elméletére, aki így ezen irányzat egyik megkerülhetetlen vonatkoztatási pontja.

Harvey érdeklődésének középpontjában a globális kapitalizmus és az a kérdés áll, hogy miért volt képes a kapitalizmus oly sokáig – ciklikusan visszatérő válságai ellenére – fennmaradni. E válságok szükségszerűen következnek abból a törekvés-

<sup>34</sup> Számos egyéb kritikát is fel lehetne vetni Soja elméletével szemben. Például a szubjektivizmus-objektivizmus dichotómiája nemcsak a *thirding* által oldható fel, más megoldási javaslatok is születtek (Bourdieu, 2002 [1994]; vö. Wacquant, 1996 [1992]; Giddens, 1995 [1984]; Berger–Luckmann, 1998 [1966]; Schulze, 1992; vö. Berger, 2007). Hard azt veti Soja szemére, hogy a harmadik tér lényegében a régi földrajzi (*altgeographisch*), megtöltött és kultúrtájként megformált földi tér nem éppen új fogalmának a felmelegítése (Hard, 2008, 295–296). Soja Lefebvre-értelmezését is többen bírálták (Schmid, 2005, 13; Wagner, 2010, 92–93).

<sup>35</sup> A tér marxista elméletekben betöltött szerepéhez l. Czirfusz, Jelinek és Berki (2018).

ből, hogy a tőke folyamatos és egyre magasabb szinten térüljön meg. Ez azonban ciklikusan tőkefelhalmozási válságokat hoz létre, melyek óriási munkaerő- és tőkefeleslegek kialakulásával járnak együtt. Amennyiben el akarják kerülni a tőke és a munkaerő leértékelődését, meg kell találniuk a fölösleg „felszívásának” módjait. Erre különböző módszerek kínálóznak: földrajzi terjeszkedés, térbeli újjászervezés, tőkeexport, hosszú távra szóló beruházások az infrastruktúrába, az oktatásba, a szociálpolitikába, illetve a termék- vagy munkaerő-felesleg áthelyezése (Harvey, 2009 [2004], 79).

A túlfelhalmozási válságok kezelésére létrejött tér-, idő- és társadalomszervező stratégiákat Harvey összefoglalóan tér- és időbeli rögzítéseknek (*spatio-temporal fix*) nevezi. A fogalom arra utal, hogy valamely tőkemennyiség hosszabb-rövidebb időre térbeli-fizikai konfigurációkban rögzül, például gyárak, raktárak, repülőterek, infrastruktúra, épületek formájában. E befektetések révén remélnék megszabadulni a tőke- és esetleg a munkaerő-feleslegtől, hogy aztán a befektetett összeg haszonnal térüljön meg. Ez az állótőke javarészt helyhez kötött, és csak akkor mozgítható, ha szétrombolják. A fogalom emellett arra is utal, hogy a kapitalizmus válságtüneteire a térbeli terjeszkedés és a tőkemegtérülés időbeli elhalasztásának eljárásaival válaszolnak (Harvey, 2009 [2004], 82).

A posztindusztriális, posztfordista és posztmodern társadalmi-gazdasági jelenségeket Harvey a kapitalizmus hetvenes-nyolcvanas években megindult átalakulására, a tőkefelhalmozás új, rugalmas módjának létrejöttére vezeti vissza (2009 [1992], 109–110; 2006 [1990], 91). A következőképpen jellemzi az átmenetet a rugalmas tőkefelhalmozásba:

Ezt az általános elmozdulást a régi típusú tőkefelhalmozástól egy új típusúba nevezem a fordizmusból (futószalagon zajló tömeggyártás, politikai tömegszervezetek és jóléti intézkedések) a rugalmas tőkefelhalmozásba történő átmenetnek (utóbbit a piaci rések keresése, a termelés térbeli szétszóródásával párosuló decentralizáció, a nemzetállam visszavonulása a beavatkozó jellegű politikából, és ehelyett a dereguláció és a privatizáció jellemzik) (Harvey, 2009 [1992], 111).

Ezen átmenet átfogó fragmentarizálódási folyamatokkal jár együtt, mely megfigyelhető a gazdasági szervezetek, az egyéni identitások és életpályák, de a szélesebb szellemi légkör területén is. Harvey a posztmodern gondolkodás és mentalitás térhódítását (felépítményként) végső soron a gazdasági viszonyok alapjára vezeti vissza (Harvey, 2009 [1992], 110–111).

Harvey talán leggyakrabban hivatkozott koncepciója a téridő-sűrűsödés. A nyugati világ az újkortól kezdve több téridő-sűrűsödési fázison ment keresztül, s jelenleg is ilyen folyamatok zajlanak. Sűrűsödik egyrészt az idő: felgyorsul a tőke, a termelés és a termékek körforgása; kialakul az azonnaliság, az eldobhatóság és

az ideiglenesség kultúrája nemcsak a fogyasztási javak, hanem az életstílusok, értékek és identitások terén is; felgyorsul az élet ritmusa; egyre nagyobb szerepet kapnak a jelek, a képek és az imázsok, miközben termelési és körforgási idejük rövidül (Harvey, 2006 [1990], 91–95). Sűrűsödik másrészt a tér, mert csökken a távolságok jelentősége, az új kommunikációs technológiák lehetővé tették a távolságokon átívelő azonnali kommunikációt a földfelszín bármely pontjai között, de a közlekedési eszközök fejlődése is a távolságok egyre hatékonyabb leküzdését teszi lehetővé. Tér és idő sűrűsödése egymást erősítő folyamatok. A világ összeszűkülése során „a tér megszűnik az idő által” (Harvey, 2006 [1990], 96).

A tér halálával kapcsolatos posztmodern fejtegetésekre hajazó megfogalmazás ellenére Harvey nem gondolja úgy, hogy eltűnt volna a tér jelentősége. Csak a távolságok leküzdése volt sikeres, más tekintetben a térnek igenis megmaradt a relevanciája. A globális kapitalizmusban – a helyek versenyének körülményei közepette – igen nagy jelentőséget kapnak a lokális sajátosságok. Attraktívva kell tenni bizonyos területeket (ipari parkokat, városokat, régiókat, országokat) annak érdekében, hogy bevonzzák a tőkét. A globális szinten folyó verseny miatt olyan eszközöket vesznek igénybe, mint az adópolitika és a befektetőbarát jogi környezet, az infrastrukturális fejlesztések vagy a célzott imázsépítés (Harvey, 2006 [1990], 97). A tér átalakítására, uralására tett erőfeszítések az osztályharc eszközeivé válnak.

A helyek befektetőbarát átalakítása az alsó társadalmi csoportok további kizsákmányolását eredményezi. A kisemmizés általi felhalmozás is ebbe az irányba mutat (2009 [2008], 125 sk.). Például a 19. században a munkásosztálybelieket elűzték a nagyvárosok centrumából, hogy lehetővé váljon e központok „elburzsoásítása”. A „kreatív rombolás” e folyamatának mai formáját, a slumok és favelák felszámolását (tehát a nyomornegyedekben élők megfosztását a lakóhelyüktől) gyakran épp az állami vagy önkormányzati szervek ösztönzik és erőltetik annak érdekében, hogy az így megszerzett ingatlanokat nagy haszonnal vállalkozóknak, befektetőknak, ingatlanfejlesztőknek adhassák tovább. A nagyvárosokban kinyílik az olló a vékony elit és az alsó helyzetűek egyre szélesedő csoportjai között: míg előbbieknél a neoliberais kapitalizmus gyarapodást hozott, utóbbiak számára stagnálást vagy helyzetük rosszabbra fordulását okozta. A városhoz való joggal e körülmények között a privilegizált helyzetben lévők tudnak élni. Harvey azt szeretné előmozdítani, hogy „a kisemmizettek vissza tudják venni az irányítást” (2009 [2008], 132), amihez széles körű urbánus társadalmi mozgalomra van szükség. A ma még csak fragmentált mozgalmakat pedig épp a városhoz való jog<sup>36</sup> követelése egyesíthetné (i. m., 129–131).

<sup>36</sup> E fogalmat a következőképp definiálja Harvey: „A városhoz való jog sokkal többet jelent, mint a városi erőforrásokhoz való hozzáférés egyéni szabadsága: saját magunk megváltoztatására való jog a város megváltoztatása által. Ráadásul ez sokkal inkább közösségi, mint egyéni jog, hiszen ez az át-

Összefoglalva: Harvey a tőkés és osztályviszonyok beleíródását a térbe, a tőke általi átformálását tematizálja az olyan nagy rezonanciát kiváltó fogalmaival, mint a tér- és időbeli rögzítések, a téridő-sűrűsödés vagy a kisemmizés általi felhalmozás. Az oksági mechanizmus egyoldalúsága (a redukcionista szemlélet) kritika tárgyává válhatna,<sup>37</sup> e helyen azonban elsősorban azt érdemes hangsúlyozni, hogy a szerző ennek ellenére is fontos hivatkozási pont a térbeli fordulat diskurzusában.

*Képzelt földrajz, geográfiai képzelőerő, posztkoloniális elmélet és a térképek médiuma*

A geográfiai képzelet (*geographical imagination*) és a képzelt földrajzok (*imagined geographies*) fogalma az emberi képzelőerő térformáló erejét, hatalmi aspektusait tematizálja: hogy miként lesznek a terekkel, földrajzi régiókkal kapcsolatos képzeteknek valós hatásaik. A képzelt földrajz fogalmát a posztkoloniális elmélet klasszikus szerzője, Edward Said vezette be *Orientalizmus* című munkájában (2000 [1978]). Said szerint a „Kelet” az euroatlanti civilizáció konstrukciója (vö. Döring, 2010, 96). A Kelet az orientalizmus nyugati diskurzusában „nyitott”, „szűz” terep, önmaguk kormányzására képtelen emberek lakják, akik így tulajdonképpen „igénylik” az európai gyarmatosító tevékenységet. E képzelt földrajz adta a gyarmatosító tevékenység eszmei hátterét. „Nyugat” és „Kelet” évszázados munka során eldologiasított különbsége a nyugati világ identitásának alapjává vált, s egyúttal legitimálta a fejletlenként elképzelt kelet feletti nyugati uralmat. A képzelt földrajzoknak nagyon is valós a hatásuk: olyan tudások, hatalmi eszközök, melyek nem maradnak meg a szövegek, képek, diskurzusok világában, hanem elősegítik a gazdasági, politikai-adminisztratív és katonai uralmat (vö. Castro Varela – Dhawan – Randeria, 2009, 314–315).

A Said nyomán kialakult transzdiszciplináris posztkoloniális elmélet (melyet hol a térbeli fordulat részének tekintenek, hol nem) a térbeliség kérdéseit kritikai módon kívánja vizsgálni: a térbeli entitások, identitások, határok társadalmi konstruáltságára hívják fel a figyelmet, hogy e dekonstrukció révén világossá váljon a fogalmak, koncepciók hatalommal átitatottsága, illetve a kontinuitás a koloniális és a dekolonializált időszak elképzelései között (Castro Varela – Dhawan – Randeria, 2009, 308).

---

alakulás óhatatlanul az urbanizáció folyamatainak megváltoztatására irányuló kollektív hatalom gyakorlásán múlik. [...] [V]árosaink és önmagunk megalkotására és újjáalkotására való szabadságunk az egyik legértékesebb, és ugyanakkor legelhanyagoltabb emberi jogunk (Harvey, 2009 [2008], 117).

<sup>37</sup> Az elmélet más pontjait is lehetne bírálni, például hogy „a” tőke és „a” kapitalizmus tulajdonképpen makroszjektumként jelenik meg, „szándékkal”, „céllal”.



A posztkoloniális elmélet a térképek vizsgálatának is új útjait nyitotta meg. A térképek – akár középkoriak, akár modernek (Berger, 2012a; 2012b) – nem csak technikai kérdéseket vetnek fel, hiszen nem semleges vizuális reprezentációk. Karl Schlögel szerint „a térképekben a kor tudása és elképzelései/képzetei manifesztálódnak. [...] Bennük mintegy magához tér a [korszak] világképe” (Schlögel, 2006, 148). Vagyis úgy véli: az adott korszak világlátása *kifejeződik* a térképekben. Mások ezen túlmenően úgy tartják, kölcsönhatásról van szó, hiszen a térképek is alakítják a korszakok jellemző térfelfogását és térbeli-társadalmi viszonyait. Döring szerint a térképek

[nem] pusztán térbelivé tesznek már meglévő társadalmi viszonyokat, illetve leképeznek már létező területeket, hanem hozzá is járulnak mindkettőnek a konstituálódásához, [e] médiumok tehát nem csupán eszközök, hanem maguk is a világ létrehozásának bizonyos módozatát képviselik (Döring, 2008, 52).<sup>38</sup>

A térképekkel kapcsolatos interdiszciplináris irodalom arra törekszik, hogy a térábrázolási módok vizsgálata alapján szélesebb „diszkurzív mezőket” vázoljon fel. Harley szerint a térképek nemcsak valamiféle „környezetet” vagy területet ábrázolnak, hanem bizonyos politikai rendszerek területi imperatívuszai is megjelennek bennük (Harley, 2001 [1988], 54–55).<sup>39</sup> Azaz a térkép hatalmi szempontokat érvényesítve különböző partikuláris érdekeket fejez ki vagy artikulál. A térképeket ideológiakritikának kell alávetni (Harley, 2001 [1989]). E dekonstrukciós szemlélet számára a modern térképek kialakulása azért fontos, mert e reprezentációk a földfelszín pontosabb ábrázolása által hatalmi törekvések szolgálatába állíthatók (vö. Woodward, 1991; Padrón, 2002, 2004).

## Mi tehát a térbeli fordulat?

A térbeli fordulat sokféle, akár egymással ellentétes jelentésű is lehet. Nincs egyetértés abban, tartalmilag *mi* a térbeli fordulat, *mely tudományok vagy irányzatok* érintettek, illetve hogy mik lennének azok a *közös pontok*, amelyek összekötik a különböző megközelítéseket. Ezért nem lehet egyszerű igen/nem választ adni arra a kérdésre, hogy szükséges-e a szociológiának „csatlakoznia” ehhez a fordulathoz. Lehetséges azonban válaszolni a kérdésre akkor, ha megkülönböztethetők a térbeli fordulat különféle jelentései a diskurzusban, hiszen könnyebb több specifikusabb eldöntendő kérdésre válaszolni, mint egy átfogó és tartalmi-

<sup>38</sup> Hasonlóan: Pickles (2004, 29).

<sup>39</sup> Jean Baudrillard (1996 [1981]) a hivatkozott szerzőknél is tovább megy, amikor azt állítja: a térkép elsődleges a területtel szemben, amelyet szimulákrumaként eljelentéktelenít.

lag üres felvetésre. A különféle szövegek és érvelések alapján a térbeli fordulat hat (a nulladikkal együtt hét) „vegyszer” értelmében jelenik meg.

*A térbeli fordulat<sub>0</sub> és az egységes tértudomány eszméje.* A térbeli fordulatot fel lehetne fogni valamiféle, a legkülönbélebb területeken alkalmazható elméleti kerettel, fogalmakkal és módszertannal rendelkező univerzális térparadigmaként. E változat „nulladikkak” nevezhető, mivel ilyen erős követelést valójában nem fogalmaztak meg a térbeli fordulat képviselői. E kép leginkább akkor sejlik fel, amikor a térbeli fordulatot kritizálják, vagy elhatárolódnak tőle (Döring–Thielmann, 2008a, 10–11).<sup>40</sup> A térbeli fordulat ezen értelmének relevanciáját könnyű kétségbe vonni: a különböző tudományok és az olyan multidiszciplináris kutatási irányzatok, mint a genderkutatás vagy a posztkoloniális elmélet túlzottan sokféle értelemben koncipiálják a teret, semhogy egységesíteni lehetne a széttartó szemléletmódokat. Stephan Günzel szerint „tértudomány csakis többes számban létezhet, mivel nagyon különböznek azok a kérdésfeltevések és módszerek, amelyekkel a terekhez és a térbeli viszonyokhoz közelítenek” (Günzel, 2009b, 12).<sup>41</sup>

<sup>40</sup> Dieter Haller is megjegyzi: a térbeli fordulat kifejezése azt a benyomást kelti, hogy létezik a tér tudósainak egy köre, akik lefektették a térparadigmát, és most rá akarják venni a többi tudomány képviselőit, hogy esküdjenek fel rá (Haller, 2009, 109).

<sup>41</sup> *A Raumwissenschaften* (Tértudományok) című kötet tanulmányai ennek megfelelően épp a térre vonatkozó tekintet: a témák és megközelítések sokféleségét jelenítik meg. Az esztétikában és művészettörténetben az egyik legfontosabb téma a műalkotások térbelisége, a művészetek térbeli vonatkozásai (Ott, 2009, 15). Az archeológiát a tér négyféle tekintetben érdekli: a stratifikációval, a leleték térbeli szóródásával és a lelőhelyek kérdéseivel, valamint a kapott adatok térbeli vizualizációjával összefüggésben (Lang, 2009, 30–34). Az építészet és az urbanisztika sokféleképpen közelíti meg a teret: építészet- és művészettörténeti, funkcionalista, fenomenológiai és strukturalista nézőpontból, valamint a nyilvános terek szemszögéből (Führ, 2009, 46–53). A képelmélet kitérített témája a lineáris perspektíva: a reprezentativitása, az alternatívái, illetve azok a tanulságok, amelyek a média-történeti diskurzuselemzéséből levonhatók (Günzel, 2009c, 61–67). A neveléstudomány leginkább a pedagógiai gyakorlatok interakciós tereinek, a pedagógiai szituáció környezetének és a világ cselekvésén keresztül felfedezésének vizsgálata révén kapcsolódik a térbeliség problémáihoz (Reutlinger, 2009, 93–95). Az etnológia/antropológia a története során rendkívül sokféle módon tematizálta a teret, többek között a földrajzi régiók, a diffúzió, a kulturális terek vagy a térbeli kategóriák szemszögéből (Haller, 2009). A filmtudományban kezdetben a mozi-teremtés elméletét vizsgálták, majd később a filmes tereket is, melyek megítélése nem egységes: néhány értelmezés szerint létezik önmagában vett filmes tér, míg mások szerint a nézők konstruálják (Sierek, 2009). A földrajztudományon belül a humángeográfia az emberek által teremtett térbeli viszonyokkal, míg a fizikai földrajz a természeti viszonyok térbeli-időbeli konstellációinak tipizálásával és magyarázatával foglalkozik; egészen az utóbbi időkig mindkettőben az abszolutista térfelfogás volt domináns. A radikális geográfia ezzel szemben a térbeli viszonyok társadalmi-gazdasági strukturálására hívja fel a figyelmet. A humanista geográfia nagy hangsúlyt fektet a világ észlelésének, megtapasztalásának fenomenológiájára. A gyakorlatorientált társadalomföldrajz a társadalmi gyakorlatokra és a régiók intézményesülésére koncentrált (Werlen, 2009). A történettudományt tulajdonképpen a tér iránti közömbösséggel alapozták meg, ám manapság a diszciplína – javarészt francia történészek hatására – érzékenyebbé vált a térbeliség kérdéseire (például érdeklődik a történelmi változás helyei vagy a fejleményeket befolyásoló térbeli tényezők iránt) (Sandl, 2009). A térképészetnek hosszú története során három fő problémát kellett megoldania: a „gömb”-formájú Föld felületének kétdimenziós projekcióját, a földfelszín valamely



Hogyan is lehetne egységes megközelítéssel vizsgálni az archeológiai leletek térbeli szóródását, a filmes terek nézői létrehozását, a városi tér társadalmi termelését, az emlékezeti helyeket vagy az írott szövegek terét? A tér más és más szempontból releváns, az előtérbe kerülése pedig eltérő helyi értékkel bír a különféle diszciplínákban.

*A térbeli fordulat<sub>1</sub> és a nyugati világ szemantikájának megváltoz(tat)ása.* A térbeli fordulat elgondolható a nyugati civilizáció önértelmezésének megváltozásaként is, amennyiben az idő uralmának megszűntével az egymásmellettség viszonyai kerülnek (Foucault és Jameson diagnózisa alapján) az előtérbe. Soja (2008, 12) pedig ezen hangsúlyeltolódás aktív elősegítését követelte. A térbeli fordulat<sub>1</sub> átfogó fejlemény: utal a változó szellemi légkörre, a civilizációs hangsúlyváltásra, a mindennapok újfajta megélésére, a nyelvezet átalakulására, illetve a művészetek és a tudományok fokozódó térérzékenységére.

*A térbeli fordulat<sub>2</sub> mint átfogó interdiszciplináris fejlemény.* A térbeli fordulatot azonban legalább ilyen gyakran fogják fel csak a tudományos világot érintő jelenségként. A társadalom-, kultúra- és szellemtudományokat érintő fejleményként átfogóbb és szűkebb értelemben is érthető. Az átfogóbb térbeli fordulat az angolszász területről elindult térbeli fordulatot és az inkább kontinentális európai topográfiai fordulatot is jelöli. Ezek alapján a térbeli fordulat nem más, mint a tér(beliség) iránti megnövekedett tudományos érdeklődés, amit nem kísér egy univerzális térparadigma létrehozására irányuló törekvés, sőt egymással ellentétes felfogások is megjelennek a térbeli fordulat<sub>2</sub> címkéje alatt.

*A térbeli fordulat<sub>3</sub> avagy a szűkebb interdiszciplináris fejlemény.* Ha a topográfiai fordulatot nem tekintik a térbeli részének (vö. Wagner, 2010), nem lehet a kultúra-, társadalom- és szellemtudományok egészét átható fordulatról beszélni, csupán a földrajztudomány határait átlépő, de alapvetően földrajzi ihletésű interdiszciplináris együttgondolkodásról, melyet egyes elemzők szerint (Döring, 2010, 93)

---

születének topográfiailag pontos megjelenítését és a domborzati viszonyok egzakt ábrázolását (Pápay, 2009, 175–176). A kultúratudomány (*Kulturwissenschaft*) témái közé tartoznak az orientációs, az érzelmi és érzéki, a mozgás-, az útvonal- és liminális, továbbá a kulturális terek vizsgálata (Böhme, 2009, 193–202). A nyelvészetben és a szemiotikában a térreferencia, a térkategorizációk, a térérzékelés nyelvi linearizálása és a linearizálási stratégiák, a mnemotechnikák, a deixis, valamint a tér szemiotikája fontos (Wenz, 2009). Az irodalomtudomány számára az alábbi kérdések körvonalazódtak: miféle dimenziókat hoz létre az írás, miként működik maga a szöveg is térként, hogyan lehet ábrázolni és létrehozni tereket az írás révén, és mennyiben működik maga a nyelv is térbeli módon (Sasse, 2009, 226)? A posztkoloniális elmélet a tér(beliség) kritikai szellemiségében a helyekről, terekről és régiókról alkotott elképzelések alakulását vizsgálja hatalmas összefüggésben, miközben a szókinccse is átitatódott térbeli metaforákkal (Castro Varela – Dhawan – Randeria, 2009). A szociológia sokáig a társadalmilag megformált fizikai terekre, illetve a társadalmi egyenlőtlenségek térbeli lecsapódásaira összpontosított (Schroer, 2009; 2008; Dünne, 2006). A filozófiában vizsgálták a természet fizikai-materiális terét, a geometria ideális terét, valamint a terek megélését és szubjektív felépítését (Quadflieg, 2009).

egyfajta mérsékelt földrajzi materializmus jellemez. E „mérsékelt” materializmus ugyan elutasítja a 19. század földrajztudományára jellemző és a későbbiekben diszkreditálódott geodeterminizmust, mégis nagy hangsúlyt fektet az emberi társadalmak térbeli-fizikai vonatkozásaira.

*A térbeli fordulat<sub>4</sub> a minimalista fordulat.* A megközelítések pluralitása ellenére Döring és Thielmann (2008a, 14) szerint mégis létezik a divergáló nézetek legkisebb közös nevezője, a tér „eltűnésének” téziseivel szembeni erőteljes szkepszis, azaz a tér társadalmi jelentőségének hangsúlyozása. A térbeli fordulat ebben az értelemben mindazokat a szerzőket, gondolatokat és koncepciókat öleli fel, akik és amelyek – bármennyire különböző szellemiségben is – a térbeliség társadalmi jelentőségére hívják fel a figyelmet. A térbeli fordulat nem korszakos civilizációs vagy tudományos fejlemény, hanem csak a tér témájának ciklikus előtérbe kerülése; nem több, s nem kevesebb (Schlögel, 2006).

*Térbeli fordulat<sub>5</sub>, avagy a tér társadalmi termelése.* Mások ezzel szemben felfedezni vélték olyan közös vonás(oka)t, amelyek túlmutatnak a tér témájának minimális összekötő kapcsán. Bachmann-Medick (2009, 291) úgy látja, hogy a lefebvre-i térfelfogás ez a specifikusabb kapocs. Azaz a térbeli fordulat közös tartalmi nevezője a tér társadalmi termelésének, illetve társadalmiság és térbeliség szétválaszthatatlanságának relationalista gondolata. Hasonlóan látja Crang és Thrift (2000b, 2) is, akik azzal igyekeztek alátámasztani a térbeli fordulat szükségességét, hogy a tér is részese a társadalmi gyakorlatnak, vagyis nincs olyan társadalmi jelenség, amelynek ne volna térbeli relevanciája, és a „gondolkodás ökológiája” sem választható el a tértől. A térbeli fordulat ezen interpretációja viszonylag megalapozott, hiszen a tárgyalt szerzők és irányzatok többsége közel áll e térfelfogáshoz. Ugyanakkor kérdéses, hogy mennyire üdvözlendő a térbeli fordulat ilyen koncipiálása. A tér *társadalmi* termelésének tézise ugyanis a társadalomtudományok szemszögéből közelít a térbeliség kérdéséhez. A humángeográfia, a kulturális antropológia, a történettudomány vagy a szociológia szempontjából ez nem probléma, a társadalmiság aspektusa azonban nem kompatibilis minden diszciplína térrel kapcsolatos kérdésfeltevésével.<sup>42</sup>

*A térbeli fordulat<sub>6</sub> és a tér kritikai szemlélete.* A térbeli fordulat – ötödikkal összefüggő – hatodik értelme szerint a tér társadalmi termelésének gondolata együtt jár, együtt kell járnia a kritikai szemlélettel. A kritikai hozzáállás alapján a tereket, térrepresentációkat és -koncepciókat úgy fogják fel, mint amelyeket át- és áthat az uralom, s hozzá kívánnak járulni e hatalmi viszonyok leépítéséhez (Bachmann-Medick, 2009, 285, 294–295; vö. Soja, 2008, 257–259). A térbeli

<sup>42</sup> Egyes megközelítésekkel kompatibilis a társadalmi szempont, másokkal nem. A térbeli fordulat<sub>5</sub> tehát esetenként a perspektíva beszűkítését okozná. (Például a filmtudomány esetében a filmes terek fel lehet fogni relacionális egészként társadalmi vonatkozások nélkül, míg a filmes terek nézői konstrukciója kapcsán kézenfekvő, hogy létezik társadalmi aspektus is.)

fordulat e megfogalmazásban nagyon is politikus, nemcsak a tér átpolitizált fogalma miatt, hanem mivel be kíván lépni a társadalmi mozgalmak terepére is. Kétséges azonban, hogy a tér kritikai kezelése valóban közös tartalmi jellemzője a térbeli fordulathoz sorolt írásoknak. Inkább úgy tűnik, hogy ez csupán néhány szerző óhaja, követelése.

*A térbeli fordulat<sub>7</sub>, avagy a térbeli fordulat maximalista programja.* Normatív az az értelmezés is, amely szerint a térbeli fordulat akkor teljesedik ki, ha a kultúra fogalmát is „térbeli revízió” alá vonják. Bachmann-Medick szerint már vannak jelek a kultúra rekonceptualizálására, melynek keretében a kultúraelemző szókincsben egyre inkább elszaporodnak a térbeliségre utaló kifejezések és metaforák (ilyen például a marginalitás/perem, a határ, a hely, a deterritorializáció, a centrum és periféria ellentéte vagy a mapping). Ezen elképzelés szerint a materiális és képzelt, objektív és szubjektív terek vizsgálatán túl a gondolkodásnak is térbelivé, térvonatkozásúvá kell válnia, mindenféle megértési aktust meg kell nyitni a térbeliség számára (Bachmann-Medick, 2009, 303–304). Hasonlóan azonban a többi értelmezéshez, ez sem konszenzuális. Soja (2008, 242) például igen szkeptikusan nyilatkozott e projekttel kapcsolatban.<sup>43</sup>

A térbeli fordulat értelmezéseinek ezen elkülönítése némileg művi fogalmi „dobozkát” eredményezett, melyekbe csak nehezen préselhető bele a valóság. A térbeli fordulat diskurzusa komplexebb annál, semhogy pedánsan elkülönített kategóriákhoz igazodjon, hiszen például az egyes szerzők, irányzatok jellemzően többféle értelemhez kapcsolódnak. Az analitikus célból és az értékelés számára azonban hasznos lehet „úgy tenni, mintha” valóban tisztán elkülöníthető értemei lennének a térbeli fordulatnak.<sup>44</sup>

### *Fordulatot? Milyet?*

A szociológiának nem kell térbeli fordulatot végrehajtania pusztán amiatt, mert jelenleg felfutóban van a térrel kapcsolatos interdiszciplináris diskurzus. Ehelyett arra van szükség, hogy a tudomány saját kérdésfeltevéseihez, gondolkodási stílusához igazodva tudja kibontakoztatni a tér problémáját (elméleti szinten is). A térbeli fordulat különböző értemeit vagy aspektusait ez alapján érdemes megítélni.

<sup>43</sup> Bizonyára meg lehetne állapítani a térbeli fordulat néhány további értelmét is (l. például Schlögelt [2006], aki a politikai folyamatok térbeli oldalának fürkészését is érti alatta), a főbb irányok azonban felvázolásra kerültek.

<sup>44</sup> L. még Lakatos Imre írását, amely bemutatja Karl Popper szakirodalomban megjelenő különböző „inkarnációit”: Popper<sub>0</sub>-t, Popper<sub>1</sub>-et és Popper<sub>2</sub>-t (Lakatos, 1997 [1968]). Ahogyan valójában Lakatos sem „darabolja fel” Poppert, úgy a térbeli fordulat jelentésrétegeit sem lehet sebészkeszél elválasztani.

Bizonyára nincs szükség arra, hogy a szociológia megpróbálja a nem létező egységes térparadigmához csatlakozni (térbeli fordulat<sub>0</sub>). Még ha valóban átalakulna is a nyugati társadalmak szemantikája (térbeli fordulat<sub>1</sub>), a „korszellem” önmagában nem jelent elégséges indokot arra, hogy a szociológia a teret helyezze az előtérbe. És a tér kategóriájának idővel szembeni (ideiglenes) privilegizálása egyenesen káros volna: az emberi élet e két kategóriája közül egyiket sem célszerű háttérbe szorítani. A második és harmadik értelemben vett fordulat a szociológia összefüggésében kevésbé releváns, mivel inkább csak arra utal, hogy a topográfiai fordulat részese-e a térbeli fordulatnak, vagy sem.<sup>45</sup> Ha a tér iránti fogékonysággal azonosítják (a térbeliség kérdéseinek tárgyalásával), és semmi többel (térbeli fordulat<sub>4</sub>), akkor a szociológiának csak részben van szüksége térbeli fordulatra. A szociológia – némely feltételezéssel ellentétben – nem szenved térvakságban, inkább csak relatíve hanyagolta el a témát. Mivel ez a minimalista fordulat nem jelent többet a térbeliség kutatásánál, éppúgy ide sorolhatók volnának a relationalista, mint az abszolutista térfogalomból kiinduló vizsgálatok és elméletek. Az abszolutista térfogalmat alkalmazó kutatásokból pedig nincs nagy hiány.

Kérdéses, hogy a teret feltétlenül kritikai kategóriaként kell-e alkalmazni a szociológiában (térbeli fordulat<sub>6</sub>). Amennyiben érték a tér körüli sokszínű diskurzus a szociológiában, úgy ez a követelés csökkentené a pluralitást. A térbeli fordulat kritikai vonala ugyan kifejezetten erős, de nem az egyedüli létező: a nemzetközi térdiskurzus tényszerűen sem csak kritikai megközelítéseket foglal magában. A maximalista program (térbeli fordulat<sub>7</sub>) is alapvetően olyan dolgokra vonatkozik, amelyeket érdemes a kutatók egyéni belátására bízni.

Meglátásom szerint a szociológiának legfeljebb az ötödik értelemben vett térbeli fordulatra van szüksége. Nem a tér kategóriájának „felfedezésére”, hiszen az nem hiányzott a tudományból,<sup>46</sup> hanem következetesen viszonszerű térfogalomra és az erre építő szociológia- vagy társadalomelméletre. A szociológiai nézőponthoz természete szerint közel áll a relációkban gondolkodás és az a gondolat, hogy a tér társadalmi termék. A tudomány története azt példázza, hogy egyre újabb és újabb területekre vitték át a szociologizáló logikát: a szegénységre, az életmódra és életstílusokra, az ideológiákra és világnézetekre, a táplálkozásra, a sportra, az egészségre vagy az idő kategóriájára. Mi sem tűnik természetesebbnek, mint a társadalmi konstrukció gondolata: hogy a tér éppúgy terméke, mint befolyásolója a társadalmi folyamatoknak. A szociológiának tehát ennek a viszonszerű, a

<sup>45</sup> A terek természetesen a szociológiában is felfoghatók szöveggként (de felesleges előírni ezt).

<sup>46</sup> A térbeli viszonyok iránti érdeklődés már egészen korán megjelent. A 19. századi nagy-britániai empirikus társadalomkutatások, szociografikus felmérések különösen fontos kérdése volt az alsó társadalmi csoportok lakáshelyzete, fizikai életkörülményei (vö. Némédi, 1999, 439–445). Mindazonáltal e felmérések még nem jelentettek térszociológiát, hiszen a térbeli faktorok elméleti értelmezésére nem került sor. Köszönöm Somlai Péternek, hogy felhívta a figyelmemet ezekre a kutatásokra.

teret társadalmi konstrukcióként értelmező térbeli fordulatnak a kiteljesítésére van szüksége, ez járhat kognitív előnyökkel. Ugyanakkor a térbeli fordulat mint „mozgalom” – hasonlóan a többi fordulathoz – összességében inkább csak egy olyan intellektuális divatjelenségnek tűnik, amelyhez nem szükséges csatlakozni; a szociológia jobban jár, ha a saját logikája alapján – de természetesen más diszciplínák eredményeire is figyelve – bontja ki a térproblematikát.

## A tér szociológiai elméletei

A viszonszerű szociológiai térfogalom értelmében vett térbeli fordulat szükségességét azzal összefüggésben is meg kell indokolni, hogy milyen előnyöket kínál e szemlélet az abszolutista térfelfogással szemben. Ehhez azonban első lépésben szükséges kidolgozni, hogy a szociológia szemszögéből pontosan mit takar az abszolutista és a relativista térfogalom.

A szociológia saját térfogalmait a fizikai(-filozófiai) megközelítések inspirálták, így itt is megkülönböztethető az abszolutista és a viszonszerű nézőpont. Ezen álláspontok ugyanakkor mást jelentenek a szociológiában, mint eredeti keletkezési helyükön. A fizikának mint természettudománynak és a szociológiának mint társadalomtudománynak eltérő a fókusza, ami különbséget hoz létre: míg a fizikai elméletekben a „kozmosz”, vagy épp ellenkezőleg, az atomi és szubatomi szinten válik fontossá a tér, addig a társadalomtudományos munkák az ember társas környezetének szintjén vizsgálják a térbeliséget. A térnek tehát más jelentése, más súlypontjai vannak a szociológiában.

Zavarba ejtő az a sokféleség, ahogy a viszonszerű álláspontra utaló „relativista” és „relacionális” jelzőket használják. Az alábbiakban az egyszerűség kedvéért a „relativista” a megfelelő fizikai koncepciókra fog utalni, míg a „relacionális” a szociológiai (és társadalomtudományos) megközelítések jelzője lesz. Ez a különbségtétel arra is utal, hogy a szociológia szelektíven észleli a rajta kívüli elgondolásokat, fogalmakat, elméleteket, s hogy emiatt a relativistának nevezett fizikai és a relacionális címkéjével ellátott szociológiai koncepciók eltérnek egymástól (ahogyan az abszolutista térfelfogások is). Az egyes diszciplínák, hasonlóan a bourdieu-i mezőkhöz vagy a luhmanni részrendszerekhez, megszűrlik, a saját logikájuk, nézőpontjuk, kérdésfeltevéseik szerint értelmezik a „kívülről” érkező impulzusokat.

Az abszolutista szociológiai térfelfogás legkisebb közös nevezője az a vélekedés, miszerint a földfelszín „természeti” vagy „fizikai” tere valós létező, mely tartalmazza az ettől elkülönülő létszféraként elgondolt társadalmiságot. A fizikai abszolutizmusra jellemző dualizmus (tér *versus* anyag) itt tehát a fizikai/természeti tér és a társadalmiság elkülönülése formájában jelenik meg. A dualitás ezen az

általános szinten túl azt is jelenti, hogy különbséget tesznek a tér s másfelől az emberi testek és a cselekvés között, hiszen a vélekedés szerint az emberek a térben vannak és cselekszenek (Löw, 2001, 35). Továbbá az álláspont szerint az emberek az euklideszi geometriát veszik alapul a térbeli tájékozódás során.

Az abszolutista térfogalommal a szociológiában is egy a viszonszerűségre koncentráló áll szemben. A relationalista álláspont tagadja a tér és a társadalmiság dualizmusát: a teret társadalmi terméknek és (materiális/szimbolikus, élő/élettelen) elemeinek viszonyrendszere által meghatározottként fogja fel (Löw, 2001). E felfogás értelmében nem is egy egységes tér vesz körbe minket, hanem különféle, egymással nem feltétlenül összhangba hozható, létrehozott terek. Míg az abszolutista térfelfogás számára a földfelszín átfogó tere kisebb és egymást kizáró egységekre tagolható (államszövetségek, államfeletti régiók, nemzetállami társadalmak, állami közigazgatási egységek, városok, települések stb.), addig a relacionális szemlélet az egymást átfedő tereket is ismeri. E gondolkodási keretben az emberi tevékenység által viszonszerűen összekapcsolódó objektumok jelentik a tereket; melyek szükségszerűen végesek (Löw, 2001, 35–36). S minthogy e terek struktúrával rendelkeznek, és cselekvések eredményei, úgy tűnik, hogy a relacionális térfogalomnak vannak cselekvés- és struktúraelméleti vonzatai is. Végül ezek a megközelítések elismerik az euklideszi geometria fontos szerepét az észlelés során, ám nem zárják ki azt a lehetőséget sem, hogy nem minden térérzékelés ily módon megy végbe (2. táblázat).

Ahogy a fizikai-filozófiai térfogalmak elkülönítése esetében, úgy itt is inkább ideáltipikus szembeállításról van szó, az elemzést remélhetőleg megkönnyítő „ki-preparált” pozíciókról, melyek azt a célt szolgálják, hogy a valós állásfoglalásokat hozzájuk lehessen hasonlítani. A dichotómia ideáltipikus jellege miatt átmenetek várhatók: hogy néhány elmélet bizonyos szempontból ilyen, másból olyan.

**2. táblázat.** Abszolutista és relationalista térfogalmak a szociológiában

Dimenzió	Abszolutista	Relacionalista
A tér ontológiai státusa	A tér önálló létező	A tér viszonszerű és létrehozott
A létszférák elkülönülése	Dualizmus: a (fizikai) tér és a társadalmiság elkülönülése	Az elkülönülés tagadása
Cselekvés	Cselekvés a térben	A terek a cselekvés által jönnek létre
Kiterjedés	Véges (a földfelszín mint végső tartály)	Véges (kapcsolatok szabnak határt)
A tér érzékelése	Az euklideszi geometria alapján	Euklideszi és nem euklideszi



Míg az abszolutista térfelfogás széles körben elterjedt a szociológiában, addig a relationalista térfogalmat kevesebb képviselő vallja, és szisztematikusan csak kevesen dolgozták ki. Ám érdemes megjegyezni, hogy az abszolutista megközelítésnek nincs kidolgozott elmélete a szociológiában, inkább csak hallgatólagos meggyőződésekről van szó. A szociológia nem gyakran reflektált előfeltevése alapján a társadalmat valamely államhoz és annak területéhez kapcsolódó egységként szokás elképzelni. Ahogyan a nemzetállami társadalmak tere is csupán egy kisebb egység a földfelszín átfogó tartályterében, úgy a szociológiai kutatásokban oly fontos, államokon belüli közigazgatási egységek is csupán kisebb dobozkák valamely nagyobbban. Ezzel szemben azok, akik a térproblematikát elméletileg is fel kívánták dolgozni, általában a relacionális álláspont felé hajlottak (többé vagy kevésbé következetesen). Mivel az alábbiakban a szociológiai térelméletek alkotják a vizsgálat tárgyát, az az optikai csalódás jöhet létre, hogy a diszciplínában a relacionális térkonceptió uralkodik, miközben valójában kevésbé népszerű. Ez csupán a sajátos nézőpontnak köszönhető torzítás. Az abszolutista térfogalom négy alapvető típusa különböztethető meg.

(1) Az abszolutista felfogás legalapvetőbb formája az, amikor különbséget tesznek a fizikai-materiális és a társadalmi tér között. Míg az anyagi teret adottnak tekintik, melyre a társadalom lényegében nincs hatással, addig a társadalmi teret a fizikai térbeli vonatkozások nélkül, azoktól függetlenül gondolják el emberi viszonyok rendszereként.

(2) Az abszolutista térfogalom második és harmadik szociológiai alaptípusa szorosan összefügg az elsővel. Azt szemléltetik, hogy az emberi társadalmiság és cselekvés pusztá háttereként milyen konkrét formában dologiasítják el a fizikai teret. A második esetben a tér helyet, helyeket jelent. A helyek a földfelszín olyan mikroszegmensei, amelyekben a cselekvések végbemennek; tehát a gyakorlatok semleges, önálló hatás nélküli „hátterei” (Löw, 2001, 35, 36 skk.).

(3) Hasonlóan eldologiasított a területi térfogalom, mely szintén a földfelszín terének valamely kihasított szegmensét veszi alapul, ám nagyobb léptékben (lehet szó városok, régiók, nemzetállamok területéről). A tér e felfogásban sem igazán fontos tényező, hiszen csupán az a lehatárolt felület, a helynél nagyobb tartály, amelyben emberek vannak és társadalmi folyamatok, cselekvések végbemennek. A regionális, továbbá a város- és településszociológiai kutatások<sup>47</sup> jellemzően e felfogást veszik alapul (Löw, 2001, 35, 44 skk.). A tér e kutatások számára legtöbbször csupán azt a funkciót szolgálja, hogy lehatárolják vele a kutatás tárgyát (kerület, város, régió, nemzetállam stb.), vagy csak az olyan tényezők kapcsán érdekes, mint a nagyság vagy népsűrűség (i. m., 48).

<sup>47</sup> A városszociológia kapcsán l. például a chicagói iskolát (vö. Burgess, 1973 [1925]).

(4) Abszolutista a szociológiában az a kantianus vélekedés is, mely szerint az emberek az euklideszi geometria elveit alkalmazzák: három alapvető dimenziója mentén üres tartályként érzékelik és konstituálják a teret (Löw, 2001, 35).

Az abszolutista térfelfogás több tekintetben is hasznos lehet, tökéletesen megfelel az olyan empirikus kutatások számára, amelyek pusztán valamely tulajdonságok vagy népcsoportok térbeli szóródását kívánják feltérképezni, s ennek során nem kívánják mélyebben problematizálni a terek felépülését és szerkezetét. Az abszolutista térfogalom előnye más összefüggésben a legnagyobb hátránya, ugyanis reflektálatlanul kezeli a teret, olyan adott háttérként, mely a „tényleges” társadalmi folyamatok szempontjából elhanyagolható, vagy kevésbé fontos. Tér és társadalmiság kettéválasztásának eredményeképpen csak az egyik oldalt tartják szociológiailag relevánsnak (Löw, 2001, 64). Elsikkad tehát a tér társadalmi konstituálásának összefüggése: hogy emberi termék, amely visszahat a létrehozói életére.

A teret – ahogy Foucault (2007 [1976a], 177) is megjegyezte – ekkor holt, merev, statikus képződményként láttatják, és csak a *térben* történő mozgást tudják elgondolni. Ez azért problematikus, mert a jelen térbeli viszonyai tágabb látómezőt igényelnek, s a tér inkább a dinamizmus tapasztalatát közvetíti. Könnyen elképzelhető, hogy valamely helyen akár több tér is jelen van (például az irodákban, ahol a materiális elrendeződés terén túl az internetes hálózat tere is megjelenik), ez azonban elképzelhetetlen az abszolutista felfogásban. Hasonlóképpen elgondolhatatlan az abszolutista előfeltevések alapján az, hogy ugyanaz a tér más és más emberek számára eltérően épül fel: hogy nemcsak mást gondolnak róla, hanem fundamentálisan másképp konstituálják (például az iskola terét különböző módon építik fel tanárok és diákok; a Dobogó-kő és környéke eltérően épül fel világnézettől függően). Az abszolutista felfogás alapján nem lehetséges a tereket emberi cselekedetek eredményeként rekonstruálni, így az értük folytatott társadalmi harcok is nehezebben értelmezhetők. Az sem válhat felismerhetővé, hogy a cselekvők úgy is tudnak tereket alkotni, hogy e tér nem kötődik ahhoz az adott felülethez, ahol épp tartózkodnak (ez jellemző többek között a virtuális vagy a transznacionális terekre). Azt sem lehet abszolutista fogalmakban elgondolni, hogy ugyanazon a területen különböző csoportok más teret alkotnak (Löw, 2001, 43, 53, 64–65). Mindez nem merő fogalmi pedantéria: az abszolutista térfelfogás megnehezíti a globálissá vagy hálózatívá vált társadalmiság, s így az alapvető élettapasztalatok megértését. Ezért is van szükség a relacionális fogalomra, mely képes számot adni a térbeli dinamikákról, a viszonszerű elrendeződésekről.

A szociológiában voltak és vannak kísérletek a relacionális térfogalom kidolgozására, ám csak kevés modellt teljesen következetes. Az alábbiakban a szociológiai térelméletek értelmező rekonstrukciójára törekszem. Ennek során a jeles szociológiai elméletalkotók térkonceptióit fogom értelmezni. Minden szerző



esetében kettős cél vezérel: egyrészt szeretném részletesen rekonstruálni a térelméletüket, másrészt e koncepciókat az abszolutista és relacionalista szembenállás tekintetében is értelmezni kell. Természetesen nem szabad ez utóbbi szempontot „ráhúzni” az egyes elméletekre: mindegyiket önmagából kiindulva kell felvázolni annak érdekében, hogy aztán az abszolutista és relacionalista páros erőterében is értelmezhetővé váljanak.

Az alapítóatyák közül Simmel és Durkheim (illetve a Durkheim-iskola) térelméletét szükséges szemügyre venni. Mellettük szót kell ejteni néhány későbbi szerző fejtegetéséről, akármennyire is különböző megközelítésekről van szó (Goffman, Schütz, Elias). Szintén megkerülhetetlen a szociológia újabb történetének klasszikus figuráit szemügyre venni, akik fontos szerepet tölthettek be a tér szociológiai újrafelfedezésében (Foucault, Lefebvre, Giddens, Schwartz, Urry, Bourdieu). Az expliciten relacionális szociológiai térelméletek kapcsán főleg Martina Löw koncepcióját idézem fel, amit a relacionális térszociológiákat értelmező tipológia, majd egy kitekintés fog követni.



### 3. Georg Simmel térelmélete(i)<sup>48</sup>

A szociológia alapítói közül talán Georg Simmel volt a leginkább fogékony a térbeliség kérdéseire. Így nem meglepő, hogy térszociológiája – noha jó ideig fedésbe merült – az utóbbi években kiemelt figyelemben részesült.<sup>49</sup> Simmel jelentőségét mindenki elismeri, ugyanakkor a megítélése ellentmondásos: míg egyes értelmezők szerint a térkonceptiója abszolutista, addig mások épp ellenkezőleg, a relacionális jelleget hangsúlyozzák. A térproblematika későbbi alakulására gyakorolt jelentőség megítélése sem egységes. Bizonyos szerzők szerint Simmel hatása ambivalens volt, mivel tárgyalja ugyan a teret, ám a modern társadalmakban csökkenő jelentőséget tulajdonít neki, ami ezen értelmezés alapján hozzájárult a tér elhanyagolásához. Mások viszont épp ezt az állítást vonják kétségbe, mondván, legfeljebb a simmeli elmélet félreértelmzésének lehetett ilyen hatása.

Simmel épp akkor foglalkozott a legintenzívebben a tér kérdéseivel, amikor a szociológia iránti érdeklődése is a csúcspontján volt (az alábbiakhoz l. Filippov, 1998, 2–3). Már az 1894 és 1898 közötti években megkezdte a tér kérdéseit taglaló írásai előmunkálatait. E munkálatok egy ideig megszakadtak, mivel Simmel *A pénz filozófiájának* kéziratán kezdett el dolgozni, amelynek megjelenését követően ismét a tér felé fordult. Két meghatározó szisztematikus térelméleti írását, a *Soziologie des Raumes* (A tér szociológiája) és az *Über räumliche Projektionen sozialer Forment* (A társadalmi formák térbeli leképződéseiről) 1903-ban publikálta. Ugyanebben az évben jelent meg *A nagyváros és a szellemi élet*. Az ezt követő esztendőben a berlini egyetemen tartott Kant-előadások jelennek meg monográfiaként, amelynek egyik fejezetét Simmel a tér kategóriájának szentelte. Az 1908-as *Soziologie* kilencedik fejezete pedig a *Der Raum und die räumlichen Ordnungen der Gesellschaft* (A tér és a társadalom térbeli rendjei) címet viseli.

Figyelembe véve, hogy a szisztematikus írásokon kívül modernizációelméleti monográfiái és későbbi esszéisztikus írásai is tárgyalták több-kevesebb részletességgel a térbeliség kérdéseit, az a kép bontakozik ki, hogy Simmelt szinte egész pályája során foglalkoztatta a téma. Simmel térrel összefüggő gondolatai három

<sup>48</sup> Kisebbségi módosításokkal megjelent, Georg Simmel térelmélete(i). *Szociológiai Szemle*, 26(2), 4–28 (2016).

<sup>49</sup> L. például, Allen (2000), Filippov (1998), Glauser (2006), Löw (2001, 58–63), Scaff (2009), Schroer (2006, 60–81), Strassoldo (1992), Zieleniec (2007, 34–59).

fő téma körül csoportosulnak. Egyrészt foglalkoztatta a tér szisztematikus szociológiai elmélete, amelynek keretében elemezte a térbeli alapminőségeket és hatásukat a térbeli képződmények létrejöttére, valamint a társadalmi folyamatok térbeli leképződéseit. A tér problémája – másodsorban – megjelent a modernizációelméleti írásokban is, ugyanakkor a szisztematikus térelméleti fejtegetések fogalmisága nélkül, s inkább csak megjegyzések formájában. A modernizációelméleti kontextusban felbukkanó térelméleti gondolatmeneteket többen a tér jelentőségsökkenésének diagnózisaként értelmezték. A szisztematikus simmeli térszociológiát alapul véve ezen interpretációk problematikusnak bizonyulnak. Harmadrészt Simmel a terek szubjektív konstitúciós folyamatait is elemezte. Ezen írásokban a terek oly észlelési módjai sejlnek fel, melyek túlmutatnak az euklideszi geometria elvein. Az alábbiakban a témák e sorrendjében rekonstruálom Simmel térrel kapcsolatos elméleti megfontolásait.

Mindez felveti a kérdést, hogy koherens térkonceptióról van-e szó, vagy egy mással nem kompatibilis, heterogén gondolati kezdeményekről. Az alábbiakban amellet fogok érvelni, hogy Simmel térrel kapcsolatos fejtegetéseit – a tematikai sokszínűség és a megfigyelői nézőpont sokfélesége ellenére – összeköti a szerző sajátos, a viszonyszerűségekre koncentráló alapállása.<sup>50</sup>

## **Simmel szisztematikus szociológiai térelmélete**

Simmel térre vonatkozó szisztematikus vizsgálódásai szorosan kapcsolódnak a szociológia alapvetéséhez és a szerző alapmeggyőződéséhez. Simmel számára a társadalom nem adott, hanem csak „akkor létezik, amikor több egyén egymással kölcsönhatásba kerül” (Simmel, 2001 [1894], 8). A kölcsönhatások jelentik a társadalmasodást, a társadalom létrejöttének állandó folyamatát. Általuk kelet-

<sup>50</sup> Simmel térelméleti fejtegetései Magyarországon sem ismeretlenek. Hidas Zoltánnál a tér szociológiai felfedezésének kontextusában bukkan fel – mások mellett – Simmel (Hidas, 2013, 42). Tulajdonképpen említésre kerül mindhárom témakör (a szisztematikus térkonceptió, a modernitás és a térérzékelés), ám a tanulmány problémacentrikus fókuszja miatt csak az említések és felsorolások szintjén. Pataki Gyöngyvér írásában röviden említi a közelség-távolság viszonyait és összefüggéseket a modernitással, illetve az alapvető térbeli minőségeket is (Pataki, 2011, 19–20). Emellet Simmel az abszolutista felfogás képviselőjeként jelenik meg (Pataki, 2011, 18). Az alábbiakban amellet teszem le a voksot, hogy jelentős érvek szólnak e besorolás ellen. Tamáska Máté pedig a vidéki tér emlékeztetőnek vizsgálatára alkalmas történeti-szociológiai elméleti keret kialakítása kapcsán említi Simmelt, még hozzá elsősorban a társadalmi folyamatok térbeli leképződése, illetve a térbeli formák társadalmi életre gyakorolt hatása kapcsán (Tamáska, 2011, 11–12). A legrészletesebben Felkai Gábor (2006, 51–54) ismertette-értelmezte Simmel térszociológiai gondolatait, még hozzá a tér alapminőségeire koncentrálván. A recepció tehát elindult Magyarországon is, az előremutató kezdeményezések ellenére azonban mind ez idáig korántsem teljes. Szükséges tehát a simmeli térkonceptió(k) egészes rekonstrukciója.

keznek a társadalmi formák, melyek az emberközi kapcsolatok szerkezeti oldalát jelentik. Kölcsönhatás, társadalmasodás, forma: e fogalmi hármas, melynek elemei egymást definiálják, képezi a szociológia simmeli elgondolásának elsődleges tárgyát, míg a tartalmi tényezők (a kapcsolatok motivációinak) vizsgálatát Simmel át kívánta engedni más tudományoknak. A társadalmiság viszonyos (Simmel, 2004 [1900], 81 skk.), s a szubsztanciákra koncentrálnak abszolutizáló megközelítések helyett a kölcsönhatásokból kiinduló relativizmust kell érvényesíteni a megismerés során.

[A]z élet az ellentétek folytonos relativitása: az egyik másik és a másik egyik általi meghatározottsága, a mozgások állandó árama, melyben mindenféle létező csakis e kölcsönös meghatározottságban létezhet (Simmel, 1919 [1911], 141).

Simmel a térrel kapcsolatos nézeteit relativista alapállásával összhangban kívánta kialakítani, aminek érdekében a formális szociológiát Kant belátásaival ötvözte. A berlini Kant-előadásokban<sup>51</sup> feltette a kérdést, vajon mi is a tér, hogy aztán a nagy német filozófus szellemiségében válaszoljon. A tér eszerint nem valós létező, hanem az a rend, melyet az észleletekből kialakítanak:

Mit jelent ez a végtelen tartály, amely körülvesz minket, amelyben apró pontokként lebegünk, amelyet mégis elképzelünk, s amely így éppúgy bennünk van, mint ahogy mi benne? [...] Kant központi gondolatából indulok ki, mely szerint az érzéki észlelés még nem megismerés. Sőt: az észlelés elemei csak akkor válnak szemléletté, ha a tudaton belül abba a formába rendeződnek, amit térbeliségnek nevezünk. [...] A „térsejtelés” kifejezés [...] tautológia. Nem a dolgok terét szemléljük, mintha az valamilyen objektum volna; a szemlélet épp azt a folyamatot jelenti, amelynek során az észleletekből kialakítjuk azt a sajátosan leírhatatlan és inkább csak átélhető rendet, melyet térbeliségnek nevezünk (Simmel, 1913a, 59, 60).

Az idézet elején hivatkozott „végtelen tartály” kifejezése megtévesztő lehet, Simmel nem az abszolutista, valóban létezőként felfogott tartálytér fogalmából indul ki, hanem a szemlélet által *létrehozott* tartálytérből. Szisztematikus elemzéseiben Simmel Kant gondolatának szociologizálására törekedett, hogy beilleszthesse a formális szociológia koncepciójába (vö. Glauser, 2006, 258).

Szisztematikus fejtegetéseiben Simmel két irányból közelíti meg a térbeliség problémáját: egyrészt arra kíváncsi, miként hat a tér a társadalmasodásra, másrészt, hogy milyen módon nyomják rá bélyegüket a társadalmi folyamatok a térbeli elrendezésekre. A *Soziologie* (Simmel, 1908) kilencedik fejezete tekinthető e projekt

<sup>51</sup> Az 1904-es helyett a második, átdolgozott kiadást használtam.

lezárásának.<sup>52</sup> A szöveg a korabeli szellemi kontextus ismeretében válik érthetővé. Simmel nem annyira szociológustársainak címezte a mondandóját, inkább a birodalmi Németországban igen népszerű társadalomföldrajz geodeterminista álláspontjával polemizált. Ez a Friedrich Ratzel nyomán kialakult irányzat a tér abszolutista felfogásából kiindulva annak törvényszerűségeit vizsgálta, hogy miként határozzák meg a természeti-térbeli adottságok (pl. a talaj-, a víz- és a domborzati viszonyok, a klíma, az országterület) az államok felépülését, szerkezetét és/vagy a nemzetek karakterét. E kontextust figyelembe véve értelmezhető Simmel fejezet eleji megjegyzése, miszerint könnyen tévedéshez vezet, ha azokat a „formális körülményeket, amelyek nélkül bizonyos események nem történhetnének meg, pozitív, teremtő okoknak tartják” (Simmel, 1908, 460). A térbeliség – hangsúlyozza Simmel a társadalomföldrajz korabeli német képviselőivel szemben – sem a társadalmi viszonyok „pozitív” determináló hatóereje, hanem pusztán előfeltétele.

E [térbeli] formák tartalmai azonban csak más tartalmak révén tesznek szert sajátosságukra, így a tér mindig az az önmagában véve hatáskülső forma marad, amelynek módosulásaiban ugyan megnyilvánulnak a valós energiák, ám csak ahhoz hasonlóan, ahogy a nyelv gondolati folyamatokat fejez ki, mely folyamatok a szavakban nyilvánulnak meg, semmint hogy azok által mennének végbe (Simmel, 1908, 460).

A tér Simmel számára forma, melyet társadalmi folyamatoknak, tevékenységeknek, energiáknak kell megszervezniük. Továbbá Kant nyomán és a geodeterminista pozícióval szemben úgy vélte, „[n]em maga a tér, hanem elemeinek a szellemből kiinduló tagolása és összekapcsolása bír társadalmi jelentőséggel” (Simmel, 1908, 461). Bár a következő mondatban megemlíti, hogy a tér e szintézise „specifikusan pszichológiai funkció” (uo.), mégsem pusztán individuálpszichológiai műveletről van szó, hiszen a tér tagolása és összekapcsolása társadalmi folyamat is. Simmel a tér azon „alapminőségeit” akarja megvizsgálni, „amelyekkel a közösségi élet kialakítása során számolnak” (i. m., 462). Ezek az alapminőségek tehát nem önmagukban, hanem közvetítés révén rendelkeznek társadalomformáló hatással, mert „számolnak velük”, mert az emberek valamely közössége számára a tér releváns aspektusai. Ugyanakkor kérdéses, hogy a tér valóban létező alapminőségei válnak a csoportok észlelésének alapjává, vagy pusztán képzetekről van szó. Simmel e tekintetben nem egyértelmű,

<sup>52</sup> E fejezet két korábbi tanulmány (Simmel, 1903a; 1903b) összevonásával született. A Georg Simmel Online-on ([http://socio.ch/sim/index\\_sim.htm](http://socio.ch/sim/index_sim.htm)) mindhárom írás elérhető szöveges formában, ami lehetővé teszi a dokumentum-összehasonlítást. Ez alapján kiderül, hogy Simmel – néhány oldalnyi szöveg törlésén túl – alig változtatott korábbi tanulmányain. Az így egyesített szöveghez hozzá-toldott néhány oldalnyi új szöveget, valamint exkurzusát az idegenről (magyarul: Simmel, 2004 [1908]).

A térszeletek szintézise specifikusan pszichológiai funkció, mely minden látszólagosan adott jellege ellenére individuálisan nagyon is különböző lehet; ám azok a kategóriák, amelyekből e szintézis kiindul, többé vagy kevésbé szemléletesen a tér közvetlenségéhez kapcsolódnak (Simmel, 1908, 461).

A „tér közvetlensége” azt sejtetné, hogy valós tulajdonságokhoz történik az igazodás, ám a megfogalmazás homályos és más értelmezéseket is megenged. Mindenesetre, ha a tér valós alapminőségeihez igazodna a „tér darabkák” szintézise, az nemcsak az abszolutizmus irányába mutatna, de ellentmondana a kanti pozíciónak is, mely meglehetősen határozott a tekintetben, hogy a tér csupán a szemlélet terméke. Simmel pozíciója ezen nehezen eldönthető kérdéssel együtt is felfogható a tér kanti *a priori* kategóriájának szociologizálási kísérleteként: ebbe az irányba mutat a hivatkozás a tér társadalmilag észlelt alapminőségeire.

Simmel vizsgálódásai szisztematikusak, mivel a tér társadalmilag észlelt és releváns alapminőségeinek megragadása a céljuk, melyek befolyást gyakorolnak a társadalmasodásra, s másfelől a társadalmi folyamatok és formák térbeli lecsapódásainak módjaira. A tér öt olyan alapminősége létezik, amellyel az emberi közösségek „számolnak”, amelyeket a társadalmiságot alakítva tekintetbe kell venniük. Ezek kapcsán is az a benyomás keletkezik, hogy az alapminőségek egyrészt valós létezők, másrészt a tér észlelésének társadalmi, társadalmilag releváns kategóriái.

A tér első alapminősége a kizárólagossága. A korábban felmerült dilemma itt ismét jelentkezik: a kizárólagosság – a megfogalmazás legalábbis ezt sugallja – egyszerre elképzelt és valós. Úgy tűnik, hogy a terek szintézise egy valósan létező alapminőséghez igazodik. Simmel szerint „[a]hogy csak egy általános tér *létezik*, amelynek minden egyes tér csak részeleme, úgy minden térszeletnek van egyfajta egyedisége” (Simmel, 1908, 462 – kiemelés tőlem, B. V.). Simmel tehát szándékai ellenére nem tudott teljesen elszakadni a tartálytér abszolutista felfogásától, hiszen úgy tűnik, a nagyobb dobozka foglalja magába a kisebbeket, és adott helyen csak egy térszelet létezhet.

Ám a kizárólagosság alapminősége Simmel számára nem csupán valós, hanem az emberek képzeletében is létező. E tulajdonság ama társadalmi képződmények, viszonyok számára jelentőségtelji, amelyekkel összefüggésben az emberek különösen fontosnak tartják a térbeli vonatkozásokat. Léteznek ugyanis olyan társadalmi formák, amelyek csak akkor képesek kibontakozni, ha területi alapon kizárólagossá válnak. Max Weberhez (1987 [1922], 77–79; 1998 [1919], 156–157) hasonlóan Simmel is a (modern) államok egyik jellemzőjének tartja a területi exkluzivitást. Ugyanakkor szerinte nem minden társadalmi viszony ilyen, hiszen léteznek olyanok is, amelyek számára nem fontos a térbeli kizárólagosság (például egy területen több felekezet is működhet) (Simmel, 1908, 462–465).

A tér második, az emberek számára fontos minősége, hogy elemekre bontható, és így olyan egységekre bomlik, amelyek határok által elkülönülnek egymástól. A tér tehát „kínálja magát”, hogy a használata során feldarabolják, és az így létrejött egységeket elhatárolják egymástól. E tulajdonság kapcsán Simmel legfőképp a határ társadalmi jellegéről értekezik. A határok megvonását ugyan maga a tér teszi lehetővé, ám az társadalmi folyamat: nem léteznek „természetes” határok, csak önkényesek, társadalmilag konstruáltak. „A határ nem térbeli tényállás társadalmi hatásokkal, hanem társadalmi tényállás, mely térben formálja meg magát.” Bár társadalmi eredetű, a határ megszilárdult térbeli képződményként visszahat a társadalmi kölcsönhatásokra és az emberek tudatára (Simmel, 1908, 467).

A társadalmasodás számára fontos harmadrészt, hogy a tér lehetővé teszi a rögzítést a „tartalmi” számára. „Szemmel láthatólag befolyásolja a csoport struktúráját, hogy e csoport valamelyik eleme vagy érdeklődésének valamely kitüntetett tárgya teljesen rögzített vagy térben meghatározhatatlan” (Simmel, 1908, 472). A térbeli rögzítést példázza a „forgási pont”, vagyis az olyan térbeli egység, amely körül társadalmi kapcsolatok „forognak”. A földbirtok ilyen: térben rögzített, ám sokféle és térben szétszórt tranzakció kapcsolódik hozzá – például ha jelzalogosítva van, vagy egyéb gazdasági tranzakciók tárgyává válik.

A tér negyedik alapminősége, hogy felkínálja az egymással valamilyen módon kapcsolatban lévő személyek számára az érzékileg észlelhető közelséget és távolságot. A közelséget és a távolságot Simmel nem Tönnies leegyszerűsítő szemléletmódja nyomán elemzi, mely szerint a közelség a kapcsolat intenzitását, a távolság viszont a lazábbá válását jelzi. Közelség és távolság komplex módon függ össze az emberi kapcsolatokkal. E tekintetben kifejezetten fontos tényező az absztrakciós képesség: míg a „primitív tudat” (Simmel, 1908, 480) nem tudja felfogni a távoliak összetartozását és a közeliak nem összetartozását, a társadalmi differenciálódás és a pénzgazdálkodás eredményeként fejlődő intellektualizmus egyik fő jellemzője a kimérttség: a távolságtartás a térben legközelebb állóktól (például a szomszédoktól) és a kapcsolódási képesség a térben távol levőkhöz.

Ötödikben, a tér lehetővé teszi a helyváltoztatást, a mozgást, ami szintén sokféleképpen befolyásolhatja a társadalmi kölcsönhatásokat. Simmel az elsők között volt, aki a mozgás társadalmi jelentőségét felismerte, e tekintetben is megelőlegezett több későbbi elméletet (vö. Appadurai, 1990; Urry–Sheller, 2006). A térbeli mobilitás többféleképpen lehet releváns a társadalmasodás számára. Ha egész csoportok vándorolnak, azaz nomád életformát folytatnak, annak jelentős hatása: az ilyen közösségek rendszerint csekély mértékben differenciáltak belülről, ritkán rendelkeznek kifejlett politikai berendezkedéssel, és gyakori a despotikus egyeduralom. De Simmel azon esetekről is szól, amikor valamely csoportnak



csak egy része mozog vagy vándorol. Ilyen eset az utazás,<sup>53</sup> amely igen sajátos kapcsolatot tud emberek között létrehozni.

Szisztematikus Simmel a tekintetben is, hogy nem csupán a tér alapminőségeinek társadalmasulásra gyakorolt befolyását kívánta feltérképezni, hanem az ezzel ellentétes hatást: a társadalmi viszonyok térbeli leképződését is. A társadalmi folyamatok különféle módon tudják beleírni magukat a térbe. Simmel összesen négy módot különített el, bár nem teljesen világos, hogy az esetek kimerítő leltárát vagy csupán az első megközelítésben szembetűnő listáját szándékozta nyújtani.

A társadalmi viszonyok térbeli leképződésének első, Simmel által elemzett módja a csoport térbeli alegységekre osztása. Az állam és a gazdaság szférájából származó simmeli példákban közös, hogy azt írják le, ahogyan a területi-térbeli elv bevezetésével absztraktabbá, mechanikusabbá válnak a társadalmi kapcsolatok. Ez tipikusan akkor következik be, amikor egy csoport áttér a vérségi vagy törzsi alapú szerveződésről a komplexebb, racionálisabb, mechanikusabb társadalomszerveződési formákra. Ennek során a rokonsági kötelékek által felépülő alcsoportok helyére a területi alegységek lépnek (Simmel, 1908, 512–513). A formálódó államok számára előnyösebb a terület indifferens princípiuma, hiszen a vérségi-rokonsági csoportok túlzottan zártak, így stabil államok nem épülhetnek rájuk.<sup>54</sup>

A társadalmi viszonyok térbeli formát öltésének második változata az a jelenség, amikor az emberek felett gyakorolt uralom leképződik a térben. A szervezetek (például az államok) azért tudják kontrollálni a felségterületüket, mert az ott élő embereket és viszonyaikat is ellenőrzik. Az állam emberek felett gyakorolt uralma jelenik meg térben a felségterület révén (Simmel, 1908, 516). De az uralmi-hatalmi viszonyok térbelivé válása nem pusztán az államterület kapcsán figyelhető meg. Az egyes városok vagy régiók mások feletti dominanciája a fizikai infrastruktúrában is kifejeződik: ha például egy birodalom fővárosába tart minden út, úgy ez szimbolikusan kifejezi e város központi szerepét a hatalmi rendszerben – és egyúttal segíti is újratermelni e viszonyt (i. m., 517).

A harmadik tipikus eset Simmel szerint az, amikor társadalmi kapcsolatok szilárd lokalitásokban csapódnak le. Erre példa a kiscsalád, az egyetem vagy a klub: mindegyik rendelkezik egy „házzal”, azaz egy számára otthont adó épülettel vagy épületegyüttessel. Bizonyos közösségek és szervezetek igénylik az ilyen lokalizálást: ez esetben a „ház” nem pusztán birtoktárgy, hanem a csoport szimbóluma, integrációjának elősegítője (Simmel, 1908, 518–519). Vannak ezzel szemben olyan emberközi kapcsolatok is, amelyek nem teszik szükségessé a viszony lokalizálását: ilyen, a térbeli leképződést nélkülözni tudó viszonyok például a barátságok vagy az ideiglenes célok elérése érdekében létrejött koalíciók. A két

<sup>53</sup> Simmel az utazás társadalmi jelentőségének kiemelésében is úttörő volt. Manapság az utazás témáját számos szociológiai és kulturális antropológiai kutatás vizsgálja (vö. Bata, 2012).

<sup>54</sup> A gazdaság kapcsán l. Simmel (1908, 515–516).

véglet között azokat a nagy szervezetet találjuk, amelyeknek mint egésznek ugyan nincs „házuk”, de az egyes alegységeiknek igen (például a katolikus egyháznak mint globális szervezetnek nincs lokalizált helye, ám az egyes helyi közösségek rendelkeznek épületekkel). A „ház” kialakításának szükségessége igen gyakran a társadalmi komplexitás hiányával függ össze, a társadalmi differenciálódással azonban absztraktabbá válnak az emberközi kapcsolatok, s egyre kevésbé szükséges a tényleges fizikai jelenlét az interakciókhoz és a társadalmi viszony fenntartásához (i. m., 518–519).

És végül negyedsorban a társadalmi viszonyok az üres térben is leképződnek, mely így nem valaminek a hiánya, hanem maga is társadalmilag megformált képződmény. Példaként Simmel azon eseteket sorolja fel, amikor két törzs vagy állam nem közvetlenül határolják egymást, hanem hagynak maguk között „üres” teret, mely a semleges zóna funkcióját tölti be. Ily módon növekednek a védelmi lehetőségek és a csoportok biztonságérzete. Az üres tér a „ne bánts, s én sem bántalak” elvének térbeli megjelenése (Simmel, 1908, 522–523).

Simmel tehát törekedett térbeliség és társadalmiság viszonyának rendszerező felvázolására, ezzel is rációfolva azon értelmezők véleményére, akik szerint a német szociológus „impreszszionisztikus” szociológiát művelt (vö. Allen, 2000, 56; Némedi, 2005, 187). A másik végletes vélemény (Schroer, 2006, 78) szerint Simmel olyannyira szisztematikusan járt el, hogy a fejezet első egységében szereplő alapvető términőségeket meg lehet feleltetni a másik alfejezetben szereplő térbeli alakzatoknak.<sup>55</sup> Ez az értelmezés kézenfekvőnek tűnhet, azonban túlfeszített: a simmeli szisztematizálás nem volt ennyire szigorú.

A valóság ezzel szemben az, hogy Simmel megközelítése és kifejtési módja paradox módon egyszerre túlságosan analitikus és kevésbé jól elrendezett. Simmel túlon túl analitikusan különíti el egymástól a tér (társadalmasulásra ható) alaminőségeit és a társadalmi folyamatok térbeli leképződését.<sup>56</sup> Az elkülönítés azonban nehezen tartható fenn oly módon, hogy ne keletkezzenek „közös elemek”. A szétválasztottság ellenére mindkét fejezetben szó van térbeli-társadalmi formákról, képződményekről, elrendeződésekről. A fejezet két fő része (vagyis a korábbi két tanulmány) érvelése és a felvonultatott példák alapján úgy tűnik, Simmel a következőképp járt el: Egyrészt azt írta le, hogy a tér (észlelt) alaminőségei mely kontextusokban válnak társadalmilag relevánssá, jelentőségtelivé, és ezek alapján milyen térbeli-társadalmi elrendeződések jönnek létre. A kizárólagosság alapján létrejöhet például az állam vagy a céh mint térbeli-társadalmi képződmény. Az

<sup>55</sup> A több tekintetben is problémás hozzárendelés: *a)* kizárólagosság – állam; *b)* elemekre bonthatóság, határolás – felségterület, központi fekvés; *c)* rögzítési lehetőség – lokalizálás szilárd helyeken („ház”); *d)* közelség és távolság felkínálása – üres tér. A kivétel a térbeli mobilitás, melynek Schroer (2006, 78) szerint sincs megfelelője a térbeli képződmények között.

<sup>56</sup> L. még Strassoldo (1992, 333–334) bírálatát.

elemekre bonthatóság kapcsán a határt említi társadalmilag létrehozott térbeli alakzatként, a rögzíthetőség a forgási pontot és a „ház” teszi lehetővé (bár ezt csak a fejezet második felében említi). A közelség és távolság alapján pedig olyan térbeli képződmények jöhetnek létre, amelyek az egymáshoz fizikailag közel vagy egymástól távol lévő emberek kölcsönhatásainak és kapcsolatuk jellegének térbeli vetületét jelentik.<sup>57</sup> A mozgás kapcsán Simmel nem említi létrehozott térbeli formákat, bár manapság úgy gondolnánk, ezek is nyomot hagynak. Az érvelés inkább azt sejteti, hogy minden alapminőséghez több ráépítő térbeli-társadalmi forma kapcsolódik.<sup>58</sup>

Másrészt Simmel a társadalmi kapcsolatok és folyamatok térbeli projekcióit vizsgálta, amelyek szintén különböző térbeli konfigurációkat eredményeznek. A racionalizálódási folyamatok térbeli leképződése a területiségre átállás, ami különféle térbeli képződményeket hozhat létre (állam, területi alapon szerveződő gazdasági szervezetek, egyház stb.). Az uralmi-hatalmi viszonyok szintén többféle térbeli elrendeződésben jelenhetnek meg: az állami felségterület vagy a központi földrajzi és infrastrukturális helyet elfoglaló városok ezt példázzák.<sup>59</sup> A társadalmi kapcsolatok lokalizálása is bizonyára több formát ölthet; a „ház” igen metaforikus kifejezés, sokféle konfigurációt jelölhet. Összességében tehát úgy tűnik, hogy Simmel érvelése szerint a tér alapminőségei különféle térbeli-társadalmi képződményeket tesznek lehetővé; és fordítva, bizonyos társadalmi folyamatok különféle térbeli-társadalmi elrendeződésekben tudnak leképeződni (1. ábra). A térbeli-társadalmi konfigurációk tehát mindkét oldalon szerepelnek, így a fejezet kettéosztása merev eljárásnak tűnik, ami félreértésekre adhat okot.

A modell egyenesen azt sugallja, hogy a térbeli képződmények/alakzatok bizonyos (észlelt) términőségekre építenek, és meghatározott társadalmi folyamatok lenyomatai. Így nem meglepő, hogy a kifejtésben található olyan térbeli képződmények, melyek a fejezet két alegységében is szerepeltek. Az ábrán a „b” térbeli képződmény jeleníti meg az olyan eseteket (példa lehet az állam), amikor mind a térbeli minőség szerepe, mind a kölcsönhatások leképeződésének folyamata tárgyalásra került. Simmel azonban másképp is eljárhatott volna. Ha a kifejtésben nem bontotta volna ketté a minőségek hatását és a leképeződési folyamatokat, akkor a kettő találkozási pontjából: az egyes térbeli alakzatokból indulhatott volna ki, hogy megvizsgálja mindegyik kapcsán, mely térbeli alapminőségen alapulnak, és milyen társadalmi kölcsönhatások vagy folyamatok csapódtak le bennük (2. ábra).

<sup>57</sup> Saját példák: közelség esetén osztályterem, pártközpont, templom, faluközpont, távolság esetén gyorsforgalmi utak, szerverparkok, telefonközpontok, internetkávézók, tőzsdék.

<sup>58</sup> Szemben Schroer értelmezésével, aki egy minőségnek egy alakzattípust feleltetett meg.

<sup>59</sup> Egyéb, nem simmeli példák: igazgatóság a felhőkarcolók legfelsőbb szintjein; a panoptikon mint az aszimmetrikus hatalmi helyzet térbeli megjelenése és felerősítője; előkelő és gettósdó városi negyedek stb.

1. ábra. Simmel gondolatmenetének vizuális ábrázolása

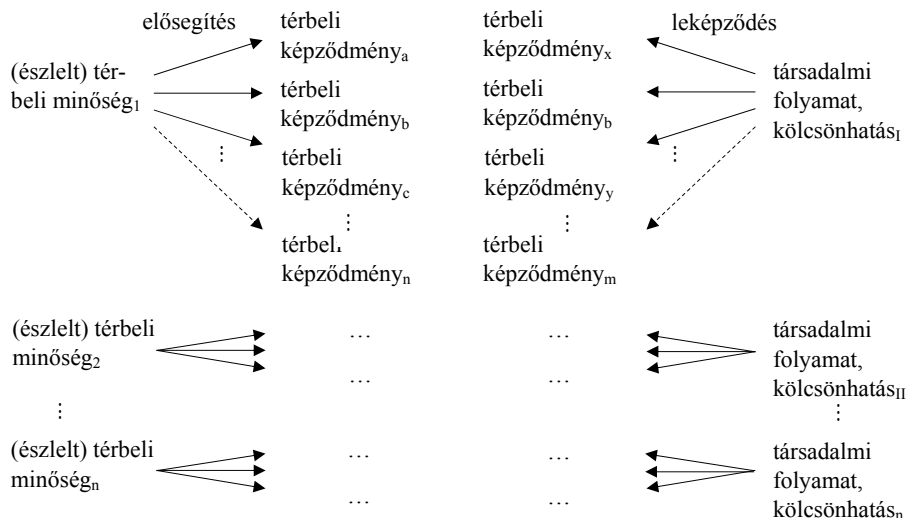

2. ábra. A simmeli elgondolás alternatív kifejtési lehetősége

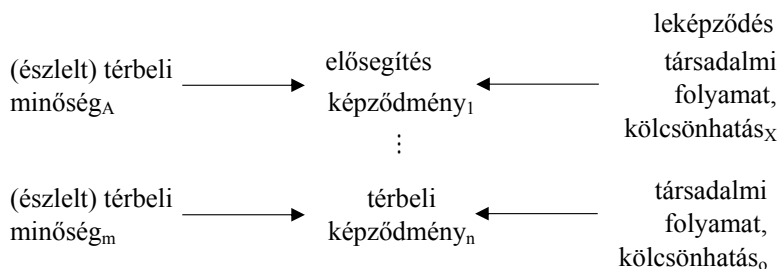

Simmel számos térbeli elrendeződést, alakzatot említ (területi állam, céh, határ, forgási pont, közelség és távolság térbeli képződményei, „ház”, felségterület, központi fekvés, üres tér), melyeken az ilyen elemzés elvégezhető lett volna. Ezen eljárás által elkerülhetővé vált volna a tényleges kifejtési módból eredő gyengeség: az illusztráló példák sokasága által termelt zűrzavar, és megnyílt volna az út az egyes térbeli-társadalmi képződmények mélyre ható elemzése előtt. Hogy ez nem következett be, minden bizonnyal azzal is összefügg, hogy a *Soziologie* eme kilencedik fejezete két külön publikált tanulmány egyesítéseként keletkezett, minimális változtatásokkal.

## Tér és modernizáció

Simmel kora éles szemű megfigyelője és teoretikusa volt, számos írásban és több nézőpontból tárgyalta a modern élet témáját (például Simmel, 2009 [1890]; 2004 [1900]; 2001 [1903]; 1983 [1917]; vö. Frisby, 1990). Jó néhány térrel kapcsolatos fejtegetés e modernizációelméleti kontextusban nyer értelmet. A *Differenciálódás*-kötet egyik lényeges gondolatmenete szerint a kezdetben homogén kis körök differenciálódása kétféle tendenciát eredményez: egyrészt az individualizáló differenciálódás meglazítja vagy eloldja a közel lévőkhöz fűződő szálakat, másrészt pedig újakat hoz létre a távol lévőkhöz (Simmel, 2009 [1890], 51–54). Az újkor hajnalán s a modernitás kialakulásakor a lokális kiágyazódás együtt járt a távolságok leküzdésével, vagyis ama folyamatokkal, melyek során egyre több ember kapcsolódott absztrakt-funkcionális elvek alapján távoli személyekhez és helyekhez.<sup>60</sup>

A *pénz filozófiája* is több hasonló, a távolság leküzdésére utaló megjegyzést tartalmaz. Az újkor hajnalán a nagytőke egyre jobban megszabadult a helyi korlátoktól és szélesebb összefüggérendszeret alakított ki, illetve illeszkedett beléjük. Ennek folytán hatalma, felhasználhatósága a nagy távolságokon is átívelt (2004 [1900], 259). Így a pénz olyan emberek között is képes kapcsolatot létrehozni, akik földrajzi és társadalmi értelemben távol állnak egymástól (i. m., 425). A kifejlett pénzgazdálkodásban a pénz szerepe is kettős: egyrésztől leküzdhetővé válnak a távolságok, másrészt távolságteremtésre is alkalmas. Például a „pénzforma” megkönnyíti a család egyes tagjainak a belépést a családon kívüli idegen körökbe, másrészt távolságot hoz létre a családtagok között (i. m., 602–603). A részvényes pedig térben eltávolodhat a tulajdonát képező gazdasági egységtől (i. m., 405).

A pénzforgalom sajátossága ezek mellett, hogy tendenciaszerűen térben kevés helyen összpontosul. Simmel a gazdasági tevékenységek skáláját állította fel a térbeli koncentráció/koncentrálhatóság alapján. A földművelés ellenáll a terület szűkítésének, hiszen a szántóföldek egymásmellettségén alapszik. Ezzel szemben az ipar már lehetővé teszi a koncentrációt: a modern gyár hihetetlenül koncentrált a korábbi céhes termeléshez képest. A skála szélső pontja a pénzgazdálkodás, mely a legnagyobb térbeli koncentrációt teszi lehetővé. A pénz ugyan „fölte áll minden konkrét térbeli vonatkozásnak: hatásainak nem szab határt a távolság” (i. m., 639), ám az egyes metropoliszokban létrejönnek pénzügyi központok, melyekben

<sup>60</sup> Ulrich Beck a simmeli sémát alkalmazza, amikor arról ír, hogy az individualizáció kettős folyamat: egyrészt kiszabadulás a hagyományos rendies osztálykötődésekből, másrészt hozzákapcsolódás a magasabb kollektivitásszintű társadalmi összefüggésekhez, például a munkaerőpiachoz (Beck, 1999 [1983], 353–356; vö. Beck, 2003 [1986]; Beck–Beck-Gernsheim, 2011 [1994]).

ezek a távolságokon átívelő pénzügyletek minden korábbi felülmúló mértékben összpontosulnak (i. m., 640).

*A nagyváros és a szellemi életből* (Simmel, 2001 [1903]) kiderül, hogy a nagyvárosi lét sajátosan modern életforma. A nagy térbeli koncentráció és az ingerek gazdagsága az idegélet fokozódását eredményezi, mellyel szemben a nagyvárosi ember sajátos „védelmi rendszert” alakít ki: a kisvárosi/falusi ember kedélyességével szemben személytelenséget, távolságtartást, intellektualizmust, blázirtságot. A térbeli közelség a társadalmi távolság megteremtésének igényét szüli (vö. Allen, 2000, 61–62). Ahogyan a városiasodás előrehajtja a kereskedelmet és pénzgazdálkodást, úgy azok is gyorsítják az urbanizáció folyamatát. A nagyvárosi kereskedelem és pénzgazdálkodás révén mindinkább megszorodnak a helyeken túlmutató, nagy távolságokon átívelő társadalmi kölcsönhatások, cserék (Simmel, 2001 [1903]).

Az egyik – talán kevésbé gyakran idézett – fejtegetésében Simmel a foucault-i panoptikusság (Foucault, 1990 [1975], 3. fejezet) koncepcióját előlegezte meg. *A pénz filozófiája* rövid eszmefuttatása szerint az idő ritmusossága és a térbeli szimmetria társadalmi relevanciája abból ered, hogy megkönnyítik az eredetileg tagolatlan sokaságok ellenőrzését. A térbeliség kapcsán a következőket fejt ki:

A szimmetrikus elrendezés [...] teljesen racionális jellegű, megkönnyíti a sokaság és a sokak feletti uralmat. [...] Ha a dolgok és az emberek a rendszer igájába kényszerülnek – azaz szimmetrikusan rendeződnek el –, akkor képes az értelem a leggyorsabban kezelni őket. Ezért hajlik az önkényuralom és a szocializmus egyaránt különös erővel a szimmetrikus társadalmi konstrukciókra (Simmel, 2004 [1900], 619).

Simmel tehát a foucault-i panoptikusság fő elvét, az individualizáló felügyeletet és annak térbeli aspektusát fogalmazta meg e helyen. Az ilyen térbeli elrendezések az újkortól kezdve váltak igazán fontossá (ez derül ki Simmel példáiból, az újkori utópiák hiperszimmetrikus szerkezetű városviziói és XIV. Lajos szimmetrikus térbeli elrendezései alapján) (Simmel, 2004 [1900], 619).

Az értelmezők körében elterjedt Simmel paradox hatásának hangsúlyozása, aki szerintük ugyan az elsők között próbálta szisztematikusan értelmezni a teret, ám akinek modernizációelméleti fejtegetései előkészítették a terepet a tér szociológiai negligálása számára, mivel jelentőségének fokozódó csökkenését diagnosztizálta (Strassoldo, 1992, 330–331; Dangschat, 1996, 102; Läßle, 1991, 166–167; Schroer, 2006, 79). E vélemény szerint nem véletlen, hogy a későbbi szociológusgenerációk jóval kevesebb figyelmet fordítottak a térbeliség összefüggéseire, s az sem, hogy Simmelt a tér eltűnését hirdető posztmodern szerzők előfutárának szokták tekinteni.

Más interpretátorok azonban épp azt emelték ki, hogy a tér Simmel számára továbbra is fontos a modernitásában, sőt e korszak is térbeli alapokra épül. A mo-



dernitást a közelség-távolság és a mozgás különböző viszonyai határozzák meg, és ezek adják e kor tapasztalatának alapját. Míg a premodern társadalmakban az interakciók tipikusan a térben közel lévők között mehetek végbe, és társadalmi kapcsolat is közöttük szövődött, addig a modernitás alaposan felborította ezt a mintát. Társadalmiság és térbeliség egymásra vonatkoztatásának, összekapcsolásának új módjai jelenhetnek meg. Egyrészt a fizikai közelség igen gyakran nem jár együtt a társadalmi közelséggel: a nagyvárosi emberek épp a túlsúfoltság és a fizikai közelség miatt törekszenek az egymással szembeni távolság megteremtésére a viselkedésmód sajátos szabályozásával. Másrészt új módon kapcsolódik össze térbeli távolság és társadalmi interakció: míg korábban a kettő ritkán járt együtt, addig a kiágyazó-újraágyazó mechanizmusok által a modernitás megkönnyíti a távoliak kölcsönhatását és összetartozását. Harmadrészt a mozgás és a mobilitás minden korábbi mértéket felülmúl (Allen, 2000, 56–59).

Simmel valóban nem állította a társadalmasodás tértől való függetlenedését. Az esetek döntő többségében a *távolságok* leküzdéséről ír, nem pedig a tér relevanciájának eltűnéséről. Glauser álláspontja szerint Simmel csupán tér és a társadalom korábbiaktól eltérő közvetítését fogalmazta meg (Glauser, 2006, 260):

A modernitásban végbemenő folyamatok Simmel szemszögéből nem eredményezik a társadalmiság emancipálódását a tértől, hanem csupán annak átalakulását, hogy a társadalmi élet miként használja [...] a tér minőségeit, és annak átalakulását, hogy miképpen épülnek fel a társadalmilag konstruált (ám a társadalmi életre visszaható) térbeli elrendeződések (Glauser, 2006, 261).

Vagyis a modernitás során a tér bizonyos minőségei kerülnek az előtérbe, míg mások vesztenek jelentőségükből, valamint a térben megszervezett társadalmi képződmények is más jelleget öltenek. Egyértelműen háttérbe szorul annak szükségyszerűsége, hogy a társadalmi kapcsolatok csupán a térben egymáshoz közel állók között jöjjenek létre. Csak ha a teret pusztán helyi kötődésként és érzékileg észlelhető közelségként (azaz abszolutista módon) fogják fel, tűnhet úgy, hogy Simmel a tértől való függetlenedéssel jellemezte a modernizálódást (Glauser, 2006, 260). Inkább társadalmiság és térbeliség viszonyának az újraszerveződéséről írt. Sőt: ez az átalakulás leírható lett volna a szisztematikus térkoncepció fogalmiságával, minthogy előtérbe kerül a koncentráció és centralizáció, a mobilitás és vándorlás, a cselekvések „távolba hatása” és a távolságok felett átívelő szervezeti típus, illetve egyre fontosabbá válnak mindazon térbeli alakzatok, melyek e folyamatok során keletkeznek (Glauser, 2006, 261).

A modernitás számára fontos térbeli képződmények listája kiegészíthető néhány korábban tárgyalt elrendeződéssel. Például a tér a forgási pont kapcsán is egyre fontosabb a modernitásban: a kurrens kritikai városkutatás (pl. Harvey,

2009 [1992]; 2009 [2004]) is arra mutat rá, hogy egyes ingatlanok adása-vétele milyen komplex társadalmi cselekvés- és kizsákmányolási rendszerekbe illeszkedik be. Emellett nagyon fontos a pénzügyi tranzakciók térbeli koncentrációja, ami a pénzügyi központok kapcsán szembeszökő. De a szimmetrikusan elrendezett (panoptikus) térbeli alakzatok jelentősége is megnőtt a modernitásban. Ezzel szemben más térbeli-társadalmi képződmények veszítettek jelentőségükből, így például a határ vagy az üres tér. A lokalizálás is számos társadalmi kapcsolat esetében veszített jelentőségéből.

A modernitásban a tér bizonyos minőségei fontosabbak, mint mások. Előtérbe kerülnek azok a társadalmi kapcsolatok, amelyek számára fontossá válhat a rögzíthetőség, a mobilitás vagy az elemekre bonthatóság (ez utóbbi például a szimmetrikus elrendezések kapcsán válhat fontossá). Míg például a kizárólagosság – legalábbis az államok kontextusában szemlélve – bizonyos esetekben veszít jelentőségéből.

Összességében meggyőzőbbnek tűnik az az álláspont, mely szerint Simmel nem állította a modernitás emancipálódását a térbeliségtől, hanem tulajdonképpen térbeliség és társadalmiság viszonyának, összekapcsolásának átalakulásáról írt. Ugyanakkor nem dolgozta ki e diagnózist a maga teljességében, ami azzal állhat összefüggésben, hogy ekkor még nem állt rendelkezésére a később kidolgozott szisztematikus térszociológiai fogalmi apparátusa. Az emancipációétizis képviselői tévednek, amikor azt állítják, hogy Simmel azért szolgált munícióval a tér szociológiai elhanyagolása számára, mert maga is a modernitás tértől történő függetlenedését diagnosztizálta. Legfeljebb *annak ellenére* járult hozzá a tér iránti érzéketlenség növekedéséhez, hogy ő maga a modernitást nagyon is a térbeliséggel összefüggésben tárgyalta – vagyis *szándékán kívül és műveinek félreértelmezése által*.

## A szubjektív térkonstitúció kérdései Simmelnél

Simmel Kant-előadásaiban és számos rövidebb esszéjében is foglalkozott a térbeliség kérdésével, méghozzá a korábbiaktól eltérő szemszögből és szintén a szisztematikus térkonceptió fogalmiságát mellőzve. Ezen írások nem a tér társadalmilag kiaknázott alapminőségeivel és nem is a térbeli elrendeződésekkel foglalkoznak, hanem a terek érzékelésének és felépítésének kérdésével: széles társadalmi jelenségek szociológiai értelmezése helyett szubjektív folyamatok filozófiai-érzékelélméleti interpretációjával.

A tér szubjektív konstitúciójának simmeli elméletével kapcsolatban két ellentétes értékelés született: az egyik szerint a teória abszolutista, míg a másik szerint relationalista. Az interpretátorok első csoportja szerint Simmel abszolutista marad a szubjektív térkonstitúció tekintetében, mivel csak az euklideszi geometria *a*



*priori* rendezőelveinek szerepét hajlandó elismerni, miközben tudható, hogy az emberek az euklideszieken túl másféle elvek alapján is teremthetnek rendet az őket körülvevő világban (pl. Löw, 2001, 61–63). Nem teljesen önkényes interpretációról van szó. Simmel kanti kiindulópontjából következik, hogy a térbeliséget szerinte az ész hozza létre az érzéki benyomások sajátos formába rendezésével (Simmel, 1913a, 19, 59–68). Az euklideszi geometria axiómái jelentik azokat a szabályokat, amelyek alapján az ész az érzéki anyagot megformálva térbeliséget hoz létre.

Vannak azonban olyan passzusok is az előadásokban, amelyekben Simmel arról ír, hogy nem minden esetben veszi a szubjektív térkonstitúció az euklideszi geometriát alapul.

A[z euklideszi] geometria tételei absztrakt formulákat adnak azoknak az energiáknak, amelyek rendszeresen átalakítják érzéki benyomásainkat térbeli képződményekké. Ám itt is léteznek bizonytalanságok, eltérések – például gyerekek esetében, illetve szokatlan külső vagy fiziológiai körülmények hatására (Simmel, 1913a, 29).

Vannak tehát olyan speciális esetek, amikor nem e tételek szellemében rendezik el az érzéki benyomásokat. Felmerül a kérdés, hogy mindez mennyiben egyeztethető össze az euklideszi geometria axiómáinak *a priori* (általános és szükségszerű) jellegével.

Kant nagyon egyszerű választ adna erre: az *a priori* ugyanis csak a megismerés számára *a priori*. Ha és amikor nem alkalmazzuk, nem megismerésről van szó, hanem csupán valamilyen egyéb szubjektív szellemi folyamatokat hajtunk végre, melyek azonban nem ismeretet jelentenek. [...] Az *a priori* [...] igen kevésbé fosztják meg törvényszerű érvényességétől alkalmazásának hiányosságai, [...] hiszen az *a priori* csak a tapasztalat törvénye, nem bármely tetszőleges szellemi képződményé (Simmel, 1913a, 29).

Vagyis az euklideszi geometria *a priori* érvényességét a megismerésben nem érintik azok az esetek, amikor nem használják az elveit, hiszen ekkor nem megismerésről van szó.

Hogy uralkodnak-e [ezek az elvek], nem az időtlen értelmüktől (az igazságtól) függ, hanem képzelőerőnkől (*Vorstellungslieben*), amely hol alkalmazza, hol ejti őket (Simmel, 1913a, 29).

Simmel a megismeréshez köti az euklideszi geometria *apriorisztikus* elveit, s nyitva hagyja az előadás-sorozatban azt a kérdést, hogy mi jellemzi azokat a szellemi műveleteket, amelyek nem erre törekszenek. Épp e hiányt aknázza ki néhány későbbi (a térszociológiai diskurzusban kevésbé ismert) rövid írás. Simmel ezen

esszéisztikus műveiben hangsúlyeltolódások és szempontváltások fedezhetők fel, ám van bizonyos rend is az általa kifejtett gondolatokban, ugyanis azt tárják fel, hogy a szubjektumok a megismeréstől eltérő gondolati műveletek során az abszolútista-euklideszi módtól eltérően tudják a tereket konstituálni. Ezen esetekben nem (csupán) a dolgok közelsége-távolsága, mérete, kiterjedése (elhelyezkedésük a tartálytérben) számít, hanem nagy hangsúlyt kapnak a kulturális jelentések, értelemtételezések és relevanciák, a térbeli konfigurációk „hangulatai”, valamint a terek viszonzyszerűsége.

Az 1909-es *Híd és ajtó* az egyik kulcsszöveg. E néhány oldalnyi írás látszólagos könnyedsége ellenére nagyon is jelentős. Kantiánus kiindulópontja szerint a természet önmagában kusza, mindenféle értelmet és rendet nélkülöző.<sup>61</sup> Ám az ember rendelkezik azzal a képességgel, hogy elválasszon és összekössön, s ily módon rendet tegyen a kaotikus külvilágban (Simmel, 2007 [1909], 30). Mindkét gondolati művelet előfeltételezi a másikat:

Amikor a természet dolgai közül kettőt kiemelünk zavartalan fekvésükből, hogy azokat „elválasztottnak” nevezhessük, tudatunkban máris összefüggésbe hoztuk őket egymással, ezt a kettőt együtt elkülönítettük a közbeesőktől.

Ez fordítva is érvényes: csak azt észleljük összekötöttnek, amit már előzőleg valamilyen módon egymással szemben elkülönítettünk, a dolgoknak először külön kell lenniük ahhoz, hogy összetartozzanak (Simmel, 2007 [1909], 30 – a fordítást enyhén módosítottam: B. V.).

Szétválasztottként kell érzékelni a dolgokat annak érdekében, hogy összeköthessük őket, és összetartozónak kell érzékelni másokat annak érdekében, hogy szétválaszthassuk őket. Bár mindkét gondolati művelet előfeltételezi a másikat, előfordulhat, hogy valamelyik előtérbe kerül. Így az útépités esetében az összekötés művelete a szem előtt lévő tartalom (miközben ennek előfeltétele az elválasztottság). Az összekapcsolás legtisztább formájában a híd esetében jelenik meg. Simmel megfogalmazása szerint

[...] két folyópart csak számunkra valami „elválasztott”, és nem csupán különálló; az elválasztás fogalma jelentés nélkül állna, ha a kettőt előzőleg célirányos gondolatainkban, szükségleteinkben, valamint fantáziánkban nem kötnénk össze (Simmel, 2007 [1909], 31).

Vagyis a híd érzékelése során nem pusztán a három egymásra merőleges dimenziót alapul véve állapítja meg az észlelő, hogy a két part a *térben* távol van egymás-

<sup>61</sup> E tekintetben Simmel Weberrel (1998 [1904], 35 sk.) ért egyet (vö. Glauser, 2006, 255).

tól („különáll”), és a folyó felett átível egy mesterséges képződmény, hanem maga az elválasztottság és az összekötés is viszonyoszerű fogalom, melyek kulturálisan kódolt tartalmakat foglalnak magukba. A híd az emberi akarat tér feletti kiterjedését szimbolizálja (Simmel, 2007 [1909], 31).

Míg a híd esetében az összekötő funkció van az észlelés homlokterében, addig a ház a végtelenként érzékelt tér parányi elkülönített szelete. Az ajtó ugyanakkor nyithatósága miatt megteremtheti a ház belső és a külvilág tere közti összeköttetés *lehetőségét*. Ám épp e lehetőség miatt zárt állapota erőteljesen hívja elő az elkülönítés és elzártság érzetét; sokkal erősebben, mint ahogy arra a fal képes lenne, hiszen az sohasem enged át (Simmel, 2007 [1909], 33). Az ajtó tehát – szemben a híddal, mely egyoldalúan az egyik gondolati műveletet hangsúlyozza – rávilágít, hogy elkülönítés és összekapcsolás csupán ugyanazon folyamat két különböző oldala (i. m., 32). A térbeli adottságok átítatása a nyitottság és zártság érzetével túlmutat az abszolutista felfogáson.

Hasonló gondolatokat fogalmaz meg Simmel a *Philosophie der Landschaft* (A táj filozófiája) című esszéjében. A természet szerinte maga a folytonosság, melyet az emberi szubjektumoknak kell tagolniuk. A tájat a felosztó és egységeket létrehozó emberi tekintet hozza létre; sajátossága, hogy miközben a természet gondolatilag elkülönített része, az észlelésben mégis egységként konstituálódik (Simmel, 1913b). A táj (a rész) egésként való felfogása tipikusan modern jelenség: az individualizált világra jellemző, minthogy a modernizáció és a társadalmi differenciálódás során egyre jobban eltávolodnak az emberek a természettől, és egyre kevésbé tudják a természet egységességét megtapasztalni.<sup>62</sup> Ismét csak kulturálisan kódolt értelemteletti folyamatokról van szó, melyek sajátos módon konstituálnak tereket és térbeli létezőket.

A természet végtelenül változatos, így minden felosztás és kiemelés önkényes, és (ebben az esetben az euklideszi geometrián túlmutató) jelentések révén válik értelmessé. A simmeli érvelés igen hasonlatos Weber *Objektivitás*-tanulmányában kifejtett gondolatmenetéhez. Weber a társadalmi világ kaotikusságát, a számba vehető jelenségek, folyamatok végtelenségét emelte ki és azt, hogy e „masszából” ki kell emelni bizonyos elemeket, melyeket fontosnak tartunk, s amelyek ily módon kulturálisan jelentőssé válnak (Weber, 1998 [1904], 35–36).

Léteznek olyan módok, amelyek sajátos, a többtől eltérő törvényszerűségek és logika alapján formálják meg az egyébként tagolatlan-differenciálatlan egészt. Simmel Weberen túlmutató gondolata szerint e megformálási módok alapján önálló logikával rendelkező kulturális formák és szférák jönnek létre, melyek a mindennapi élet egymással összefonódó gyakorlataiból és vélekedéseiből tisztá eszméket „párolnak le”: ilyen például a tudomány, a vallás és a művészet. A min-

<sup>62</sup> Hasonlóan látja Gurevics (1974 [1972], 55–57).

dennapokban a „vallásos” érzések és cselekvések roppant változatosak, diffúzak és egymásba fonódoak. A vallás az önálló tartalomalkotás révén emelkedett ki e hétköznapi vallásosságból, így jöttek létre a rá jellemző képződmények, mint például az istenek (Simmel, 1913b). Hasonló figyelhető meg a tudomány esetében is: ennek módszerei és elméletei a mindennapi megismerési képesség sűrűsödése és önállósodása révén keletkeztek. A művészet sem pusztán a világ utánczása, hanem az érzéki benyomásokból egy sajátos művészeti dinamika alapján előálló képződmény. Simmel megjegyzése ennek kapcsán az, hogy a művészet tulajdonképpen annak a mindennapi szemlélődő tevékenységnek az önállósodott formája, amellyel a tájat is érzékeljük: „ahol ténylegesen tájat látunk, és nem csupán a természeti tárgyak összességét, ott műalkotást látunk in statu nascendi” (Simmel, 1913b). Ez alapján érthetőek meg Simmel ama gondolatai, melyek szerint az euklideszi geometria alapelvei csak a megismerés térszintetizálási módjának *a priorijai*, hiszen a különböző szférák (melyeknek csak egyike a tudomány) eltérő logikával rendelkeznek, ami – legalábbis Simmel alapján ez valószínűsíthető – együtt jár a tér felépítésének különböző módozataival.<sup>63</sup>

Simmel szerint nagyon fontos a táj egységé formálásában a hangulata. E hangulat, atmoszféra hordozói nem az egyes dolgok, hanem a táj egésze. A táj hangulata ugyanakkor nem pusztán a szubjektum érzelmeinek projekciója, de nem is a táj objektív tulajdonságaiból következik.<sup>64</sup> Helytelen azt kérdezni, mi volt előbb, melyik okozta a másikat: a dolog vagy az érzés. A táj egységének létrehozása és hangulata egy szellemi aktus, a kettő elkülönítése pusztán utólagos reflexió. A táj megformálásához szükséges beállítódás világosan magán viseli az esztétikai beállítódás jegyeit. Az esztétizáló beállítódás számára a tárgyi és élő környezet: táj – azonban ugyanez az összesség másképp szintetizálna ama megfigyelő számára, aki másképp látná ugyanazon elemeket, ha tudományos megismerésre vagy gazdasági tevékenységre (például erdőgazdálkodásra, földművelésre) törekedne (vö. Bohr, 2008, 29–38).

Simmel *Die Alpen* (1919 [1911]) című írása is azt a benyomást erősíti, hogy egyáltalán nem csupán az abszolutista sémát használta, amikor a tér szubjektumok általi konstitúcióját elemezte. Az Alpok sajátos tapasztalatot jelent. Hatalmas méretei, szimmetrikus formákat nélkülöző jellege mindig is kihívást jelentett az emberek (és köztük a művészek) számára. Roppant tömege és mérete miatt itt minden más helynél jobban megtapasztalja az ember a földi lét végességét (Simmel, 1919 [1911], 136). A havas-gleccseres hegytető – ahol már semmilyen növény és

<sup>63</sup> Amennyiben helytálló ez az értelmezés, úgy Simmel megelőlegezte Cassirert (2000 [1931]), aki később esztétikai, mitikus és teoretikus térről beszélt, melyek mindegyike egy sajátos logikájú szimbolikus formához kapcsolódik, s emiatt másként is épül fel.

<sup>64</sup> Simmel e gondolataival az atmoszféra böhmei (2013 [1995]) fogalmát előlegezte meg.

állat nem tud megélni, ahol a fagy az úr – teljesen eltávolít a (társadalmi) élettől,<sup>65</sup> így megtapasztalhatóvá válik a transzcendencia. A tér érzékelése kapcsán is fontos tapasztalat lehet e csúc. Mindenhol máshol a „fenn” csakis a „lenn” által, azaz viszonyszerűen határozódik meg (relacionális pozíciómeghatározás). A havas hegytetőn elvész ennek a lehetősége, mivel eltűnt a szem elől a földfelszín, eltűnik a „lenn” érzése, hozzágondolása. Így pedig a magas már viszonyítás nélküli – abszolút – nagyságként jelenik meg (1919 [1911], 140). Míg a Kant-előadásokban a nem euklideszi térkonstitúció volt határeset, itt épp az abszolút tér érzése az.

Simmel mindezek alapján a térkonstitúció szempontjából sem mondható abszolutistának. Glauser (2006, 256) megjegyzése nagyon is helytállóan tűnik: Simmel e tekintetben épp azt nyújtja, amit egyes kritikusai hiányolnak – azt a belátást, hogy a szubjektumok bizonyos szituációkban az euklideszi geometria (abszolutista) elveit alkalmazzák a tér gondolati konstitúciójára, más esetekben azonban relacionális módon alkotnak meg tereket. Összességében Simmel – annak ellenére, hogy fellelhetők nála abszolutista „maradványok”, valamint hogy a három vonulatot (szisztematikus térszociológia, modernitás és térbeliség, szubjektív térkonstitúció) nem kötötte jól össze – olyan relacionális térkonceptiót kínál, melynek lehetőségeit mind a mai napig nem merítették ki teljesen.

<sup>65</sup> Szemben a tengerrel, mely a tapasztalat számára maga az élet (Simmel, 1919 [1911], 139).



## 4. Morfológia és osztályozás – a térproblematika a Durkheim-iskolában

A szociológia alapítói közül Émile Durkheimnek is jelentékeny szerepe volt a tér társadalomelméleti tematizálásában. Jóllehet gondolkodásának nagy kérdése a szociológia diszciplináris önállósága és a társadalmi integráció volt, ez nem tartotta vissza attól, hogy különféle vonatkozásokban – bár szisztematikus igény nélkül – reflektáljon a tér problémájára. A térbeliség két fontos durkheimi téma, a társadalmi morfológia és az osztályozás kapcsán került terítékre. A tér mindkét kérdéskör esetében nem önmagában fontos: a társadalmi morfológia magában foglalja a demográfiai viszonyokat is, de az osztályozással összefüggésben is más kategóriák mellett szerepel. Morfológia és osztályozás – a térbeliség a követők és tanítványok körében is elsősorban e kontextusban jelenhetett meg, bár esetenként hangsúlyeltolódásokkal és eltérésekkel.

Sem Durkheim, sem a Durkheim-iskola képviselői nem hoztak létre szisztematikus térkonceptiót, mégsem érdemes alábecsülni a francia szociológia klaszszikusainak hozzájárulását a tér elméleti tárgyalásához. A „Durkheim-iskola” kifejezést az alábbiakban tágabb értelmében használom: a *L'Année sociologique* első, Durkheim nevével fémjelzett szakaszában<sup>66</sup> a folyóiratban publikáló személyek<sup>67</sup> mellett például Marcel Granet-t is ide sorolom, aki csak korábbi tanára halála után vált az *Année* szerzőjévé, ám akit már életében is durkheimistának tartottak.

### A tér kategóriája Émile Durkheim munkáiban

#### *Társadalmi morfológia*

Annak ellenére, hogy Durkheim nem hozott létre szisztematikus térszociológiát, tárgyalta a térbeliség kérdéseit a társadalmi morfológiával és az osztályozással összefüggésben. A társadalmi morfológia meghatározása korántsem könnyű, mivel Durkheim nem adta meg a fogalom precíz és végleges definícióját: a külön-

<sup>66</sup> Az *Année* 12. száma jelent meg utoljára Durkheim alatt, 1913-ban. A folyóirat 1925-ben, Durkheim halála után jelent meg újra, Marcel Mauss szerkesztésében.

<sup>67</sup> Többek között Émile Durkheim, Marcel Mauss, Henri Hubert, Maurice Halbwachs, Robert Hertz, Célestin Bouglé és François Simiand.

böző időpontokban született megfogalmazások ugyan tartalmilag nagyrészt átfedik egymást, ám hangsúlybeli eltolódások is megfigyelhetők köztük. Ezen meghatározások közös nevezője, hogy a morfológia a társadalmak materiális aspektusát takarja, ami Durkheim felfogásában a földrajzi-térbeli és demográfiai viszonyokat jelenti. A morfológia koncepciójának elemzésekor azt is érdemes figyelembe venni, hogy Durkheim már a kifejezés használata, illetve a fogalom megalkotása előtt is vizsgált „morfológiai” kérdéseket.

Már az első nagy monográfiája előtt, az 1880-as évek második felében született rövidebb írásokban is található olyan érvelések, amelyek jellegzetesen „morfológiai” tényezők (például a népsűrűség és a népességméret) relevanciájára hívják fel a figyelmet anélkül, hogy a morfológia elnevezése megjelent volna (Andrews, 1993, 111–114). A korai Durkheim – naturalista álláspontja alapján, amelytől később eltávolodott – hitt benne, hogy e tényezők magyarázzák a társadalmi élet alakulását. Hasonlóan: a morfológiai jelenségek tárgyalása, ám a megnevezés hiánya figyelhető meg Durkheim néhány évvel későbbi nagy munkájában.

Durkheim 1893-as műve, *A társadalmi munkamegosztásról* középpontjában a társadalmi integráció és a modernitás kérdései állnak. A mechanikus és az organikus szolidaritás a társadalmi integráció eltérő (premodern és modern) módjait jelölik, ám mindennek morfológiai (s így térbeli) aspektusa is van. A mechanikus szolidaritás mint a szegmentálisan differenciált társadalmak integrációs módusza megjelenik a tipikus térbeli elrendeződésekben is. A települések/szálláshelyek lineáris sort alkotnak, vagy – nagyobb szervezettség esetén – az elemek nagyobb egységet constituálnak, és mindegyiknek megvan a maga helye e komplex összefüggésben (Durkheim, 2001 [1893], 185). A területi egységek mindkét esetben egyben társadalmilag elkülönült egységek (szegmensek) is. A szegmensek viszonylag jól elkülönülnek egymástól; köztük „üres” tér van; e társadalmak nagy felületen terülnek szét alacsony népsűrűséggel (i. m., 260, 262). A differenciálódás és a munkamegosztás lassú és fokozatos növekedésének hatására ez a minta alakul át önmaga ellentétévé.

Az organikus szolidaritás modern, komplex funkcionális munkamegosztással jellemezhető társadalmi nem szegmentáltak: területi alegységeik nem jelölnek egyúttal valós társadalmi egységeket. Minden modern társadalomban léteznek ugyan területi egységek – megyék, tartományok, körzetek, városok stb. –, ám minél inkább fokozódik a munkamegosztás és a differenciálódás, annál átjárhatóbbá válnak a határaik. A modern társadalmak „szervei” így egyre kevésbé azonosak térbeli egységeikkel, és egyre kevésbé korlátozódnak egy területre: például a városokban több (foglalkozási) szervezet is jelen van, és minden szervezet tipikusan túlnyúlik a városok határain (i. m., 196). Vagyis a modern társadalmak tendenciája, hogy a területi-térbeli egységek névlegessé, pusztán konvención alapulóvá válnak.



Durkheim szerint minél kevésbé gátolják a területi egységek a határukon átlépő interakciókat és szervezkedést, annál jobban előre tud haladni a munkamegosztás.<sup>68</sup> Úgy véli, hogy e tendenciák folytatásaként a jövőbeli társadalom kizárólag hivatási alapon fog differenciálódni (Durkheim, 2001 [1893], 197). Ezért nem teljesen alaptalan az az egyes értelmezők által megfogalmazott kritika, miszerint Durkheim ugyan elismerte a térbeliség fontosságát, ám ő is hozzájárult a térproblematika későbbi háttérbe szorulásához (Schroer, 2009, 361). A helyzet azonban korántsem ilyen egyszerű, a *Munkamegosztás*ban megjelenő „morfológia” egyéb vonatkozásai egyáltalán nem ezen elhanyagolás irányába mutatnak.

Durkheim nem pusztán leírni akarta a modern és premodern társadalmak különbségét, hanem oksági magyarázatot is nyújtani kívánt: rámutatni, mely tényezők tehetők felelőssé a munkamegosztás fokozódásáért és az organikus szolidaritás által integrált társadalmak kialakulásáért. Az oksági mechanizmus felállítása során olyan faktorokat emelt ki, amelyeket később a társadalmi morfológia részének tekintett. Tétele szerint a „munkamegosztás közvetlenül a társadalmak tömege (volumene) és sűrűsége arányában változik, és azért halad előre folyamatosan a társadalmi fejlődés során, mert a társadalmak rendszerint egyre sűrűbbek és nagyobb tömegűek lesznek” (Durkheim, 2001 [1893], 265).<sup>69</sup> A munkamegosztás fokozódása és előrehaladása érdekében elsősorban arra van szükség, hogy megsokszorozódjanak a társadalmon belül az emberek közötti kapcsolatok, hogy e viszonyok túlléphessenek korábbi határaikon, minél nagyobb legyen az „aktív érintkezések” száma, amit Durkheim „erkölcsi sűrűségnek” nevez (i. m., 260). Az erkölcsi sűrűség növekedéséhez azonban szükség van arra is, hogy egyre több ember egyre közelebb kerüljön egymáshoz a térben. Ebbe az irányba hat a társadalom létszámának (volumenének) növekedése, ami azonban önmagában nem elégséges, hiszen szükséges a népsűrűség növekedése is.

Az érvelés látszólagos egyszerűsége ellenére Durkheim korántsem biztos, hogy a morfológiai determinizmus álláspontját vallotta. Vannak olyan megjegyzései, amelyek ezt az értelmezést erősítik, ugyanakkor olyanok is, amelyek a társadalmi sűrűség és a munkamegosztás között inkább egyfajta kölcsönös viszonyt feltételeznek: hogy az egyik növekedése a másik fokozódását eredményezi és fordítva.<sup>70</sup> A kétértelmű megfogalmazások és az egyértelmű állásfoglalás hiánya arra utal,

<sup>68</sup> Ezzel Durkheim Simmelhez kapcsolódik, aki szerint a differenciálódás során az emberek kiágyazódnak a lokális csoportokból, és egyre gyakrabban létesítenek kapcsolatot távoli személyekkel (Simmel, 2009 [1890]).

<sup>69</sup> Az eredeti kiemelést elhagytam: B. V.

<sup>70</sup> L. Durkheim (2001 [1893], 260, 263). Az interpretációk is különböznek, míg Allen (1993, 115–116) szerint Durkheim továbbra is a morfológiai determinizmus álláspontján állt, addig Némedi Dénes (1996, 84) – tudás és morfológia viszonyával kapcsolatban – az attól való elmozdulást hangsúlyozta.

hogy Durkheim e kötetében ugyan nem vetette még el teljesen korábbi morfológiai determinizmusát, ám némileg eltávolodott tőle.

A morfológia kifejezése először az egy évvel későbbi, 1894-es *A szociológia módszertani szabályai*ban bukkant fel, méghozzá sajátosan, a társadalmi tények egyik (bizonytalanul tételezett) fajtájaként. Durkheim a társadalmi tényeket a következőképp határozta meg:

[...] társadalmi tény minden olyan – állandósult vagy nem állandósult – cselekvésmód, amely képes kényszerítő erővel hatni az egyénre, vagy pedig ami egy adott társadalomban általánosan jellemző és egyéni megnyilatkozásaitól független, önálló léttel rendelkezik (Durkheim, 2000 [1894], 279).

A társadalmi tények különféle típusait (például jogi és erkölcsi szabályok, játékszabályok, véleményáramlatok, nevelés mint kényszer, képzetek) megkülönböztetése után Durkheim feltette a kérdést, vajon kimerítő-e az addigi lista. Az addig felsorolt típusokat cselekvésmódokként (*manière de faire*)<sup>71</sup> azonosította, amelyek összhangban vannak a meghatározással. A morfológiai tények – melyeket, szemben a többi társadalmi tény-fajta „fiziológiai” jellegével, „anatómiaiként”<sup>72</sup> azonosított, azaz a kollektív élet alaprétegeként, szubsztrátumaként, kollektív létformákként (*manière d’être*) – e rövid exkurzus szerint a következőket jelölik: a népesség száma, a társadalom elemi részeinek elrendeződési módja, „összeforrottsági foka”, a népesség térbeli eloszlása, a közlekedési infrastruktúra és a lakóházak formája (Durkheim, 2000 [1894], 278).<sup>73</sup>

A morfológiai tények elméleti szempontból problematikusak, mivel van némi kényszerjellegük – ami a társadalmi tények legfontosabb megkülönböztető jegye –, ám úgy tűnhet, hogy nem cselekvésformák, érzelmi vagy gondolkodási módok, és nem is vezethetők vissza rájuk, illetve nem hozhatók kapcsolatba velük – s ha valóban így lenne, a társadalmi tények definíciója nem volna megfelelő (így ki kellene egészíteni egy olyan kategóriával, mely e „kollektív létformákra” utal). Durkheim először azt igazolja, hogy a morfológiai jellemzők maguk is kényszerítő jellegűek (tehát társadalmi tények): ahogy létezik kollektív nyomás a városba költözésre, úgy a lakóházak típusai is kényszerítő erejűek, és a közlekedési utak is meghatározzák a migráció lehetséges mértékét és irányát (Durkheim, 2000 [1894], 279). Ezt követően Durkheim rámutat, hogy a morfológiai tények kényszerjellegük ellenére cselekvésformák következményei, „nem egyebek konszolidált cselekvésmódoknál” (uo.): például az utak azért vannak ott, ahol, mert oda építették őket,

<sup>71</sup> Talán inkább a „tevés”, „csinálás” módjai.

<sup>72</sup> Társadalmi anatómia és fiziológia megkülönböztetése Comte-ra vezethető vissza (Halbwachs, 2002 [1938], 70).

<sup>73</sup> A listát nem tartotta teljesnek.

ahol korábban sok ember vándorolt; a lakóház típusa pedig, mely ránk kényszeríti magát, a korábbi generációk építkezési stílusát testesíti meg (i. m., 279). A morfológiai tények tehát korábbi cselekvésmódok kikristályosodása, stabilizálódása által jöttek létre – ez viszont nem pusztán a morfológiai társadalmi tények sajátossága. Következésképpen nem volna hasznos a társadalmi tények önálló kategóriájaként számon tartani őket: csak azzal a feltétellel lehet morfológiai tényekről beszélni, ha nem feledkeznek meg róla, hogy ezek épp olyan jellegűek, mint a többi (i. m., 279).

A durkheimi morfológiai tények tehát az anyagi világ sajátos struktúráit jelentik, melyek azáltal keletkeznek, hogy a társadalmi cselekvés beleírja magát a térbe. Másfelől azonban a térbeli (és demográfiai) struktúrák is befolyásolják a cselekvéseket, bizonyos kényszert fejtenek ki rájuk.<sup>74</sup> Durkheim tehát az 1890-es évek végére már nem vallja a morfológiai determinista álláspontot: a morfológiai (térbeli-népesedési) viszonyok és az egyéb társadalmi jelenségek, tények között oda-vissza hatást, kétirányú okságot feltételezett. Ám Durkheim számára e kérdés nem rendelkezett prioritással, csupán a társadalmi tények definíciójának kontextusában vetette fel – ennek következtében térbeliség és társadalmiság viszonyát a körvonalak jelzésén túl nem bontotta ki (ezzel tulajdonképpen egész életművében adós maradt).<sup>75</sup>

Durkheim az 1890-es évek végén született, a kollektív reprezentációkról, illetve a vallási hiedelmekről szóló tanulmányaiban még határozottabban elvetette a morfológiai meghatározottság tételét. Innentől kezdve expliciten is vallotta, hogy a morfológiai jelenségek csupán szükséges, de nem elégséges magyarázóelvi a kollektív reprezentációknak, mivel az intézményesült reprezentációk és gyakorlatok relatíve önálló valóságként szilárdulnak meg, vagyis viszonylagosan önállósodnak a morfológiai alapjuktól. A morfológiai tényezők társadalmi életre gyakorolt hatását összességében gyengének látta: a vallási hiedelmek, mítoszok, legendák, kozmológiai rendszerek nem kötődnek közvetlenül morfológiai tulajdonságokhoz, hiszen van önmozgásuk, alakulásukat nagyobb részt önmaguk határozzák meg (vö. Andrews, 1993, 117).

Durkheim az 1890-es évek végén más tekintetben is pályafordulaton ment keresztül. Munkásságának első felében arra törekedett, hogy a szociológiát önálló és más tudományoktól elkülönülő, saját kutatási területtel rendelkező diszciplínaként alapozza meg. Egy idő után mégis szűknek érezte az egyetemi tudományüzem kereteit. A 90-es évek végén végrehajtott változás lényege az volt, hogy magányos tudósból egy köré csoportosuló „iskola” vezetőjévé vált. A pályafordulatnak elméleti következményei is voltak: Durkheim feladta korábbi fogalmai jó részét (például a szolidaritást), elmozdult korábbi szigorú, pozitivistá álláspontjáról, valamint a

<sup>74</sup> A kétirányú hatás gondolata is rokon Simmel elméletével.

<sup>75</sup> Három évvel későbbi művében, *Az öngyilkosságban* (Durkheim, 1982 [1897]) azonban látványosan hanyagolta a morfológiát.

társadalom kutatását mai szóval interdiszciplináris projektnek tekintette, mely az etnológia, a vallástudomány, a gazdaságtan, a földrajztudomány, a demográfia és a jogtudomány belátásait is figyelembe veszi (a szociológia domináns pozícióját pedig azáltal látta biztosítottnak, hogy rábízta a különféle ismeretek szintézisének feladatát). A Durkheim-iskola fórumává a *L'Année sociologique* vált (vö. Némedi, 2005, 65–67).

A morfológia témája az *Année* egyik recenziós részlegévé vált az általános szociológia, a vallásszociológia, az erkölcs- és jogszociológia, a bűnözés szociológiája és a morális statisztika, a gazdaságszociológia, valamint az önálló tanulmányok mellett (Némedi, 1996, 194; 2005, 67). A morfológiaszekció recenziói és írásai ugyan csak viszonylag kis hányadát tették ki az *Année*-ban (Durkheim működése alatt) publikált írásoknak,<sup>76</sup> ám kétségtelen: már pusztán a szekció léte azzal a hatással járt, hogy stabilizálódott a társadalmi morfológia mint társadalomtudományosan releváns kérdéskör a durkheimi szociológiában.

Mindezen változások mellett azonban kontinuitás figyelhető meg a tekintetben, hogy Durkheim mely tényezőket sorolta be a társadalmi morfológia címszáva alá. Az *Année* második, 1899-es számában jelent meg először a morfológiai szekció, melynek szerkesztői előszavában Durkheim többé-kevésbé összefüggően kívánta kifejteni, mi is a társadalmi morfológia, és milyen jelentősége van a szociológia számára. E helyen – szemben a *Módszertani szabályokkal* – már nem morfológiai tényeket említett, hanem csak egyszerűen társadalmi morfológiát, melyet hasonlóan a korábbi passzushoz szintén a társadalmi élet „szubsztrátumaként” fogott fel. A társadalmi morfológia az alábbi jellegzetesen térbeli-demográfiai tényezőket öleli fel: a népesség száma (volumene), annak a módja, ahogy az emberek eloszlanak a térben, mindazon dolgoknak a természete és konfigurációja, amelyek hatással vannak a társadalmi életre, bizonyos földrajzi képződmények (például folyók, hegységek), az emberek társulási módjai, illetve a lakások formája (Durkheim, 1982 [1899], 241–241).

A morfológia immár nem csupán a jelenségek bizonyos köreként jelentkezik, hanem a szociológia önálló alterületeként is, amely nem pusztán leírni kívánja a témáját képező jelenségeket, hanem az oksági viszonyok feltárásával létrejöttüket és átalakulásukat is vizsgálja (Durkheim, 1982 [1899], 242). A morfológia mint szaktudomány sajátos tudományos érintkezési felület; olyan belátásokat ölel fel, amelyekre azáltal lehet szert tenni, ha más diszciplínák (a földrajztudomány és a demográfia) eredményeit szintetizálják és szociologizálják (Némedi, 1996, 90).

Durkheim későbbi írásaiban is vissza-visszatért a morfológia meghatározásának kérdésére,<sup>77</sup> ám tartalmilag hasonló elemek említésével. A különféle írásokban

<sup>76</sup> Némedi szerint 4,4%-át (vö. Némedi, 1996, 196; 2005, 67).

<sup>77</sup> L. Némedi (1996, 90, 92, 152. lábjegyzet).

megjelenő visszatérő elemek szerint a morfológia: *a*) a demográfiai és térbeli (akár ember által létrehozott, akár „természetes” földrajzi) viszonyokat jelöli; *b*) a társadalom szubsztrátuma, alaprétege, mely valamiféle „felszint” képez, „amelyen” a kollektív élet zajlik; *c*) úgy viszonyul a többi társadalmi jelenséghez, mint az (agyi) anatómia a lelki/pszichikai folyamatokhoz.<sup>78</sup>

A megjegyzésekből ismét úgy tűnik, hogy a morfológiának van ugyan némi hatása a társadalmi jelenségekre, azonban inkább csak elnagyolt módon, valamiféle befolyásolás, hatás formájában. Durkheim feltehetőleg a társadalmiság feltételeinek biztosításában rejlő befolyásra gondolt, amely azonban nem determinálja szigorúan a társadalmak életét és a társadalmi jelenségek mindenkori sajátosságait (ahogyan az agy szerkezete is olyan feltételeket biztosít, melyek szintén csupán nagy általánosságban, nem tartalmában határozzák meg a gondolkodást). Eszerint a morfológia mint „anatómiai” szerkezet egyfajta játékkeretet biztosít a „tisztán” szociális (azaz nem morfológiai) képződmények számára (vö. Andrews, 1993, 121). Durkheim ekkor már úgy gondolta, hogy a társadalmiságot elsősorban a kollektív reprezentációk teszik ki, vagyis minden, ami társadalmi: reprezentáció. Ebből viszont az következik, hogy a morfológiai jelenségek határesetet képeznek társadalmi és nem társadalmi faktorok között. E társadalmi / nem társadalmi tényezők befolyásolják a társadalmiságot, és részben maguk is a társadalmi folyamatok, cselekvések eredményei. A határtudományként és érintkezési felületként elgondolt társadalmi morfológiának e hatásokat kell vizsgálnia.

Az így felfogott morfológiát Durkheim a Friedrich Ratzel-féle antropológiai vagy politikai geográfiával szemben határozta meg. Elismerte ugyan a német geográfus arra irányuló erőfeszítéseit, hogy hasonló szintézist hozzon létre, e szintézist azonban geodeterminisztikus tendenciái miatt elhibázottnak tartotta (Durkheim, 1982 [1899], 242). Durkheim szerint a morfológia Ratzel számára oly fontos, „tisztán” földrajzi-természeti elemei (talaj- és vízviszonyok, klíma stb.) kevésbé lényegesek (nem ezeknek a társadalmat meghatározó erejére kell koncentrálni), hanem inkább az ember által létrehozott vonatkozások relevánsak (melyek egyszerre térbeliek és társadalmiak: a határok formája, a népsűrűség, a populációnagyság és -eloszlás, a települések jellege, a házformák stb.). Ez ismét azt az értelmezést erősíti, mely szerint Durkheim a morfológia kapcsán társadalmiság és térbeli-demográfiai viszonyok kölcsönös konstitúciójában gondolkodott: hogy a morfológia emberi tevékenység eredménye, mely megszilárdulva visszahat a társadalmi életre – ezért tartotta a nem ember által létrehozott morfológiai jelenségeket másodlagosnak (Durkheim, 1982 [1899], 242).<sup>79</sup>

<sup>78</sup> Ez utolsó ponthoz l. pl. Durkheim (1982 [1899], 241); vö. Némedi (1996, 90, 92, 152. lábjegyzet).

<sup>79</sup> Durkheim az általa recenzált Simmel-írást (1903b), az *Über räumliche Projektionen sozialer Forment* is hasonló szellemben kritizálja. Simmel szerinte egyrészt nem dolgozta ki kellően precízen a társadalmi mechanizmusok térbeli leképződését, másrészt nem tematizálta a térbeli konfigurációk

Durkheim morfológiai munkássága ezek után – két további rövid, a morfológiát definiáló, ám a szekciónyitó bevezetővel nagy tartalmi átfedésben lévő írás publikálásától eltekintve – az *Année* morfológiai szekciójának szerkesztésében és néhány recenzió megfogalmazásában merült ki. Érdeklődése fokozatosan csökkent a téma iránt, míg végül átengedte a szekció szerkesztését Maurice Halbwachsnak. Összefoglalóan, Durkheim morfológiai munkái alapján térbeliség (és demográfiai viszonyok), valamint társadalmiság kölcsönös viszonya sejlik fel. Ám a francia szociológus adós maradt gondolatai szisztematikus kifejtésével, köszönhetően annak, hogy nem e kérdéseket tartotta a szociológia központi problémájának.

### *Osztályozás és tér*

A másik fontos – és részben a morfológiával összefüggő – durkheimi téma, amelynek kapcsán előkerült a tér kérdése, az osztályozás volt. E probléma az 1900-as évek elején bukkant fel, legfontosabb dokumentuma a Marcel Mauss-szal közösen írt és 1903-ban publikált írás, *Az osztályozás néhány elemi formája*,<sup>80</sup> ám *A vallási élet elemi formái* néhány passzusa is releváns.

Az osztályozás a különféle „dolgok” elkülönült csoportokba sorolásának és az e csoportok közötti (például hierarchikus) viszonyok felállításának képessége (Durkheim–Mauss, 1978 [1903], 256, 260). Durkheim és Mauss szerint el kell vetni az osztályozás képességével kapcsolatos bevett nézeteket, ugyanis nem a dolgok természete tükröződik az osztályozásban, az egyén sem lehet a fogalmak, kategóriák forrása, s a klasszifikálás nem is született képesség. Újításuk abban állt, hogy az osztályozást társadalmi összefüggésben tárgyalták, társadalmi jelenségnek tartották. A társadalmi jelleg igazolása érdekében Durkheim és Mauss a legegyszerűbb(nek tűnő) formákhoz, az ausztrál őslakosok és egyes indián törzsek osztályozási rendszereihez fordultak. Ezen az „elemi szinten” mai szemmel nézve nagyon heterogén elemek (emberek, állatok, növények, eszközök, tevékenységek, rítusok, társadalmi szerepek, égtájak, kozmikus és meteorológiai jelenségek, földrajzi képződmények, totemek s egyebek) kerültek közös osztályba. Ennek okát abban látták, hogy a szemügyre vett népek osztályozási rendszerei számára az emberek közötti társadalmi kapcsolatok szolgáltak mintául (i. m., 328).

A tér problémája az osztályozási rendszer kapcsán a térbeli osztályozás formájában merült fel. Több nép (például a zunyi indiánok vagy az ausztráliai votzsoballuk törzs) esete azt illusztrálja, hogy a térrel kapcsolatos képzetek (égtájak, irányok

társadalmi életre gyakorolt hatását (Durkheim, 1904, 646–647). Hálával tartozom Fáber Ágostonnak, aki a francia eredeti tartalmi kivonatolásával segített.

<sup>80</sup> A tanulmány ötlete Durkheimtől származik (Némedi, 2005, 71, 53. lábjegyzet), ezért nem Maussnál tárgyalom.



meghatározása) a csoport társadalmi tagolódásához és térbeli szerkezetéhez illeszkedett. A törzs alegységeinek kijelölt helyük volt a fizikai térben, melyekkel az égtájakat is azonosították. A társadalom szerkezetével párhuzamos volt tehát a csoportok térbeli eloszlása (korábban Durkheim azt írta volna: morfológiája) s a térbeliséggel kapcsolatos képzetrendszer (i. m., 292 skk., 309 skk.). Az ilyen osztályozási rendszerek totalizáló igénye alapján minden tárgyat, élőlényt, csillagot, az eget, a földet, a tengert, de a társadalmi funkciókat és cselekvéseket (háború, béke, vadászat, mezőgazdaság, gyógyászat, mágia, vallás stb.) is e régiók/irányok valamelyikéhez sorolták

Durkheim és Mauss tanulmányát gyakran szokták tudásszociológiailag értelmezni. Eszerint a társadalom struktúrája fejeződik ki például a térre vonatkozó képzetekben (ahogyan a fizikai térbeli elrendeződésekben is). Ezen interpretáció a társadalmat fogja fel okozóként, az osztályozási rendszert pedig okozatként (tartalmában is); a kategóriák forrása tehát a társadalom (már létező) szervezete, és az emberek csupán mintázzák azt (pl. Schroer, 2006, 48–49). Ebben az olvasatban „a” társadalom gyakorol aktív hatást, míg a térbeliség képzetei csak lenyomatok. Ez az értelmezés nem nélkülöz minden alapot, hiszen Durkheimék maguk is tettek olyan kijelentést, miszerint a totemek szerinti társadalmi tagolódás volt előbb, és bármiféle klasszifikáció ezt követően jött létre (Durkheim–Mauss, 2005 [1903], 312). Komoly érvek szólnak ugyanakkor ezen interpretáció ellen. A szerzők azt is kijelentik, hogy

[az] osztályokat [...] főként az jellemzi, hogy a gondolatokat egy, a társadalomból kivont modell szerint rendezik el. Ám attól a pillanattól fogva, hogy a kollektív gondolkodásnak ez a szervezete kialakult, visszahat kiváltó okára, és részben módosíthatja azt (Durkheim–Mauss, 2005 [1903], 282).

Amennyiben a klasszifikációs elvek visszahatnak az emberek közötti kapcsolatokra (vagy a térbeli struktúrákra), nem lehet az osztályozás egyértelmű „szociomorf” determináltságáról beszélni. Némedi Dénes (1996, 224 skk.) egy másik szempontból is kétségbe vonja ezt az interpretációt. Durkheimék ugyan kétségkívül írtak a társadalmi szervezet és az osztályozási rendszer párhuzamosságáról, de szerinte nem vélték úgy, hogy az osztályozási formák szükségszerűen és mindig pontosan leképezik a társadalmi struktúrát. Némedi értelmezésében „a logikai (osztályozási) viszonyok és a társadalmi viszonyok nem egyszerűen hasonlítanak egymásra, az egyik a másiknak nem a modellje, hanem a kettő azonos természetű” (Némedi, 1996, 225). Vagyis Durkheimék csupán azt állították, hogy a társas kapcsolatok alakításához ugyanolyan minőségű képességekre van szükség, mint a logikai osztályozáshoz (i. m., 226): mindkét esetben „rokoni” kapcsolatok megteremtéséről van szó, s az okság kérdése ehhez képest másodrangú.

1912-es munkájában, *A vallási élet elemi formáiban* Durkheim ismét több helyen kitért a tércatégoria problémájára. Itt kifejtett vallásdefiníciója szerint a vallás meghatározó momentuma a szent és a profán dichotómiája (Durkheim, 2003 [1912], 44–45). E különbség társadalmi eredetű, a kollektív forrongások<sup>81</sup> a forrásaik, melyek során létrejött a személytelen felsőbbrendű erő képzete (i. m., 203 skk.).

A szent és a profán dichotómiája minden osztályozás ősfarmája, olyan megkülönböztetés, amely a világra: a társadalomra és a természetre alkalmazva lehetővé teszi a kiemelkedést a differenciálatlanság állapotából. Szent és profán szembenállásával analóg a társadalom és a természet, illetve az együttlétben alapuló társadalmi élet és a fizikai szétszórtság különbsége. Amennyiben ez így van, a szent – azaz intenzív társadalmi élettel együtt járó – gyakorlatok nem mehetnek végbe sem profán térben, sem profán időben: megvan a maguk helye és ideje (i. m., 284–285). Vagyis a szent/profán differencia alkalmazása révén az őslakosok helyeket és időszakokat különítenek el és minősítenek. A szent helyek szent lények lakhelyéül szolgálnak, ahonnan a profán dolgokat és tevékenységeket ki kell zárni. Hasonlóan, a vallásos tevékenységeket meghatározott, számukra fenntartott időben kell végrehajtani. A vallási (azaz társadalmi) élet térben és időben koncentráldódik (i. m., 285). A szent és a profán strukturális különbsége kollektív képzet. Ennek megfelelően a szent és profán terekre (vagy időkre) vonatkozó képzetek strukturálják az emberi viselkedéseket. Ugyanakkor Durkheim leírásából az is kiderül, hogy a szent és profán terekre vagy időkre utaló képzeteket folyamatosan újra is kell termelni a rítusok cselekvései által.<sup>82</sup>

A könyv további adalékokkal szolgál a tércatégoria szociológiai problémája számára. A bevezetőben – melyben Durkheim az episztemológia szociologizálásának programját fogalmazza meg – a többi catégoria (idő, szám, erő, okság) mellett a térről is szó esik. Durkheim szerint az „elemi” fokon a differenciálatlanság megszüntetése érdekében koordinálni kell a tér érzékelését, amihez eleinte szükséges, hogy ne homogénként érzékeljék, hanem tagolni lehessen például a jobb-bal, a fölél-alá vagy az égtájak szempontjai alapján (Durkheim, 2003 [1912], 21). E felosztások nem a tér inherens tulajdonságaiból erednek, hanem emberileg meghatározottak (azaz: társadalmi eredetűek). Azt is fontosnak tartja Durkheim, hogy a különféle felosztások egyes pólusait, illetve a különböző régiókat eltérő érzelmi értékkel látták el.<sup>83</sup> Az egy társadalomhoz tartozó emberek hasonló felosztási elveket alkalmaznak (nemcsak a térrel, hanem például az idővel kapcsolatban is), és hasonló értéket rendelnek az egyes elemekhez. A tér azonos elképzelése

<sup>81</sup> A szétszóródás és koncentráció dinamikáját Durkheim Mausstól (2000 [1906]) vette át.

<sup>82</sup> L. az intichiumnak, az arandák vallási ünnepének a leírását (Durkheim, 2003 [1912], 301–303).

<sup>83</sup> Ez a gondolat már az *Osztályozásban* is felbukkant (Durkheim–Mauss, 1978 [1903], 332).



társadalmi eredetére utal. Mindezt Durkheim az *Osztályozásból* ismert példákkal illusztrálta (i. m., 21–22).

A *Vallási élet* konklúziója azonban lazítja a szorosnak tűnő összefüggést. Durkheim szerint kezdetben sokkal erősebben kötődtek a különféle kategóriák a társadalmak életéhez, míg a fejlődés során a logikai gondolkodás fokozatosan önállósodott. Ennek hátterében a munkamegosztás fokozódása s a nemzetközi összefüggésekbe való beilleszkedés áll (i. m., 400–401). A tér szempontjából ez azt jelentette, hogy a fejlődés első fokain a társadalom által elfoglalt tér szolgáltatott anyagot a tér osztályozási kategóriájához (i. m., 397). A „fejlettebb” fokokon azonban a tér kategóriája el tud szakadni a társadalmi hátterétől. Durkheim e helyen azt implikálja, hogy csak a „fejlett” fokokon alakulhat ki a minőségileg semleges, homogén tér (abszolutista) képzete, mely folyamatnak szükséges előfeltétele az a szakasz, amikor az irányoknak, régióknak minőségileg különbözőnek kellett lenniük az osztályozási funkció betöltése érdekében, s amikor e különbségek sohasem pusztán térbeliek voltak, hanem összefonódtak társadalmi differenciákkal is (a dolgok és emberek „rokonsági” viszonyaiba ágyazódtak be).

### *Durkheim és a tér*

Durkheim nem rendelkezett rendszerezett térfelfogással, így gondolatait sem könnyű megítélni az abszolutista és a relationalista térkonceptiók fényében. Durkheim, amikor a teret osztályozási kategóriaként elemezte, és rámutatott a térképzetek és társadalmi mechanizmusok összefüggésére, illetve amikor a minőségileg különböző tereket értelmezte, relacionális álláspontot képviselt. Ugyanakkor a morfológia koncepciója erősen kötődött az abszolutista térfelfogáshoz, hiszen elsősorban az olyan tényezőket tartotta Durkheim fontosnak, mint a népesség nagysága és sűrűsége bizonyos térbeli szegmensekben, régiókban, ami a tartálytér képét implikálja. Am a társadalmi morfológia elemzése kapcsán is megfigyelhetők olyan bizonytalan lépések, amelyek már túlmutattak az abszolutista térkonceptión. A fizikai terek társadalmi megformáltságának gondolata, e terek visszahatása a társadalomra, sőt *A vallási élet elemi formáiban* leírt (és a térképzetekhez szorosan kötődő) térszervező gyakorlatok mind ebbe az irányba mutattak. Ellenben abszolutista vonás térbeliség és társadalmiság elkülönítése, valamint az a feltételezés, miszerint létezik „tiszta” társadalmiság. Az tartálytér képzetétől eltávolodó gondolatok Durkheimnél nem kapcsolódtak össze olyan fogalmisággal, amely következetes szakítást eredményezett volna az abszolutista sémával.

## Társadalmi morfológia a durkheimisták munkáiban

A társadalmi morfológiát Durkheim olyan határterületnek tartotta, amely ugyan fontos lehet a szociológia számára, mégsem központi jelentőségű. A kérdés részletesebb kutatását egy idő után átengedte az „iskola” más képviselőinek. A *L'Année sociologique*-ban 1913-ig megjelent írások csupán 4,4%-a kapott helyet a morfológiaszekcióban, ami által – leszámítva az „egyebeket” – a legkisebb részlegnek számított (Némedi, 1996, 196). Maga a morfológiai részleg is alszekciókra bomlott (3. táblázat). A két fő tematikus súlypont Durkheim morfológiadefiníciója alapján a geográfia és a demográfia volt. Az utóbbi kevésbé hangsúlyosan képviselte magát. A geográfiai morfológia elméleti szempontból érdekes alegysége az „általános társadalmi morfológia földrajzi alapja” elnevezést viselte, míg a rurális és városi csoportok szekciójában inkább csak agrár- és várostörténeti munkák recenziói kaptak helyet; a lakásviszonyok szekciója pedig nem is minden számban létezett, és viszonylag kevés írást tartalmazott (vö. Nandan, 2013, 22 skk.).

**3. táblázat.** Az *Année* morfológiarészlegének szerkezete a különböző számokban (1898–1913)

A társadalmi morfológia alegységei	<i>L'Année sociologique</i> -számok										
	II	III	IV	V	VI	VII	VIII	IX	X	XI	XII
<b>A) A társadalmi morfológia földrajzi alapja</b>											
1. Általános társadalmi morfológia (a társadalom földrajzi alapjai)	X		X	X	X	X	X	X		X	X
2. Rurális és városi csoportok	X	X	X	X	X	X		X	X	X	X
3. Lakásviszonyok		X			X		X	X	X		X
<b>B) A társadalmi morfológia demográfiai alapja</b>											
4. A népesség általában	X		X	X	X	X	X	X	X	X	X
5. A népesség eloszlása							X	X			
6. Migráció		X						X	X	X	X

Forrás, Nandan (2013, 22)

Összességében megállapítható, hogy a morfológiai szekció a recenziókra fókuszált, nem pedig a morfológia elméletének kidolgozására.<sup>84</sup> Ennek ellenére érdemes szemügyre venni az innen indult (s esetleg máshol is folytatott) polémiákat.

<sup>84</sup> Mauss szezonális morfológiáról szóló írása is önálló tanulmányként, nem a szekció részeként jelent meg.

A morfológiai részleg szerzői (mások mellett Durkheim, Halbwachs, Hubert, Simiand) vitába szálltak a ratzeli geográfiával, de a Paul Vidal de la Blache nevével fémjelzett francia földrajzi iskolával is. Ratzel kapcsán a geográfiai determinista szemléletet kritizálták. A Vidal-féle iskola képviselői azonban nem a ratzeli úton jártak: szerintük nem annyira a társadalmi viszonyok földrajzi determináltóságát kell bemutatni, mint inkább azt, hogy az ember mint cselekvő miként formálja kreativitása révén a földfelszínt. A durkheimiánusok a Vidal-iskola képviselőinek épp az ellenkezőjét rótták fel, mint amit Ratzel geográfiájának: hogy nem veszik kellőképp figyelembe a fizikai környezet hatását a társadalmi szervezetre (vö. Berdoulay, 2014 [1978], 79).<sup>85</sup>

Míg a vidaliánusok reakciói korántsem voltak erősen polemikusak, s nem is támasztottak igényt saját nézőpontjuk kizárólagosságára, addig a szociológia durkheimi iskolája saját perspektívájának és megismerési módjának az elsődlegességét hirdette (i. m., 81–82). Ezt a kemény állásfoglalást minden bizonnyal az intézményes rivalizálás is motiválta, azonban az eltérő nyelvezet is hozzájárulhatott a vita kialakulásához. Feltételezhető, hogy ha a vidaliánusok nem az emberi kreativitás és cselekvés teret formáló erejéről értekeztek volna, hanem a társadalmiság térbeli lenyomatairól, nagyobb megértésre találtak volna, mivel a durkheimiánusok számára idegen volt az individualításra nagyobb hangsúlyt fektető, nem szociológizáló érvelés.

## Marcel Mauss a társadalmi morfológiáról

Marcel Mauss Durkheimmel közös tanulmányával hozzájárult az osztályozás-problematika kibontásához, ám a *Tanulmány az eszkimó társadalmak évszakonkénti változásairól. Társadalommorfológiai tanulmány* című 1906-os írásával<sup>86</sup> a morfológia elméletéhez is. Bár etnográfiai tanulmánynak tűnik, a mű valójában egy speciális eset, az eszkimók<sup>87</sup> kapcsán kíván általános társadalmi mechanizmusokat megállapítani, ami az interdiszciplináris durkheimista szociológia célja

<sup>85</sup> Köszönöm Takács Erzsébetnek, hogy felhívta a figyelmemet a két iskola vitájára.

<sup>86</sup> Mausst tüntetem fel szerzőként, míg az irodalomjegyzékben Henri Beuchat-t is szerepeltetem közreműködőként, azonban nem társszerzőként. Az eljárás alapja, hogy a magyar kiadásban is Mauss-tanulmányként jelenik meg az írás, míg Beuchat csupán egy lábjegyzetben szerepel, közreműködőként. Emellett a tanulmány utolsó, a magyar kiadásból hiányzó lábjegyzetében Mauss megjegyzi, hogy az írás és a korrekciók túlnyomó részben saját művei, Beuchat nem felelős az esetleges hibákért. Bravo szerint Mauss kezdetben át akarta adni a munka javát Beuchat-nak, ám hamar átvette az irányítást, így a publikált szöveg javarészt az ő műve (Bravo, 2006, 36, 3. lábjegyzet).

<sup>87</sup> Az „eszkimó” kifejezés manapság problematikusává vált, e helyütt azonban nem cél a megjelölés helyességének megítélése vagy a szemantikai igazságtétel, csupán a terre vonatkozó gondolatok bemutatása, ezért egyszerűbb ez eredeti kifejezés megtartása.

volt: „Célunk a legkevésbé sem az volt, hogy leíró monográfiába gyűjtsük az eszkimó népek morfológiája kínálta különféle sajátosságokat. Épp ellenkezőleg, az eszkimók kapcsán adalékokat kívánunk szolgáltatni egyfajta általánossághoz” (Mauss, 2000 [1906], 449). Az írás a társadalmi morfológia és a társadalmi élet összefüggését, a köztük fennálló oksági viszonyokat kívánja felderíteni. A morfológia kifejezésének használata arra utal, hogy Mauss elfogadta a fogalom durkheimi meghatározását és a szociológiában neki kijelölt helyet, ahogyan a társtudományokhoz fűződő viszonyát is. A társadalmi morfológiát Mauss Durkheim szellemiségében definiálta. Eszerint a morfológia a társadalmak materiális alapja, azaz a népesség eloszlásának módja valamely területen, a demográfiai viszonyok (a népesség mennyisége, sűrűsége) összessége, a lakhatási viszonyok stb.; s maga a társadalmi morfológia nem csupán leíró diszciplína, hanem oksági mechanizmusokat is fel kíván tárni (Mauss, 2000 [1906], 449).

Mauss nagy forrásanyagot mozgató leírásában először az eszkimó társadalom általános, majd évszakonkénti morfológiájának – Durkheimnél még nem jelenlévő – különbségét veszi szemügyre. Az általános morfológia azokra a változatlan tényezőkre utal, amelyek a morfológia alapját jelentik, melynek nyomán a periodikus változások végbemehetnek (i. m., 456–457). Elemei, „[a]z a mód, ahogyan az eszkimó társadalmak a földhöz kötődnek, a belőlük szerveződő elemi csoportok száma, természete és nagysága” (i. m., 456). Ellenben az évszakonkénti morfológia arra utal, hogy máshol, máshogy, más tevékenységeket végezve élnek az eszkimók télen és nyáron, azaz eltérő a telepük szerkezete. A fő különbség, hogy nyáron térben szétszórva, egymástól távol, kiscsaládonként élnek, míg télen nem sátrakban, hanem egymáshoz közeli, „egymás hegyén-hátán szorongó” (i. m., 475), több családot befogadó házakban. Ezenkívül télen használják a közösségi gyülekezőhelyként és az ünnepek, szertartások helyszínékként szolgáló *kashimot* is. Vagyis télen a nyári lakóhelyek sűrűsége alacsony, míg a téli hajlékok felettébb koncentráltak; míg télen minimális a csoport által elfoglalt és használt terület, addig nyáron maximális (i. m., 487–491). A tél viszonylagos immobilitással jár együtt, ezzel szemben a csoport tagjai nyaranta szétszélednek: nagy vándorutakat tesznek. Az évszakonkénti morfológia összhangban van az éghajlati változásokkal és az állatok mozgásával (míg nyáron az állatok is szétszóródnak, addig télen néhány helyen koncentrálódnak, s így kevés helyen vadászhatók). Úgy tűnik tehát, hogy egyfajta szimbiózis van az állat- és az emberi világ között: a kettő egymással párhuzamosan mozog, az eszkimó társadalmak térbeli-időbeli dinamikája ehhez igazodik (i. m., 494, 501).

A morfológia ilyenén különbsége párhuzamos a társadalmi élet változásaival. Ugyanazok a különbségek (kollektív/egyéni, intenzivitás/shétszóródás) jelennek meg télen és nyáron a vallás, a családi együttélési forma, a családi és a tulajdonjog területén (i. m., 503–507, 511–516, 522–525). Ezek alapján Mauss azt a követ-

ketzetést vonta le, hogy a morfológiai különbségek tükröződnek e társadalom legalapvetőbb osztályozási sémájában. E fundamentális differencia a téli és a nyári „dolgok” közti különbségtétel, mely szinte mindenre alkalmazható: tetszőleges (például vallásos-rituális vagy vadászati) tevékenységre, tulajdonjogra, társadalmi szerepekre, de magukra az emberekre is (télen és nyáron születettek) (i. m., 508–509). Ahogyan *Az osztályozás elemi formáiban* a törzsek térbeli elhelyezkedése és csoporttagolódása párhuzamos volt a klasszifikációs rendszerükkel, úgy az eszkimóknál is megfigyelhető, hogy az osztályozási kategóriák (téli/nyári dolgok) összhangban vannak a morfológiai különbségekkel (tél és nyár morfológiája).

A tanulmány az okság elméleti kérdését is taglalja, amely két összefüggésben is megjelenik: egyrészt a társadalmi morfológia és az egyéb életterületek, másrészt a természeti-éghajlati-földrajzi adottságok és a társadalmi élet vonatkozásában. Mauss az első reláció tekintetében viszonylag egyértelmű. Szerinte az eszkimó társadalom (általános és változó) morfológiája *meghatározza* a társadalmi élet egyéb jelenségeit, folyamatait. Ebben az értelemben nem csupán együtt járás figyelhető meg a morfológia (szétszóródás és koncentráció váltakozása) és a másik oldalon a vallási élet, a joggyakorlat, a tulajdonviszonyok stb. között, hanem előbbi az utóbbiakat okozza. Mielőtt részletesen kifejti, milyen hatást gyakorol az évszakonkénti morfológiai változás a különféle életterületekre, Mauss a következő megjegyzést teszi: „[...] leírtuk azon változások természetét, amelyek közepette az eszkimók morfológiai szerveződése zajlik, [...] most az okozatokat, a hatásokat kell vizsgálnunk” (Mauss, 2000 [1906], 502–503). Az írás végén pedig „általános következtetesként” – a szövegkontextusból kiderül, szinte társadalmi törvényként – állapítja meg, hogy a társadalmi élet minden területe a morfológiai viszonyok következménye:

[...] a társadalmi élet minden, erkölcsi, vallási, jogi stb. formájában anyagi alapjának függvénye, vagyis az embercsoportok tömegével, sűrűségével, formájával és összetételével változik (Mauss, 2000 [1906], 533).

Mauss az eszkimók esetének tanulmányozásával, azaz a „döntő kísérlet” végrehajtásával ezt az összefüggést – véleménye szerint – érvényesen igazolta. Ezzel a morfológiai determinizmus álláspontjára helyezkedett, amit Durkheim elveivel összhangban lévőnek látott (nem teljesen jogosan: bár a korai Durkheimnek is volt hajlama a morfológiai determinizmusra, később eltávolodott ettől az állásponttól).

A másik fontos, a műben érintett oksági probléma a természeti tényezők és a társadalmi élet nyomán merül fel. E természeti faktorok ugyan a durkheimi – és Mauss számára is irányadó – definíció értelmében részét képezik a társadalmak morfológiájának, azonban kevésbé fontosak. A művet elsősorban az

antropogeográfiával összefüggésben érdemes értelmezni, mivel Mauss a ratzeli (ihletésű) geográfiával polemizálva fejtette ki az álláspontját. A földrajzi-természeti adottságok (mások mellett a talajminőség, a klíma, az állat- és növényvilág, az ásványi kincsekkel való ellátottság) Mauss szerint túlzottan nagy szerepet kapnak a geográfusok koncepcióiban. Ez szakmájuk sajátos látószögéből adódik: a földtani kérdések iránti érdeklődés arra predisponálja őket, hogy a társadalmi morfológiát, sőt: lényegében az egész társadalmi életet szinte kizárólag e geológiai tényezőkre vezessék vissza (Mauss, 2000 [1906], 452–454). A geográfiai álláspont tehát a földrajzi-természeti faktorokat határozza meg a legfontosabb morfológiai tényezőkként, másrészt ezekre vezeti vissza a társadalmiságot.

Mauss ezen állásponttal vitatkozik. Fő vitapartnere azonban nem Ratzel, hanem az ő szellemiségében publikáló Hans-Peder Steensby, aki maga is írt az eszkimók életéről. Így – ahogy arra Bravo (2006, 35) rámutatott – Mauss és Steensby vitája két vezérfigura „hadnagyának” párbaja. Mauss már a tanulmány bevezetőjében bírálja a földrajztudósok nézőpontját. Kijelenti, hogy a társadalmi morfológia kapcsán minden fontos tényezőt figyelembe kell venni, nem csupán a földtaniakat. Az antropogeográfusok azonban „ahelyett, hogy a társadalmak anyagi szubsztrátumát minden elemével együtt és minden vonatkozásában tanulmányoznák, főként és mindenekelőtt a talajra irányítják a figyelmüket” (Mauss, 2000 [1906], 452). Így jönnek létre az olyan – Mauss számára abszurd – oksági modellek, amelyek a talajviszonyokból vezetik le például az állam, a csalárendszer vagy a lakhelyek jellemzőit. Az antropogeográfiában az eszkimók esete kapcsán is úgy vélik, hogy a földrajzi viszonyok kauzálisan determinálják a konkrét viselkedésformákat (vagyis e társadalom morfológiája és minden egyéb társadalmi jelensége *megérthető* ezen kauzálisan is hatékony tényezők alapján).

Mauss önmagát is pozicionálja, és kijelöli a geográfusok által privilegizált faktorok helyét a modelljében. Egyrészt figyelembe kell venni a földtani jellemzők mellett azt az „ezer másik” morfológiai tényezőt, amely hatással van a társadalmi életre.<sup>88</sup> A geográfiai faktorok csak a Durkheim által a morfológia fontosabb elemeiként meghatározott tényezőkkel (térbeli elhelyezkedés, népsűrűség, volumen stb.) együtt, velük kölcsönhatásban fejtik ki hatásukat. A földrajzi adottságok hatását Mauss úgy rekonstruálja, ahogy Durkheim is: az antropogeográfusok által privilegizált faktorok szerinte is csupán feltételeket jelentenek, melyek nem determinálják a társadalmiságot, s nem önmagukban, hanem csak társadalmi tényezők közvetítésével hatnak a társadalmakra (Mauss, 2000 [1906], 453).

Mauss azt a következtetést vonja le fejtegetéseiből, hogy az eszkimó társadalom kettős szerveződése általános társadalmi törvényszerűség jele. Vagyis minden

<sup>88</sup> „A talaj viszont valójában ezer másik, tőle elválaszthatatlan tényezővel együtt fejt ki hatását” (Mauss, 2000 [1906], 453).



kultúrában<sup>89</sup> létrejön a koncentráció és szétszóródás térbeli-időbeli dinamikája: ugyan váltakozik, hogy melyik évszak képviseli a kollektív-társadalmi és melyik az individuális elvet, ám ez nem változtat a törvényszerűség létezésén.<sup>90</sup> Szétszóródás és koncentráció váltakozása ugyan társadalmi törvényszerűség, Mauss azonban – egyes értelmezésekkel szemben – nem az évszakonkénti váltakozás teljes társadalmi determináltságát állította. Mindkét típusú hatást figyelembe kívánta venni: azt, ahogy a földrajzi adottságok hatnak a társadalmi életre, és azt is, ahogyan a társadalmiság megszervezi a szezonalitást. Amennyiben a periodikus változások általános törvényt jelentenek, ez azt jelenti, hogy a földrajzi adottságok és a klimatikus viszonyok csupán a konkrét megvalósítási módra (és társadalmi közvetítéssel) gyakorolnak hatást: más körülmények állnak fenn például az esz-kimók és az európai falusi populációk területén. E viszonyok ugyan ki tudják jelölni, hogy mely évszak alkalmasabb az intenzív társadalmi élet számára, és melyik kevésbé, de nem „meghatározó és szükségszerű” okai a szezonalitásnak, melynek szükséglete társadalmi eredetű (Mauss, 2000 [1906], 532–533).

A tanulmányt átfogóan szemlélve feltűnik a két oksági modell közti diszkrépancia: míg Mauss társadalmi morfológia és (nem morfológiai) társadalmi élet kapcsán a morfológiai determinizmus álláspontjára helyezkedett, addig a földrajzi-éghajlati körülmények és a társadalmi élet viszonyában elutasította a – bármely irányú – egyoldalúságot. Nem egységes, eszmeileg heterogén tehát a tanulmány, mivel egy determinista álláspont keveredik egy kevésbé szigorú megközelítéssel. Ez a fel nem oldott ellentmondás logikailag is problémás. Ha a részben társadalmi, részben nem társadalmi morfológiai viszonyok meghatározzák a „tisztán” társadalmi jelenségeket, akkor a „tisztán” társadalmi törvényszerűségeket (köztük a szezonális variáció elvét is) determinálniuk kellene – ez viszont kétségbe vonná e törvényszerűségek *sui generis* társadalmi jellegét (dinamikájuk Durkheim által feltételezett önállóságát). Ez az ellentmondás azonban feltételezhetően nem szerzői szándék alapján jött létre. Mauss elsődleges célja az volt, hogy az antropogeográfiával szemben pozicionálja magát. Ezért fordulhatott elő, hogy komplexebben, körültekintőbben és elegánsabban dolgozta ki a földrajztudósok által privilegizált tényezők és a társadalmiság viszonyát, mint a morfológia és a (nem morfológiai) társadalmiság összefüggését, ami jóval felületesebben jelent meg.

<sup>89</sup> Példái az indián törzsek, a modern társadalmak, illetve a premodern falusi közösségek (Mauss, 2000 [1906], 530–531).

<sup>90</sup> E törvényszerűség a forrongás és szétszóródás dinamikájaként jelenik meg később Durkheimnél (2003 [1912]).

## Maurice Halbwachs a társadalmi morfológiáról és a térbeliség szerepéről a kollektív emlékezet fenntartásában<sup>91</sup>

A Durkheim-iskola képviselői közül Maurice Halbwachs foglalkozott a legrészletesebben a térbeliséggel, bár széles intellektuális spektrumából adódóan neki sem lehetett központi témája. Mégis számos érdekes belátással szolgált, valamint néhány ponton meg is haladta mesterét. Halbwachs több szempontból is foglalkozott a tér problémájával. Egyrészt továbbvitte a társadalmi morfológia témáját, mely vállalkozásnak a *Morphologie sociale* című 1938-ban megjelent műve az összegzése. De két kései művében a kollektív emlékezettel összefüggésben is felmerült a tér kérdése mind az anyagi terek, mind az ezekről alkotott képzetek tekintetében.<sup>92</sup>

### *Társadalmi morfológia*

Halbwachs az 1905-ös lapszám munkálatai óta az *Année sociologique* munkatársa volt (Némedi, 2005, 112). A folyóirat tartalomjegyzékéből kiderül, hogy az évek során az alábbi szekciók szerkesztéséhez járult hozzá: gazdaság-szociológia, a bűnözés szociológiája és morális statisztika, társadalmi szerveződés és természetesen a társadalmi morfológia. A 4. táblázat nemcsak arra utal, hogy Halbwachs tág érdeklődési körrel rendelkezett, hanem arra is, hogy már korán elkezdtek érdekelni a morfológiai problémák.<sup>93</sup> Az *Année*-ban leginkább az alszekciók szerkesztésével és recenziók írásával járult hozzá ahhoz, hogy a morfológia továbbra is fontos téma maradjon, miután Durkheimnek csökkent a téma iránti érdeklődése. A morfológiai részleg egyes alszekcióit szemügyre véve kiderül, hogy Halbwachs kifejezetten fontosnak tartotta a demográfiai kérdéseket, viszont nem tanúsított oly mértékű érdeklődést a földrajztudomány iránt, mint például Durkheim vagy Mauss.<sup>94</sup> Ám ez korántsem jelentette azt, hogy ne érdeklődött volna a térbeliség kérdéseiről.

<sup>91</sup> A fejezet bővített formában már megjelent (Berger, 2015).

<sup>92</sup> Mindegyik kötet esetében a német és/vagy angol kiadásokat használtam.

<sup>93</sup> A Durkheim halála után, 1925-ben újraélesztett folyóirat első számában is ő felelt (Marcel Granet-val) a morfológiai blokkért.

<sup>94</sup> A migrációs jelenségek alszekcióját öt számban szerkesztette, ahogyan a falvak és városokét is; a népességgel kapcsolatos általános alszekciót négy alkalommal szerkesztette, a népességeloszlás-érzékelést pedig kétszer. Minden más alszekciót csak egy-egy alkalommal. (A számolás során, a 4. táblázattal szemben, az új folyóirat 1925-ös számát is figyelembe vettem.)



4. táblázat. Maurice Halbwachs szerkesztői tevékenysége az *Année sociologique*-ban

Lapszám	Megjelenés éve	Tárgyalt művek	A SZEKCIÓ SORSZÁMA ÉS NEVE			
			III. Társadalmi szerveződés	IV. Bűnözésszociológia és morális statisztika	V. Gazdaság-szociológia	VI. Társadalmi morfológia
VIII.	1905	1903–1904	–	✓	–	✓
IX.	1906	1904–1905	✓	✓	✓	✓
X.	1907	1905–1906	–	✓	✓	✓
XI.	1910	1906–1909	–	✓	✓	✓
XII.	1913	1909–1912	–	✓	✓	✓

Jelmagyarázat: (–) a szerkesztői hozzájárulás hiánya; (✓) szerkesztői hozzájárulás legalább a főszekció egy alszekciójában (akár egyedül, akár mással együttműködve)<sup>95</sup>

Míg e recenziók elméletileg kevésbé érdekesek, a Halbwachs által 1938-ban publikált és morfológiai munkássága betetőzésének szánt *Morphologie sociale* már igen releváns teoretikus szempontból. Halbwachs e kötetben kifejtett morfológiafelfogása Durkheiméhez kapcsolódik, amennyiben a társadalmak és csoportok életének materiális alapját tekinti a morfológia tárgyának. Durkheimhez hasonlóan úgy gondolta, e materiális jelenségeket el kell választani a társadalmi élet egyéb aspektusaitól. Emögött az a durkheimi feltételezés húzódik meg, hogy a „tényleges” társadalmiság nem más, mint a kollektív reprezentációk/képzetek. Azért van mégis szükség a morfológia vizsgálatára, mert a társadalmaknak testet kell ölteniük térben annak érdekében, hogy létezhesenek: szükségük van kiterjedésre, nagyságra, formára, a népesség bizonyos elrendeződésére (Halbwachs, 2002 [1938], 72).

A tágabb és szűkebb értelemben vett morfológia halbwachsi megkülönböztetése azonban új, nem durkheimi örökség. A tágabb értelemben vett morfológia (amely hiányzik Durkheim morfológiai vizsgálódásaiból) az egyes társadalmi részterületek (vallás, gazdaság, politika) materiális formáival foglalkozik, hiszen

Bármely kötelék vagy kollektíva, akármilyen jellegű is legyen, rendelkezik [...] morfológiai aspektussal. Más szóval, létezik az általános társadalmi morfológia, melynek tárgya az, hogy az egyes különös csoportok és emberi tevékenységek, mint a kollektív élet egészének részei, milyen materiális formákkal írhatók le (Halbwachs, 2002 [1938], 23).

<sup>95</sup> Nem tüntetem fel azokat a szekciókat, melyek szerkesztésében Halbwachs egyszer sem vett részt.

A szigorú értelemben vett morfológia ezzel szemben a nagy képre koncentrált: tárgya maga a népesség egésze (Halbwachs, 2002 [1938], 11–12). Halbwachs felfogásában ez nem más, mint a társadalmak demográfiája, illetve demográfiai folyamatai (i. m., 77), melyek a részterületek morfológiájából tevődnek össze. A megfogalmazás alapján világos, hogy a morfológia koncepciója e kötetben a demográfiai viszonyokra lett kihegyezve – bár nem zárja ki a térbeliség kérdéseit sem. A könyv célja – a kétféle morfológiai jelenségek leírása mellett –, hogy elméletileg is tisztázza egyfelől a szűkebb és tágabb értelemben vett morfológia, másfelől morfológia és nem morfológiai társadalmiság (kollektív képzetek) viszonyát. Ennek megfelelően a könyv is az általános és a szigorú értelemben vett morfológiai részekre tagolódik.<sup>96</sup>

Az általános morfológiai részben Halbwachs a vallás, a politika és a gazdaság területeit vizsgálja. Mindegyik társadalmi szféra leképződik a térben, azaz anyagivá válik. Mindhárom társadalmi részterület vizsgálható pusztán belső életét tekintve. Ekkor az általános morfológiát az olyan kérdések foglalkoztatják, mint hogy az adott szféra milyen sajátos helyeket, materiális elrendeződéseket és infrastruktúrát hozott létre (templomok, zarándokutak, templombelső, háborús emlékművek, kereskedelmi útvonalak, üzemek, az osztályok által megformált helyek és városi szegmensek stb.), hány és mekkora térbeli egységekre bomlik az adott szféra, és milyen eloszlások figyelhetők meg ezekben (egyházak, hadsereg, igazságszolgáltatás, gazdasági szervezetek térbeli egységei; vallási csoportok, gazdasági szervezetek, vásárlók, osztályok nagysága és eloszlása a térben), illetve hogy milyen mozgások, áramlások állapíthatók meg (vallási csoportok vándorlása, áruk áramlása és annak hatása stb.). Halbwachs azzal kapcsolatban is tett kijelentést, hogy a részterületek (általános) morfológiai viszonyai milyen mértékben vannak hatással az adott szféra alakulására szempontjából. A hatás erőssége nem állandó: míg a vallási morfológia esetében a legkevésbé fontosak az általános morfológiai viszonyok (bár itt sem elhanyagolhatók), addig a politikum esetében már jelentősek, s a gazdaság szférájában a legjelentékenyebbek (Halbwachs, 2002 [1938]).

Azonban a három társadalmi részterület nemcsak önmagában vizsgálható. Halbwachs azt a kérdést is feltette, hogy milyen viszonyban állnak egymással az általános és a szigorú értelemben vett morfológiai viszonyok. E tekintetben sem állapított meg univerzálisan érvényes mintát. A szigorú morfológiai tényállások (többek között: össztársadalmi méret, sűrűség) nagyobb mértékben határozzák meg a vallási morfológiát, mint fordítva (bár ez utóbbi hatás is létezik). A politikai világnak és a politikai morfológiának ugyan van önálló mozgása, ám gyakran – de nem mindig – az össztársadalmi viszonyok befolyásolják őket. Összességében e

<sup>96</sup> A szigorú értelemben vett morfológiai fejezetek általában az olyan tisztán demográfiai kérdésekkel foglalkoznak, mint a nemek és kor szerinti eloszlás, a migráció, a termékenység, a halálozás, a házassági szokások stb. E fejezetek közül csak a városok morfológiájáról szólóra térek ki.

szférát látja a legönállóbbnak. A gazdasági morfológiát ellenben úgy tűnik, hogy a szigorú értelemben vett morfológia viszonyai határozzák meg (i. m., 29–30, 42–43, 49–50).

Halbwachs azonban nem volt teljesen következetes: az egyik későbbi, a szigorú értelemben vett morfológia aspektusaként a nagyvárosi morfológiával<sup>97</sup> foglalkozó fejezet fejtegetései helyenként relativizálják vagy ellentmondanak a hatásmechanizmusok erősségére és irányára vonatkozó korábbi kijelentéseknek. Így kiderül, hogy a premodern nagyvárosokat és tereiket sokkal nagyobb mértékben meghatározta a vallás és a politika társadalmi részterülete és morfológiája, mint manapság, amikor e két szféra csupán néhány szigetszerű zárványt tud elkülöníteni magának a nagyváros terében, mivel az urbanitás immár saját morfológiai viszonyai szerint fejlődik. A meghatározottság tehát történetileg változó (i. m., 60–63). A modernitásban a gazdaság lesz az az erő, amely legnagyobb mértékben formálja a városi morfológiát: a városok utcaképét, út- és utcahálózatát, épületeit, térbeli elrendeződéseit, az emberek mozgásait (i. m., 64–65). A gazdasági morfológiával kapcsolatos egységben Halbwachs még azt állította: a gazdaság morfológiáját nagyobb mértékben határozzák meg a szigorú értelemben vett morfológiai tényezők – itt azonban épp az ellenkezőjét. Talán ezen ellentmondás feloldása végett sejtette végül (i. m., 66), hogy a nagyvárosi népesedési folyamatok és a gazdaság egymást erősítik, ami egyfajta kölcsönhatás képét kelti.

Halbwachs szerint ugyanakkor a metropoliszok önálló (szigorú értelemben vett) morfológiával is rendelkeznek, ami nem csupán a három korábban említett szféra morfológiájának következménye. Vagyis a várost magát a demográfiai viselkedés „tiszta” (azaz nem a három részterületre vonatkozó) tényeinek tekintetében is vizsgálni kell. Tekintetbe kell venni a városi populáció nagyságát, eloszlását, sűrűségét, a város kiterjedését, e tényezők lehetséges viszonyait. A városi élet materiális alapja természetesen befolyásolja magát a városi életformát is. Halbwachs Simmel szellemiségében ír a nagyvárosi életérzés sajátosságáról (ingergazdagság, roppant koncentrálódás, illékony közösségiesség, nagyvárosi mentalitás stb.). Halbwachs – hasonlóan Simmelhez – nem vallotta a nagyvárosi élet tönniesi kritikáját, mely mindezen jelenségekben csupán az elidegenedést, a rideg racionalitás uralomra jutását, a közösségek elvesztését látta: a nagyváros éppen nagy sűrűsége és ingergazdagsága miatt az eddig látott legintenzívebb társadalmi élet (vagyis a durkheimi értelemben vett kollektív forrongás modern változatának) terepe (i. m., 67–68).

A kötet zárófejezete megpróbálta levonni a konklúziókat és ezáltal a morfológia elméletét felvázolni. A könyv egyik fő célkitűzése a szociológia részeként felfogott

<sup>97</sup> Vitatható, hogy a nagyvárosi morfológiai viszonyok a szigorú értelemben vett morfológiához tartoznak-e, hiszen a nagyvárosi népesség csak részpopuláció.

demográfia elméleti megalapozása volt, ezért törekedett Halbwachs arra, hogy kimutassa: a demográfiai jelenségek és folyamatok önálló törvényszerűségekkel rendelkeznek. Némileg csapongó érveléséből az általános és szigorú értelemben vett morfológia viszonyát, valamint a társadalmi élet és a morfológia/anyagiség összefüggését érdemes kiemelni. A korábbi kétértelmű megfogalmazásokkal szemben a konklúzióban Halbwachs arra az álláspontra helyezkedik, hogy a társadalmi részterületek (gazdaság, vallás, politika) és morfológiájuk közti viszony kölcsönös: egymást határozzák meg.

A különféle társadalmi cselekvés-összefüggéseknek tehát mind sajátos [morfológiai – B. V.] struktúrák felelnek meg, melyek egyrészt azok következményei, másrészt azonban vissza is hatnak rájuk (Halbwachs, 2002 [1938], 75).

Halbwachs szerint azonban az ilyen „általános” morfológiai tényállások önmagukban nem elégségesek a társadalmi élet megértéséhez. Mindenféle társadalmi terület leírható bizonyos térbeli-demográfiai-materiális viszonyokkal, ezek pedig végső soron „összetalálkoznak”, „egyesülnek” (*rejoindre*) a szűkebb értelemben vett, vagyis az egész lakosságot jellemző morfológiává (Halbwachs, 2002 [1938], 77). Természetesen el kell ismerni, hogy a gazdasági viszonyok (például az árak, a jóléti színvonal), a politikai intézkedések vagy a vallási képzetek befolyásolhatják az egész lakosság számának, szóródásának, sűrűségének alakulását. Ám úgy véli, hogy a szigorú értelemben vett morfológiai jellemzők és folyamatok (születési, halálozási, házasodási gyakoriság, a nemek aránya, térbeli szegregáció, népsűrűség, illetve mindezek időbeli alakulása) is erőteljesen befolyásolják a társadalmi részterületeket. A kétirányú kapcsolat elismerése mellett elsősorban az volt számára fontos, hogy e szigorú értelemben vett morfológiát önálló törvényszerűségekkel rendelkezőként írhasse le. Alapmeggyőződése volt, hogy „[a] népesség, mint olyan, specifikus autonóm valóság abban az értelemben, hogy a népesedés tényállásait más népesedési tényállásokkal kell magyarázni” (Halbwachs, 2002 [1938], 78).

Kétséges ugyanakkor, hogy lehet-e a népesedési tényeket önállóként kezelni, ha a politika, vallás, gazdaság területei is befolyásolják. Halbwachs a két állítást a következőképp próbálta megbékíteni egymással: a demográfiai törvények a különböző társadalmi területeken különböző „körülmenyekkel” találkoznak, melyek megszabják azon kereteket, melyek között ki tudnak bontakozni. Vagyis az egyes területek hatékony működésük érdekében „igényelhetnek” bizonyos demográfiai struktúrát, az emberek és csoportok sajátos térbeli elrendeződését. A tisztán demográfiai törvények ezen igényekkel karöltve fejtik ki hatásukat (i. m., 87). Az érvelés azért nem túl meggyőző, mert ellentétes azzal az elvvel, hogy a népesedés tényállásait más népesedési tényállásokkal kell magyarázni. Hasonlóan:

amikor Halbwachs a naturalizáló megközelítésekkel szemben hangsúlyozza, hogy a demográfiai folyamatok nem fizikai vagy biológiai erőknek engedelmessé válnak, hanem társadalmiaknak, hogy tehát életmódokból, kollektív beállítódásokból *következnek* (i. m., 81, 83), ismét csak az önálló demográfiai törvényszerűségek létezését vonja szándékolatlanul kétségbe.

Morfológia és nem morfológiai társadalmiság (kollektív reprezentációk és tevékenységek) viszonyát már Durkheim is tematizálta, aki az agyi anatómia és a gondolatok némileg homályos analógiájával utalt az összefüggésre. A kérdést Halbwachs némileg más szemszögből ragadta meg. A társadalom anyagi struktúrái és a kollektív élet vagy reprezentációk viszonyát kölcsönösen konstitutívnek írta le. Egyrészt a morfológia a társadalmi élet / kollektív reprezentációk lenyomata. Azonban fordítva, a (nem morfológiai) társadalmiság is csak azért lehetséges, mert a társadalom és csoportjai megtapasztalják „testüket” (az őket alkotó elemek számát, elhelyezkedését, sűrűségét) e morfológiai tényállások észlelése, feldolgozása által (i. m., 83). A materiális struktúrák (is) konstitutívak tehát, nem csupán kifejezői a társadalmiságnak.<sup>98</sup> Például a használatba vett terek bizonyos idő után „intézményesülnek”: beépülnek az emberek szokásaiba, rutinjaiba és képzeteibe, ennélfogva önmozgásra, ellenálló képességre tesznek szert – így a materiális alap ezen aspektusa hozzájárul az életmódok, koordinált cselekvések és kollektív reprezentációk felépüléséhez (i. m., 56). Halbwachs Durkheimen túlmutató – s az anatómiai analógiáját leváltó – gondolata szerint a morfológiai-materiális viszonyok nem mechanikusan hatnak (vissza) a társadalomra, hanem csak a róluk kialakított, azaz a társadalmi testre vonatkozó reprezentációk és tudat révén.<sup>99</sup>

Morfológiai kötetében Halbwachs számos érdekes kérdést és szempontot vilantott fel, összességében azonban a mű sok problémával küszködik. Ezek egyike, hogy Halbwachs térfogalma még sok tekintetben abszolutista, és a tartálytér képzetéből indul ki. A nemzetállam (vagy egyes kisebb régióinak) területét alapul véve lehet kiszámítani a népsűrűséget (mennyi ember jut az adott felületre). Az osztályok is a tartálytérként felfogott város különböző szegmenseit foglalják el. Hasonlóan, az általános morfológia keretében tárgyalt térbeli eloszlások is az abszolutista térfogalmat veszik alapul.

A mű elméleti szinten is bizonytalan: a kifejtés során tett sok engedmény (mintha ezt írná: „ez a tényező is befolyásol, de az is, és mind egymást”) kétségsé tették, hogy léteznek-e egyáltalán a szigorú értelemben vett morfológiának

<sup>98</sup> Értelmezésem szemben áll Coseréval, aki szerint Halbwachs morfológiaelmélete a korai Durkheim morfológiai determinista álláspontjához kapcsolódik (Coser, 1992, 15 sk.). L. ugyanakkor Egger (2002, 105) interpretációját, aki dialektikus viszonyról ír, mivel a materiális világ a kollektív élet lenyomata, de formálja is ez utóbbit.

<sup>99</sup> Ugyanakkor a társadalmi morfológia megtapasztalásának, reprezentálásának mikéntjét Halbwachs nem tudta meggyőzően kifejteni (Halbwachs, 2002 [1938], 81–83, 90).

önálló törvényei. A halbwachsi érvelés konklúzióit levonva inkább arra lehet következtetni, hogy nem. Összességében a morfológia halbwachsi koncepciója nem tudta meggyőzően összekötni a számára releváns sokféle tárgyterületet: a demográfiai viselkedést, a térbeli struktúrákat, a társadalom anyagi viszonyait. Ehhez olyan (relacionális) elméleti keretre lett volna szükség, amellyel Halbwachs nem rendelkezett. Ugyanakkor előremutató módon hozta kapcsolatba egymással a társadalmi morfológiát és a kollektív reprezentációkat.

### *Tér a kollektív emlékezet kontextusában*

Halbwachs 1941-ben jelentette meg a *La topographie légendaire des évangiles en Terre sainte. Étude de mémoire collective* (Az evangéliumok legendaszerű topográfiája a Szentföldön. Tanulmány a kollektív emlékezetéről) című könyvét, mely voltaképpen esettanulmány a kollektív emlékezetéről. Élete utolsó éveiben a kollektív emlékezetéről írt egy újabb átfogó művet, a *La mémoire collective*-et (A kollektív emlékezet), melyet tragikus halála miatt nem tudott befejezni, és posztumusz jelent meg 1950-ben. E két könyv gondolatilag szerves egységet képez, előbbi az utóbbi elméleti keretét anticipálva alkalmazó empirikus demonstráció. Bár a jelenbeli térszociológiai diskurzusban megfeleltek róluk, kiemelkedők.

A kollektív emlékezet elmélete jól ismert.<sup>100</sup> Halbwachs számára az emlékezés nem egyéni, hanem társadalmi folyamat, melynek során nem egy már eleve létezőt idéznek fel, hanem az emlékezés során (re)konstruálják, azaz aktívan újraépítik a múltat. E folyamat pedig szükségszerűen társadalmi-kollektív, mert szempontjai, eszközei nem az egyénből, hanem a csoportdinamikákból és az interakciókból erednek. A kollektív emlékezet azonban nem csupán terméke valamely csoportnak (társadalom, család, vallási közösség, osztály), hanem hozzá is járul a csoportok létrehozásához, identitásához (Halbwachs, 1971 [1925]; vö. Némedi, 2005, 119–123). Coser (1973, 25) Halbwachs nagy újításaként tartja számon, hogy míg Durkheim nem tudta magyarázni, hogy a kollektív forrongás utáni szétszóródást miért követi újra az intenzív társas lét (azaz miért rekonstruálódik a társadalom), addig Halbwachs a kollektív emlékezet koncepciója révén betemeti a két periódus közti szakadékot.

Halbwachs posztumusz könyvének zárófejezete a tér és a kollektív emlékezet viszonyát taglalja. Kiindulópontja szerint a társadalmi csoportoknak (legyen szó egész társadalmakról vagy azok bizonyos részeiről) szükségük van az anyagi világ sajátos konfigurációira, sajátosan elrendezett terekre annak érdekében, hogy iden-

<sup>100</sup> L. többek között a magyarul megjelent fordításokat: Halbwachs (1971 [1925]; 2000 [1949]).



titásukat fenn tudják tartani akár tagjaik fizikai távolléte esetén is (Halbwachs, 1991 [1950], 127–129). Például a társadalmi osztályok lakóterére sajátos és a többi csoportétól eltérő tárgyi világ, tételrendezés jellemző.<sup>101</sup> A lakás az ott lakók számára az összetartozás és az identitás pozitív érzését biztosítja. A tárgyi világ és a tárgyak elrendezése révén létrejövő terek egyfajta „néma társadalmat” alkotnak dekódolható értelemmel, mely akkor is a kontinuitás érzését biztosítja az embereknek, ha időközben jelentős változások történtek az emberközi kapcsolatokban. Matriális terek és társadalmi csoportok viszonyára a kölcsönösség, egyfajta oda-vissza hatás jellemző: a társadalmi csoportok a maguk képére formálják a tereket, ám ezek után már nekik is igazodniuk kell az anyagi világhoz, mely a változtatási kísérletekkel szemben bizonyos ellenálló képességre tesz szert (i. m., 128–129).

A városi terek anyagi struktúrái – ahogy Halbwachs megfogalmazta, a „város kövei” – is hasonló hatással vannak az ott zajló kollektív életre. A városlakók számára az anyagi világ folytonossága – épületek, terek, utak fizikai megjelenésének *viszonylagos* stabilitása – biztosítja a kontinuitás érzését. A fizikai „infrastruktúra” megváltozása emiatt gyakran érzékenyebben érinti az embereket, mint a tisztán társadalmi változások, válságok vagy konfliktusok. Mély kapcsolat alakul ki az egyes emberek vagy csoportok térbeli gyakorlatai, gondolatvilága és másfelől az általuk elsajátított matriális terek között (Halbwachs, 1991 [1950], 134).<sup>102</sup> Fizikai világ és társadalmiság eme szoros kapcsolata miatt a terek számos esetben konfliktusok forrásává válnak. Halbwachs merész és egyben intellektuálisan érdekes tétele szerint

[...] nincs olyan kollektív emlékezet, amely ne térbeli keretben mozogna. A tér olyan valóság, amely folytonos: a benyomásaink állandóan váltakoznak, semmi sem marad meg tartósan a szellemünkben, nem tudnánk a múltat újra megérteni, ha nem örökdne meg a minket körülvevő anyagi környezetben (Halbwachs, 1991 [1950], 142).

Nincs olyan társadalmi csoport vagy tevékenység, amelynek ne volna valamilyen térbeli aspektusa, melynek felidézése (mivel hely és cselekvés gondolatilag összekapcsolódik) segít koordinálni és újratermelni a cselekvéseket. A tereket jellemzően nem csupán fizikai valójukban érzékelik vagy idézik fel, hanem kollektív emlékekkel, viszonyokkal, szemléletmódokkal összefüggésben (Halbwachs, 1991 [1950], 142–143). Ezt Halbwachs különféle területekkel: a jogi, gazdasági és vallásos térrel összefüggésben is kifejti. A jogi tér esetében ez például azt jelenti, hogy az egyes tereket nem pusztán földdaraboknak tekintik, hanem összekapcsolják a róla alkotott képpel, a rá vonatkozó szerződéssel, a különféle ügyletekkel,

<sup>101</sup> Ezt Halbwachs egy korai írásában is taglalta (1971 [1913], 94–100).

<sup>102</sup> Az anyagi-térbeli világ társadalom integratív szerepének hangsúlyozása Latour (1992, 2005) gondolatait előlegezi meg.

a tulajdonossal és jogaival. A jogi tér e képe és képzele bármikor lehetővé teszi a kollektív emlékezet számára, hogy felidézze a jogok és viszonyok sajátos szövedékét (i. m., 144–145).<sup>103</sup>

A gazdasági terek rekonstrukciója is hasonló: ebben az esetben is materiális terek, képzetek, emlékek, elképzelések, események, személyek, áruk viszonzszerű összekapcsolásáról van szó (i. m., 149–155). Halbwachs számára azonban kitüntetett jelentőséggel bírnak a vallási terek. A vallásos személyek számára a világ fundamentálisan kettéválik szent és profán terekre. Minél nagyobb a társadalmi szerepe a vallásnak, annál több térnek van szakrális jelentősége, és fordítva: a szekularizáció előrehaladtával megcsappan a szent helyek száma. A vallásos csoport fennmaradása szempontjából központi jelentőségűek az anyagi struktúrák, a sajátosan elrendezett terek és a specifikus tárgyi világ, mert ezek segítik felidézni-(re)konstruálni a csoport kollektív emlékeit. Ez a kollektív emlékezet nem is annyira konkrét eseményekre vonatkozik, hanem inkább a gondolkodás és érzésvilág közösségére.

Az anyagi világ nagy haszna, hogy a vallási csoport szétszóródása során is azonos marad, a tagok pedig ismét be tudnak kapcsolódni a vallási közösség életébe az anyagi struktúrák megtapasztalása és a reprezentációk, emlékek felidézése során. Ez azért annyira fontos, mert a vallási csoport „minden másiknál jobban igényli, hogy tárgyakra támaszkodhasson, a valóság valamely folytonos részére, mivel azt tartja magáról, hogy semmilyen tekintetben nem változik, miközben körülötte szinte minden intézmény, szokás, eszme és tapasztalat megújul” (Halbwachs, 1991 [1950], 157). Az elmondottak már csak azért is érdekesek, mert ellentmondanak a *Morphologie sociale* egyik gondolatának: míg Halbwachs korábbi kötetében épp a vallás esetében tulajdonított a morfológiai struktúráknak viszonylag kicsi jelentőséget, itt érezhetően nem erről van szó. Az eltérés oka lehet az eltérő fókusz: míg az expliciten morfológiai műben inkább a népesség tartálytérben való eloszlása állt a középpontban, addig itt az anyagi-térbeli struktúrák.

Halbwachs kései művében közel került a relationalista térfogalomhoz, mivel szerinte az elemek elrendeződési módja, viszonyai határozzák meg a vallási teret. A felszentelt helyek anyagi és térbeli elrendeződései nagy hatással vannak a vallásos képzetekre is. A keresztény templom példája esetében a fények, az ornamentika, a szobrok és festmények, a szent személyekről, lényekről, helyekről létrehozott vizuális reprezentációk összjátéka azzal jár, hogy a hívők ezek alapján képzelik el a vallás absztrakt fogalmait (például a szentháromságot), meghatározó szereplőit (Jézust vagy az apostolokat), a valós vagy nem evilági helyeket (Jeruzsálemet vagy a paradicsomot stb.). A vallás kifejezte magát a térben, az anyagi világ pedig segíti

<sup>103</sup> A heterogén elemek ilyen összekapcsolása ismét a cselekvőhálózat-elméletet juttathatja az olvasó eszébe (Latour, 2005).



újratermelni. A vallási csoportok identitását a történelmük határozza meg. Az események és eseménysorozatok azonban csak akkor tudnak a csoport kollektív emlékezetében megszilárdulni, ha konkrét helyekhez köthetők. Ez a vallásos topográfia létrejöttének forrása (i. m., 158–159). E képzeletbeli topográfia (a kereszténység esetében a Szentföldé) a materiális terekhez hasonlóan a folytonosság érzését képes nyújtani a csoport számára, így járulván hozzá az integrációjához (i. m., 161–162).

A kereszténység lényegéhez tartozik a Szentföld vallási topográfiája, mely Jézus életének konkrét eseményei és helyszínei alapján épül fel. A galileai és még inkább a jeruzsálemi események helyei, a jeruzsálemi passió stációi nem csupán egy jól felépített történet alapját képezik a hívők számára, hanem minden egyes eseménynek és helyszínnek önmagán túlmutató, szimbolikus-vallásos jelentősége van (Halbwachs, 1992 [1941], 199, 223–224). A Szentföld topográfiája épp azáltal járul hozzá a kereszténység kollektív emlékezetének fenntartásához és ezáltal a csoport fennmaradásához, hogy kézzelfoghatóvá teszi a keresztény hit alapételeit, mivel azokat konkrét, helyhez köthető eseményekkel szemlélteti. A vallási igazság konkrét eseményeket és helyeket igényel, hiszen az önmagát az emberiség büneiért feláldozó istenfia önmagában túlzottan absztrakt koncepció, csak szemléletessé téve tudott hatékony dogmává válni (i. m., 199–200).<sup>104</sup> A Szentföld ma is ismert topográfiája azonban történelmi fejlődés, embercsoportok sokéves munkájának az ebben a specifikus formában egyáltalán nem szükségszerű eredménye: Jézus alakja és Jeruzsálem képe is jelentősen változott az idők folyamán.

A Jézus idejéhez mért időbeli távolság növekedésével, a kereszténység univerzálissá válásával a közösség egyre jobban igényelte a szent helyek topográfiáját, mely kollektív emlékezete támaszává vált (i. m., 203). A Szentföldön kívüli híveknek egyáltalán nem kellett ténylegesen is ismerniük Jeruzsálemet. A Szentföld helyeinek topográfiája mint szimbolikus reprezentáció a stabilitás érzetével járult hozzá a kollektív emlékezet rekonstruálásához (i. m., 205–206). De az ott maradt keresztények is igényelték a szent topográfiát. A korabeli zsidó közösségek (többsége) nem hitte, hogy eljött volna a messiás, így a keresztények ezt kívánták bebizonyítani számukra. Halbwachs hipotézise szerint a hitelesség és az elfogadottság növelése érdekében az eseményeket a (rég) zsidó tradíció szent helyeihez kötötték. A kereszténység a zsidó hagyomány régi elemeinek asszimilálásával kívánta alátámasztani a messiás eljövételéről szóló állítását. Feltételezhető, hogy számos esemény, személy és lokalizáció kitalált. Ezek alapján az sem meglepő, hogy az Ószövetség – minthogy párba állíthatók események, személyek – szinte megelölegezni látszik az Újat (i. m., 210–218).

<sup>104</sup> A középkori groteszkkal kapcsolatban hasonló érvelés található Gurevicsnél (1987 [1981], 296 skk.).

A Jézus kereszthalálának vallásos jelentőségét tagadó keresztény irányzatok (például az agnoszticizmus) visszaszorítása után Jeruzsálem szerepe még inkább felértékelődött (i. m., 228–229). A Szentföld keresztény topográfiája világot formáló erővé vált az évszázadok során. A 4–5. században, a kereszténység megszilárdulása után számos kápolnát és templomot építettek Jeruzsálemben ezen elképzelt topográfia alapján (i. m., 212). Vagyis a topográfiai reprezentáció formálta a fizikai tereket. Az ezt követő évszázadokban a város muzulmán uralom alá került, ami szintén nagymértékben átalakította a városképet.

Az európai keresztények körében azonban tovább élt a szent város képe, az ő számukra Jeruzsálem mit sem változott. E vallási-topográfiai reprezentáció valódi hajtóerőként járult hozzá a kereszties hadjáratokhoz, amikor azonban visszafoglalták Jeruzsálemet, a keresztiesek értelemszerűen nem a reprezentációjuknak megfelelő városra letek. A hódítást az ősi tulajdon legitim visszavételeként fogták fel – így az sem meglepő, hogy a város fizikai terét is a fejükben élő kép alapján akarták nagy építkezésekkel átalakítani, azaz „helyreállítani” a szent helyeket (i. m., 230–232). Vagyis a keresztények kortárs mentális reprezentációi, kollektív emlékezete írta rá magát a városi térre. A rekonstrukció mellett aktív konstruáló tevékenység is zajlott.<sup>105</sup>

Halbwachs e két kései műve a mai napig nem vesztett bájjából. Az érzékletes leírások a kollektív emlékezetről, a materiális tételrendeződések és a vallási topográfia dialektikájáról ma is érdekfeszítővé és korszerűvé teszik őket – a tér szociológiája számára is. Annál inkább korszerűnek tűnnek, mivel több mai diskurzust megelőlegeztek: az emlékezhelyek elméletét, az anyagiség kapcsán a latouri cselekvőhálózat-elméletet vagy az új anyagikultúra-kutatást (Berta, 2008), a képzelt geográfiák elméletét (Said, 2000 [1978]), illetve a terek és érzelmek összekapcsolódásának új diskurzusát (Lehnert, 2011). Egyet lehet tehát érteni Coser ama értékelésével, mely szerint Halbwachs épp akkor nyújtotta a legnagyobb intellektuális teljesítményt, amikor Franciaországban már csökkent a durkheimista szociológia befolyása, és gondolatilag ő maga is némileg eltávolodott attól (Coser, 1992, 13).

Maurice Halbwachs térrel kapcsolatos fejtegetései nem keltik az egységes tér-elmélet benyomását. A tér a *Morphologie sociale*-ban a demográfiai kérdésekkel és jelenségekkel összekapcsolódva, nem önálló témaként jelenik meg. Annak ellenére, hogy ez egy relacionális térfogalom kialakítását is lehetővé tette volna – Martina Löw (2001) szerint a tér a dolgok (tárgyak, élőlények és emberek) relacionális elrendeződése –, Halbwachs javarészt megmaradt a teret semleges tartályként felfogó abszolutista térfogalomnál. Kései műveiben sokkal nagyobb figyelmet

<sup>105</sup> A dolgok ilyen „helyrebillentését” a középkori ember nem érezte hamisításnak, absztrakt fogalmiság híján a „van” és a „legyen” sem különült el a számára (Gurevics, 1974 [1972], 154–155).

szentelt nemcsak a fizikai terek viszonszerű elrendeződéseinek, hanem a róluk alkotott képzeteknek és a kettő dialektikus viszonyának is. A váltást vagy inkább elmozdulást térelméletileg nem tematizálta, mégis az a benyomás alakul ki, hogy ezen fejtegetései már a relacionális térfelfogás irányába mutatnak.

### Az osztályozás és a térbeli képzetek kérdésköre a Durkheim-iskolában

A Durkheim és Mauss által felvetett problémát – hogy a (térbeli) osztályozás miként függ össze a társadalommal – a Durkheim-iskola további képviselői is vizsgálták. E szempontból Robert Hertz jobb- és balkézrel kapcsolatos klasszikus tanulmánya, valamint Marcel Granet kínai térkoncepciókkal kapcsolatos fejtegetései relevánsak.

#### *Robert Hertz a jobb és a bal szimbolikus kódolásáról*

Robert Hertzet manapság inkább etnológusnak vagy antropológusnak tartják, ám ő maga szociológiként fogta fel az általa művelt tudományt. Ugyan jellemzően etnográfiai anyagot dolgozott fel, ám – az interdiszciplináris szociológia durkheimi programjának megfelelően – nem öncélúan, hanem azért, mert általános társadalmi mechanizmusokat kívánt feltárni.<sup>106</sup> Hertz 1909-ben jelentette meg klasszikus tanulmányát, a *La prééminence de la main droite, étude sur la polarité religieuse*-t (A jobb kéz elsődlegessége. Tanulmány a vallási polaritásról). Ezen írás a jobb és bal köré szerveződött klasszifikációt veszi szemügyre a vallási élettel összefüggésben, leginkább a maorik, de más népek kapcsán is.

Hertz kiindulópontja az a megfigyelés, hogy szinte minden kultúrában eltérő jelentéseket és jelentőséget rendelnek a jobb és a bal kézhez, illetve oldalhoz: míg a jobb kezet/oldalt pozitív tulajdonságokkal ruházzák fel, addig a balt vagy negatív jelzőkkel látják el, vagy legfeljebb a jobb szerény kiegészítőjeként tartják számon. Mindezt pedig természetes különbségnek tartják (Hertz, 1973 [1909], 3). Jobb és bal normatív különbsége a kezek használatában is tetten érhető. A legerőteljesebben az „egyszerű” társadalmakban jelenik meg az a – nyomaiban a modernitásban is létező – tendencia, hogy a jobb kéz végzi a „fontosabb”, pozitív értékkel ellátott, míg a bal az alantának, tisztátalannak tartott feladatokat (i. m., 15–16).<sup>107</sup>

Jobb és bal különbségét Hertz azonban durkheimi szellemiségben egy átfogóbb dichotómia: a szent és profán, avagy a tiszta és tisztátalan ellentéte speciális eseté-

<sup>106</sup> Személyéhez és munkásságához l. Needham (1973).

<sup>107</sup> Jobb és bal kéz használata Mauss későbbi fogalmával: testtechnika (Mauss, 2000 [1936], 425).

nek tartotta.<sup>108</sup> Az „egyszerű” társadalmak Hertz szerint igénylik a dualizmust: ez a differenciálatlanságból való kiemelkedés eszköze. A jobb és a bal differenciája a különbségek egész sorozatába illeszkedik, más ellentétpárokkal analóg, vagyis az egész világot átfogó kozmikus differenciáról van szó. Az osztályozás ezen ősfarmája vallási eredetű. A szenttel/tisztával az erőt, a jót és az életet társítják, míg a profánnal/tisztátalannal a gyengeséget, a rosszat és a halált. A szent oldalán a fény, a magas/fenn, a Kelet és Dél áll szemben a profánnal, azaz a sötétséggel, a lennel/mélységgel, a Nyugattal és Északkal. E dichotómia pozitív oldalán helyezkedik el a férfi, míg a negatívan megjelölt póluson a nő. Sőt: a szent és a profán a társadalmi osztályozás számára is alapul szolgál. A legkevésbé differenciált társadalmak sem alaktalanok, hanem a legegyszerűbb módon differenciálódnak: két csoportra (frátriára) oszlanak. A frátriák tagjai saját csoportjukat „szentként”, míg a másikat „profánként” értelmezik (i. m., 6–9).

Hertz szerint szükségszerű és elkerülhetetlen, hogy a vallási élet (és ily módon a társadalom) alapvető duális osztályozási formáját az emberi testre is alkalmazzák. A maorik és más „egyszerű” népek az embert helyezik világképük középpontjába, így ha rá nem volna érvényes a fundamentális differencia, akkor maga a mitikus világkép alapja, a szimbolikus duális osztályozás inogna meg.<sup>109</sup> A jobb és a bal oldal, illetve kéz is a fundamentális dualizmusba illeszkedik. A jobb a szent oldal képviseli, míg a bal a profánt (a tisztátalant). A jobb a fény, a kelet és dél, az erő, az élet, a pozitív energiák, a férfi princípium és a magas szinonimája, míg a bal a sötétséggel, nyugattal és északkal, a gyengeséggel, káros hatásokkal, halálképzettel és nőiséggel jár együtt.

A naturalizáló felfogásokkal szemben Hertz azt hangsúlyozza, hogy a jobb és a bal kéz közti – a bal és jobb agyfélteke által okozott – különbségek társadalmilag artikuláltak. A duális megkülönböztetés követelménye vallási – és így: társadalmi – szükséglet. Ám a vallási dualizmus nem határozza meg, hogy melyik oldal milyen értékelést kapjon. Hertz szerint a biológiai-fiziológiai különbségek (a jobb kéz enyhe fölénye az emberek többsége esetében) csak azt irányítják, hogy mely kezet/oldalt rendelik hozzá a szenthez, melyiket a profánhoz. Ezért rakódik rá jobb és bal valóban létező biológiai különbségére jó néhány más, kulturálisan kialakított differencia. A megkülönböztetés szükségessége társadalmi, a biológikum a megjelölés módját befolyásolja csupán (i. m., 20–21).<sup>110</sup>

<sup>108</sup> Granet (1973 [1933], 43) értelmezése szerint a tiszta és a tisztátalan dichotómiája Hertznél alapvetőbb, mint a szenté és a profáné. Ezt több szöveghely is alátámasztja; ám más helyeken szinonimaként jelenik meg a két páros.

<sup>109</sup> Ezért jelenti ki Hertz, hogy „[h]a nem létezne az organikus aszimmetria, akkor fel kellett volna találni” (1973 [1909], 10).

<sup>110</sup> Ez hasonlatos Mauss gondolatához (2000 [1906], 532–533), mely szerint a morfológia évszakonkénti váltakozása társadalmi szükségletekre vezethető vissza, s a társadalmon kívüli tényezők

Hertz Durkheimhez kapcsolódott, mivel úgy vélte: a jobb és bal kategóriáihoz társított tartalmak nem empirikus alapúak, hanem a priori jellegűek, s ezen a priori kategóriák nem egyéniek-szubjektívak, hanem társadalmi eredetűek (i. m., 22). És az is rokon vonás Durkheimmel, hogy Hertz a jelen tekintetében a felvázolt „elemi” osztályozási forma jelentőségcsökkenését állapította meg.<sup>111</sup> Jobb és bal klasszifikációjának kérdését Hertz a Durkheim-iskola szellemiségében – ám Durkheimre is hatást gyakorolva – oldotta meg.

### *Marcel Granet a kínai térképzetéről*

Marcel Granet szociológuskörökben kevésbé ismert.<sup>112</sup> Saját korában durkheimista sinológusként és szociológusként tartották számon. Ugyan az *Année sociologique* Durkheim ideje alatt megjelent számaiban nem működött közre, több szállal is kapcsolódott az iskolához.<sup>113</sup> Monográfiáiban jellemzően a durkheimi szociológia szemléletmódja alapján elemezte és értelmezte az ókori és középkori Kínát. Fő művei a *La civilisation chinoise* (A kínai civilizáció; Granet, 1958 [1929]), valamint a *La pensée chinoise* (A kínai gondolkodás; Granet, 1993 [1934]). Sinológiai munkásságának nívója volt, hogy Kína vizsgálata során elsőként alkalmazta a szociológiai-etnológiai nézőpontot (vö. Franke, 1993, 7–9). Granet a kínai gondolkodás alapvető jellemzőjeként tartja számon a törekvést az egységes szemléletre, a mindent – makro- és mikrokozmoszt, emberi és természeti világot, földet és eget, egyént és társadalmat – átható rend megtalálásának igényét. Ez a két nagy hagyomány, a taoizmus és a konfucianizmus közös általános jellemzője (Granet, 1993 [1934], 315–322).

A kínaiak a teret és az időt is ennek megfelelően koncipiálták, így egyiket sem absztrakt fogalomként gondolták el. A tér számukra nem minőségileg semleges, azonos építőkövekből álló, mindenhol ugyanolyan minőséget képviselő instancia volt – s hasonlóan, az időt sem a minőségileg azonos időpontok lineáris egymás után következéseként reprezentálták. A teret nem általánosan képzelték el, hanem

(földrajzi, klimatikus körülmények) csupán e szükséglet konkrét megvalósítási módjára vannak háttérrel (sugallják, hogy mely évszak melyik funkcióra alkalmasabb).

<sup>111</sup> Az „egyszerű” és a modern társadalmak két véglete között átmenetek találhatók. Granet a régi Kínával kapcsolatban hívta fel a figyelmet arra, hogy ugyan létezett a jobb és bal társadalmi különbsége, ám e differencia nem illeszkedett egy monolitikus duális klasszifikációs rendszerbe. Jobbnak és balnak eltérő, s társadalmilag létrehozott értelme volt ugyan, ám nem mindig a jobbhoz társították a pozitív előjelű jelenségeket, tevékenységeket, tulajdonságokat. A hozzárendelés meghatározott szituációktól függött (sőt az emberi test felső és alsó régiója közt is különbség volt) (Granet, 1973 [1933]; 1993 [1934], 272–281).

<sup>112</sup> Köszönöm Rényi Ágnesnek, hogy felhívta figyelmemet Granet személyére és munkásságára.

<sup>113</sup> Durkheim előadásait látogatta, Mauss, Hubert és Halbwachs jó barátja volt, és az *Année* húszas évekbeli feltámasztásában is részt vett (Brooks, 2002, 107).

uralmi zónák, klímaviszonyok, égtájak összejátszása nyomán keletkező helyek minőségileg heterogén komplexumaként; az időt pedig eltérő jellegű kor- és évszakok ciklikusan ismétlődő rendszereként. Emellett tér és idő nem egymástól független kategóriák: bizonyos alkalmaknak bizonyos helyek felelnek meg (i. m., 63–64).

Az ősi, a feudalizmus korszakát megelőző Kínában a Hertz által leírthoz hasonló duális klasszifikáció jelent meg. A szent és a profán alapvető dichotómiája szolgált a világmindenség: az emberek, helyek, idők, évszakok, égtájak és tevékenységek osztályozásául, de a jin és a jang különbségével is analóg volt. A duális klasszifikáció a férfiak és nők különbségére, valamint a morfológiai viszonyokra alapult ebben az archaikus paraszti társadalomban. Mindezt a kollektív forrongás és szétszóródás dinamikája is tükrözte (Granet, 1993 [1934], 77–82, 103–109; 1958 [1929], 170–171).

A differenciálódással, az államhatalom erősödésével, azaz a feudális rendszer kialakulásával Kínában bonyolultabb osztályozási rendszer alakult ki, így a terek duális klasszifikációját is komplexebb térképzetek váltották fel. A teret immár négyzetként gondolták el. E képzetek a társadalmi gyakorlatok alkotta komplexum részét képezték. Nemcsak a világmindenséget képzelték el négyzetszerűen: négyzetes alapúak voltak a városok, a haditáborok, a szántóföldek oltárai, de a fontos uralkodói ceremóniákon is szerepet kapott ez a forma. Az egyes égtájak e négyzetek egyes éleit jelentették; a kínaiak azonban egy ötödik égtájat is ismertek: a középpontot. A tér tagolásának, mérésének és felosztásának különböző módjai és technikái az államvallás gyakorlásával függtek össze: a teret úgy kellett elrendezni és tájolni, hogy bennük kifejeződhessen a kozmikus és a társadalmi hierarchia. A szent négyzet az egész birodalmat szimbolizálta, s egyúttal a megművelt, „kulturált” teret, melyen túl a féllálati barbárok találhatók (Granet, 1993 [1934], 66–70).

Granet durkheimi szellemiségben elemezte a kínai gondolkodást. Mind a kevésbé differenciált régi, mind a komplexebb feudális osztályozási rendszerben az egyes kategóriák nagyon heterogén elemeket (tereket, időket, égtájakat, tevékenységeket, színeket, nemeket stb.) foglaltak magukba, csakúgy, mint Durkheim és Mauss osztályai. A kínaiak terei Granet leírásában sem semleges-homogén tartályterek, hanem minőségileg különböző relacionális terek. Granet megállapítása szerint a térrel (és az idővel) kapcsolatos elképzelések alapvető tulajdonságaiban az emberi csoportok tagolódási elvei tükröződnek (i. m., 66). A gondolkodási kategóriák szociologizálásával azonban nem a tudás szigorú morfológiai determináltságának tételét kívánta lefektetni; Durkheimhez és Mausshoz hasonlóan ő is arra szeretett volna rámutatni, hogy a társadalmi élet megszervezéséhez és az osztályozáshoz szükséges kompetenciák azonosak: egyszerre társadalmiak és logikaiak. Nem törekedett pontos oksági mechanizmus felállítására (elismerte a társadalom osztályozási kategóriákat formáló, ahogyan az osztályozások társadalomszervező erejét is) (vö. Granet, 1993 [1934], 84; 1968 [1934], 349, 22. jegyzet).



## A Durkheim-iskola és a térbeliség

Durkheim fogalmisága tanítványi és munkatársi köre számára irányadóvá vált, így hasonlóan értelmezték a teret. A Durkheim-iskolát a társadalmi integráció elméleti kérdései izgatták, szisztematikus térelmélet e „megismerési érdek” alapján nem jöhetett létre. Ennek ellenére is jelentősen hozzájárult a térszociológiához, elsősorban a társadalmi morfológiával és az osztályozással összefüggésben – de egyik esetben sem önálló kutatási területként. A morfológia esetében a demográfiai tényezők, az osztályozás kapcsán pedig más kategóriák mellett került tárgyalásra. Az osztályozás társadalmi összefüggéseinek elmélete mind a mai napig inspirálja a szociológusokat és más diszciplínák képviselőit<sup>114</sup> – ugyanez a morfológiával kapcsolatban jóval kevésbé mondható el. A társadalmi morfológia és a klasszifikáció elméletében fellelhető gondolati elemeket a durkheimisták nem kapcsolták össze relacionális szociológia térelméletté, ez a feladat a későbbi szociológusokra vár(t).

<sup>114</sup> A vertikális osztályozás kapcsán l. Barry Schwartz (1981). Gordon (1971) a keletre tájolt középkeleti világtérképek értékimplicációira hívta fel a figyelmet. De a tudásszociológia erős programját (Bloor, 2005 [1982]) is Durkheim és Mauss inspirálta.





## 5. Cselekvéseméleti térszociológiai töredékek

A tér a klasszikus szociológiai munkákban ritkán képezte az érdeklődés elsődleges tárgyát, ám nem is hiányzott a téma. Az alábbiakban három olyan szerző következik, akik többé vagy kevésbé tekintetbe vették a tér kategóriáját, és többé vagy (ahogyan a fenomenológia esetében) kevésbé a racionalista irány felé tájékozódtak. Norbert Elias, Alfred Schütz és Erving Goffman egyébként sok különbséget mutató térrel kapcsolatos fejtegetéseit összekapcsolja a cselekvéseméleti perspektíva.

### Norbert Elias megfontolásai a térről

Elias nem hozott létre szisztematikus térszociológiai koncepciót – ahogyan Schütz és Goffman sem. Megközelítésének alapvető vonásaiból (a történeti fókuszról) következett, hogy a tér nem válhatott központi kategóriává. Elias ennek ellenére sem szenvedett teljes „térvákságban”, sőt figyelemreméltó elemzéseket és koncepcionális megfontolásokat is papírra vetett a témában. A tér szociológiai tárgyalása kétféleképp jelent meg nála. Egyrészt a társadalmi viszonyok térbeli lecsapódásának problémájaként, másrészt egy racionalista térelmélet csírája is megjelent az egyik kései művében.

A társadalmi viszonyok, struktúrák térbeli leképződésére nem Elias hívta fel először a figyelmet: már Simmelnél (1903b), de Siegfried Kracauer-nál (1990 [1930]) is megjelent a gondolat. Az udvari társadalom térbeli aspektusaival kapcsolatos eliasi fejtegetések e „hagyományhoz” állnak közel, azonban korábban nem látott részletességű, szinte már esettanulmányi elemzést nyújtanak. Elias Simmel szellemében úgy véli:

[...] az emberek [...] minden szociális egysége vagy integrációs formája [...] jellemezhető [...] a tér kialakításának, elrendezésének meghatározott típusaival. [Továbbá] az emberek mindenfajta „együttlétének” megfelel [...] annak a térnek egy bizonyos kialakítása, ahol az összetartozó emberek [...] együtt vannak vagy lehetnek. Így tehát valamely szociális egység térbeli lecsapódása, térkialakításának típusa az adott egység arculatának, jellegének kézzelfogható [...] látható megjelenítése (Elias, 2005 [1969], 58).

Az emberi világot körülvevő terekben tehát a társadalmi viszonyok és struktúrák képződnek le, vagyis minden társadalom sajátos térbeli viszonyokkal (is) jellemezhető. Ez a „lecsapódás” azonban nem „spontán” folyamat, hanem a cselekvő egyének és csoportjaik aktív tevékenységének eredménye. Az *ancien régime* rendi társadalmá roppant hierarchikus és – szemben a középkori rendi társadalmakkal – nagymértékben központosított volt. A rendkívül gazdagon tagolt francia társadalomban igen erősen érvényesültek a rendi konvenciók az élet minden területén. A társadalmi rang és a rendi konvenciók egyértelmű, a kortársak számára könnyen dekódolható térbeli alakzatokban tükröződtek. Máshogy nézett ki (és erre normatív előírás is vonatkozott) az udvari arisztokrata, a bíró, a kereskedő, a bankár vagy a kézműves lakóépülete. A háznak az alsó társadalmi csoportok esetében nem kellett reprezentatív célokat szolgálnia, elég volt pusztán funkcionálisnak lennie (ami jelzésértékű egy a finom rendi különbségekre figyelő társadalomban), míg a társadalmi hierarchián felfelé haladva egyre jobban növekedett az elvárás, hogy a ház kifejezze a tulajdonosi család rangját (Elias, 2005 [1969], 70–74).

Ha a franciaországi abszolutizmus „központi szerve” az udvar volt (szemben a jelennel, melynek a város), akkor az udvari arisztokraták életvitelének vizsgálata kivételesen jó betekintést ad e társadalom mélystruktúráiba. Az udvari nemesség esetében is igaz, hogy lakókomplexumaikban, az *hótelek*ben vagy *palais*-kben társadalmi viszonyok csapódtak le. Elias három társadalmi reláció leképződését boncolgatta: úr és szolga viszonyának megjelenését a gazdasági helyiségekben, férj és feleség viszonyát a magánlakosztályok elrendezésének fényében, illetve az udvari ember társaságba való beleszövődésének leképződését a fogadóhelyiségek szerkezetében (i. m., 61–69).

Az *udvari társadalom* némi betekintést nyújt az *ancien régime* társadalmi viszonyaiba tér és társadalmi viszonyok összefüggésének tárgyalása révén. Ám e betekintés csupán részleges lehet, mivel Elias szerint a társadalmi kapcsolatok ugyan mindig kifejezhetőek térbeli kategóriákkal *is* (minthogy lecsapódnak a térben), ám soha nem teljes mértékben és lényegüket tekintve (i. m., 58). A lakóhelyek felépítése (vagy más térbeli elrendezés) tehát „a társadalmi struktúra mutatója” (i. m., 56) mások mellett. A társadalmiság lényege azonban más, és a térbeli viszonyok csupán utalnak erre a lényegre (más indikátorok mellett). Ennek megfelelően Elias a néhány oldalnyi elemzés után nem is foglalkozik a térbeliséggel. Bár a leírások alapján kézenfekvő lett volna, fel sem veti azt a (Simmel által korábban már tárgyalt) kérdést, hogy a társadalmi viszonyok leképződésén túl a térbeliség miként hat vissza a társadalmiságra.

A tér kategóriájához fűződő ambivalens viszonyt példázza Elias egyik kései tudásszociológiai értekezése, az *Über die Zeit* is (Elias, 1987 [1975]).<sup>115</sup> A kötet az

<sup>115</sup> Magyarul részletek jelentek meg (Elias, 1990 [1984]), amelyek az itt elemzett fejtegetéseket nem tartalmazzák.

idő kategóriáját járja körbe, a térről néhány passzus erejéig szól. Elias hangsúlyozza, hogy mind az idő, mind a tér társadalmilag, a cselekvő emberek által létrehozott orientációs eszközök. Mindkét esetben „pozíciók” közti absztrakt viszonyokat és „távolságokat” állapítanak meg, ami lehetővé teszi a tájékozódást a cselekvők számára. Mind az időbeli, mind a térbeli pozíciók észlelése és meghatározása (ahogyan az idő és a tér konceptualizálása is) csak a társadalmi fejlődés relatíve késő szakaszában jelenhet meg, mivel a szintetizáló és absztraháló képesség magas szintjét igénylik (i. m., 73).

A viszonszerű jellegén túl azonban alapvető különbség mutatkozik a tér- és az időfogalom között, ami abból következik, hogy különböző minőségű mércéket vesznek alapul. Míg az elemek térbeliként felfogott pozicionális relációinak megállapítására az emberhez képest mozdulatlan mércék szolgálnak, addig az időbeliként elgondolt viszonyok esetében maga a mérce is mozgásban van (az emberhez mérten). Miközben az időt olyan dolgok segítségével mérjük, mint a nap, az óra vagy a naptár,<sup>116</sup> addig a tereket és távolságokat vonalzókkal, mérföldkövekkel és hasonlókkal. Az egyes elemek közti viszonyokat az egyik esetben változóként, a másik esetben épp ellenkezőleg, diaképszerűen állóként képzelik el (Elias, 1987 [1975], 73–74).

Elias azonban hangsúlyozza, hogy ez a különbségtétel nem a dolgok természetéből fakad, hanem pusztán az emberi gyakorlatokból. Valójában a pozicionális viszonyok e két fajtája elválaszthatatlan egymástól, tér és idő összekapcsolódik: „[m]inden térbeli változás egyúttal időbeli is, és minden időbeli változás térbeli is” (i. m., 74–75). Nincs tehát tisztán időbeli viszony, mert minden időbeliség térbeli változásokat is előfeltételez,<sup>117</sup> és fordítva: nincs tiszta térbeliség, mivel minden térbeli reláció együtt jár az időbeliséggel is. Ez alapján érthető meg Elias megfogalmazása, melyben mind az időt, mind a teret „mozgó események közti pozicionális relációkként” (i. m., 75) határozza meg, hiszen az események egyszerre időbeli és térbeli jelenségekre utalnak.

Idő és tér újraegyesítésének perspektívája alapján Elias ismét szemügyre veszi a tér és az idő társadalmi fogalmait. A „tér” (pontosabban: a térképzet) a mozgó események olyan pozicionális viszonyaira utal, amelyeket azáltal állapítanak meg, hogy elvonatkoztatnak a mozgástól és a változástól, ezért használnak relatíve „mozdulatlan” mércéket. Ezzel szemben az „idő” olyan pozicionális relációkra vonatkozik, amelyek valamilyen átalakulási sorozatra utalnak, melyet anélkül kívánnak meghatározni, hogy lemondanak az állandó mozgás és átalakulás előfeltevéseiről (i. m., 75–76).

<sup>116</sup> Bár a naptár fizikailag nem mozog, ez nem ellentmondás, hiszen a napok váltakozása együtt jár azzal, hogy a naptáron egy másik mező jelöli az eltelt időt.

<sup>117</sup> A mozdulatlan személy esetén sem maradnak azonosak a térbeli viszonyok: a szíve ver, ereiben vér folyik, lassan, de biztosan öregszik, és a Föld is mozog alatta (Elias, 1987 [1975], 75).

Elias a téridő relacionális, a pozíciók közti viszonyokra koncentráló fogalmára utal, fejtegetései azonban túlnyomórészt a tér és idő kategóriáinak társadalmi felépítésére vonatkoznak, a „tényleges” téridőbeli viszonyokról a tudásszociológiai fókusz miatt kevés mondanivalója van. Feltűnő az is, hogy míg a térfogalom valaminek a hiányaként kerül bemutatásra (eltekintés a változástól), a tökéletlenség és mesterkélttség benyomását keltve, addig az idő fogalma mentes e hiányosságtól. Nem is meglepő, hogy a tér e rövid eszmefuttatáson túl nem kap szerepet a könyvben, ahogy Elias főművében (Elias, 2004 [1939]) is összességében mellékes.

### A fenomenológiai szociológia esete a térrel

A fenomenológiai szociológia azon elméleti irányzatok közé tartozik, amelyek nagy általánosságban kevés figyelmet szenteltek a tér kategóriájának. Ha azonban a fenomenológia az a tudomány kíván lenni, amelynek „célja az emberi lét és megismerés lényegének leírása a saját tapasztalat alapján” (Günzel, 2006b, 105), akkor világos, hogy a térbeliséget is tárgyalnia kellene. Míg a fenomenológia filozófiai ága nem maradt adós e feladattal,<sup>118</sup> addig a *szociológiai* változata számára nem sohasem volt fontos téma a tér. A schützi életműben az emberi tapasztalatvilág leírásában lényegesen nagyobb hangsúlyt kapott az időbeliség.<sup>119</sup> Ennek ellenére található Schütznel olyan passzusok, amelyek a térbeliség tapasztalatát írták le, ám kevésbé a korai művében, a *Der sinnhafte Aufbau der sozialen Welt*ben (A társadalmi világ értelemfeltételezése), hanem inkább a Thomas Luckmann által összeállított posztumusz kötetben, a *Strukturen der Lebenswelt*ben (Az életvilág struktúrái).

A térbeliség az életvilággal összefüggésben válik relevánssá. Ez a szféra – az olyan értelmileg zárt valóságterületekkel szemben, mint például az álom, a fantáziavilág vagy a művészeti alkotások – az ébren lévő „normális” felnőttek elsődleges valósága (Schütz–Luckmann, 2003 [1973], 54–69). Az életvilág megkérdőjelezetlenül adott a cselekvők számára, akik e természetes beállítódás keretében és pragmatikus indítással ismerik meg és építik fel értelemfeltételező módon társadalmi világukat. A mindennapi élet valóságában az „itt és most” jelenti az origót, ahonnan a testtel és tudattal rendelkező cselekvő a világot szemléli és értékeli. Az itt és most térbeli aspektusát Schütz és Luckmann két fogalom, a hozzáférhető világ (*Welt in Reichweite*) és a hatókör (*Wirkzone*) kapcsán világítja meg. A hozzáférhető világ az életvilág ama szegmense, amely közvetlenül elérhető

<sup>118</sup> L. többek között Günzel (2006b) rövid áttekintését, valamint Husserl (2006 [1934]); Merleau-Ponty (2006 [1961]) vagy Waldenfels (2009) fejtegetéseit.

<sup>119</sup> Berger és Luckmann (1998 [1966], 46) pedig egyenesen szociológiailag lényegtelené nyilvánítja a teret.

a tapasztalás számára; magába foglalja mindazt, amit épp aktuálisan észlelnek, illetve azokat az objektumokat is, amelyeket intenzív figyelés által észlelhetnének (Schütz–Luckmann, 2003 [1973], 71).

Az aktuálisan hozzáférhető mellett kétféle értelemben lehet potenciálisan hozzáférhető világról is beszélni. Létezik egyrészt visszaállítható hozzáférhetőség (*wiederherstellbare Reichweite*), mely az összes korábban rendelkezésre állt világot foglalja magában. A cselekvők testükkel folyton mozgásokat hajtanak végre, így a számukra hozzáférhető (látott, hallott, tapintott, szagolt) világ is el-eltolódik. A cselekvő a tudáskészlete alapján valószínűsíti, hogy az életvilág e szegmensei több vagy kevesebb valószínűséggel ismét elérhetők lesznek számára. Ezzel szemben az elérhető hozzáférhetőség (*erlangbare Reichweite*) nem a múltból táplálkozik, hanem a jövőbeli elérhetőségre utal. A szubjektum jó néhány, általa korábban soha fel nem keresett hely létezéséről tud, és azzal is tisztában van, hogy mekkora valószínűséggel tudná felkeresni őket (Schütz–Luckmann, 2003 [1973], 72–74). Az életrajzi különbségek miatt bizonyos helyek és világszegmensek hozzáférhetősége egyesek számára visszaállítható, mások számára azonban csupán elérhető. A visszaállítható és elérhető hozzáférhetőség különböző mértéke alapján az intimitás és anonimitás, ismerősség és idegenség különböző fokozatai jönnek létre. Az életvilág tehát társadalmi közelség és távolság alapján is rétegződik mindenki számára (i. m., 75–76).

A hozzáférhető világon belül külön zónát képez az a szegmens, amelyre a szubjektum közvetlenül tud hatni cselekvésével, ez a hatókör. A hozzáférhető világhoz hasonlóan ennek is az emberi test áll a középpontjában, ám csupán azt a zónát jelenti, amely látható és fizikailag elérhető-megérintható is (i. m., 76 skk.). A technika és a kommunikációs eszközök fejlődése nagy változásokat hozott a hatókör és a hozzáférhetőség tekintetében. Az olyan eszközökkel, mint a ballisztikus rakéták, a telefon vagy a televízió lehetségessé vált a hatókör kitágítása. Emiatt szükséges bevezetni a *primer* és a *szekunder hatókör* megkülönböztetését (és az elsődlegesen és másodlagosan hozzáférhető világ differenciáját is). A primer hatókör a térbeli közelség világára utal, míg a szekunder a távolságoknak a technológia fejlődése által lehetővé tett leküzdésére (i. m., 79–81).

A fenomenológiai szociológia térrel kapcsolatos kijelentéseiben az abszolutista és a relacionális térfelfogás elemei keverednek. A cselekvő a terek észlelése kapcsán a távolságok mértékének felmérése alapján osztja elérhető és nem elérhető vagy potenciálisan elérhető részekre a világot. Nincs azonban arra utalás, hogy a távolságok metrikája változó volna, hogy tehát szubjektíve bizonyos távolságok nagyobbak tűnnének, miközben „vonalzó mentén” azonosak. A metrika állandóságának feltételezése abszolutista vonás, de az is, hogy az irányok minőségi különbségeinek tárgyalása hiányzik. Az emberek ugyan a térben vannak, de térbeliség és társadalmiság egymással nem összefüggő szférák. A tér nem abszolu-

tista szubjektív felépítésére utal ugyanakkor az, hogy Schützék szerint a cselekvő terének – szemben a homogén tartálytérrel – van középpontja. A saját terének centrumában álló szubjektum pedig az elérhetőség fokozatai alapján minőségileg eltérő zónákra osztja fel a teret.

A fenomenológiai szociológia így nem volt képes kiaknázni a szemléletmódjában rejlő potenciált. Sőt érdemben a filozófiai fenomenológia ama belátásaira sem volt képes reflektálni, melyek épp azt hangsúlyozzák, hogy a terek érzékelése-felépítése nem (vagy nem mindig) az euklideszi geometria elvei alapján megy végbe. Ez összefüggésben lehet azzal, hogy az épp ezt nyújtó francia fenomenológiát alig recipiálták.<sup>120</sup>

### **Erving Goffman és a mindennapi interakciók térbeli megszervezése**

Erving Goffman mindennapi interakciókkal kapcsolatos kutatásai jó felvilágosítást adnak a terek használatának és létrehozásának társadalmi módjairól; annak ellenére, hogy a kanadai–amerikai szociológusnak nem volt explicit célja egy szociológiai térelmélet létrehozása. Az elemzések arról tanúskodnak, hogy miként szervezik meg a cselekvők az interakcióikat: milyen módon használják a nyelvet, a tekintetet, a mimikát, a gesztusokat, hogyan pozicionálják a testüket egymáshoz képest, hogyan használják a ruházat nonverbális jelrendszerét, miként helyeznek el tárgyakat, rendeznek be tereket, illetve hogyan formálják, hozzák létre a gyakorlatok az egyes tereket (Goffman, 2000 [1959], 13 skk.).

Goffman számos könyve közül talán *Az én bemutatása a mindennapi életben* a leghíresebb. E művében fejt ki a mindennapi interakciók dramaturgiai modelljét, melynek alapvető állítása, hogy amikor az emberek mások társaságába kerülnek, az egyik legfontosabb teendőjük a helyzetmeghatározás: tudni akarják, kikkel találkoztak, ki mely csoportba sorolható, mi jellemzi az épp aktuális szituációt stb. A helyzet értelmezésére, illetve mások szituációra irányuló interpretációinak befolyásolására számos erőfeszítést tesznek – akár tudatosan, a figyelmüket összpontosítva, akár kevésbé koncentrált módon. Tekintetbe veszik az interakciós partner mondatait, mimikáját, gesztusait, testtartását, öltözetét, megnyilatkozásának a környezetében található tárgyi kellékeit, mindezen tényezők koherenciáját vagy ellentmondásait és egyéb tényezőket. Megfigyelő és megfigyelt között aszimmetria mutatkozik, hiszen az előbbi mindig többet lát, mint a megfigyelt, aki nem tudja önmagát kívülről szemlélni, így szükségszerűen több információt küld, mint amennyinek tudatában van. Ez a körülmény arra sarkallja a cselekvőket, hogy a

<sup>120</sup> Ám magánál Husserl-nél is található egy kései kéziratban olyan fejtegetések, melyek megkérdőjelezik az euklideszi geometria szerepét a térérzékelésben/térelményben (vö. a Föld mint ösbárka; Husserl, 2006 [1934]).



fontosnak tartott szituációkban a szokásosnál is jobban ügyeljenek a különféle nyelvi és nem nyelvi megnyilatkozásaikra (Goffman, 2000 [1959], 13 skk.).

Goffman (2000 [1959]) dramaturgiai modelljében az emberek a mindennapok világában szituációról szituációra különféle szerepeket vesznek fel, melyeket meggyőzően kívánnak – akár egyedül, akár csoportosan – a jelen lévő „közönség” előtt „előadni” (i. m., 25 skk.). Vagyis befolyásolni próbálják mások helyzetdefinícióit – akár azért, hogy önmagukról kedvező képet sugalljanak, akár más célból. E szerepeket lehet nagy átéléssel játszani, ahogyan cinikusan is. Mivel az alakítás olyan tevékenység, amely meghatározott ideig valamely megfigyelő közönség előtt zajlik, és célja e személyek befolyásolása, a „színészek” önmaguknak csupán egy („valós” vagy idealizált, de mindenképp csak részleges) aspektusát tárják fel, és számos tárgyi eszközt is mobilizálnak. A homlokzat (*front*) az egyén alakításának az a része, „amely rendszerint általános és rögzített formában határozza meg a helyzetet azok számára, akik megfigyelik az előadást” (Goffman, 2000 [1959], 28).

A homlokzat fogalma kapcsán szembeötlő, milyen nagy jelentősége van a tárgyak és emberek megfelelő elrendezésének, pozicionálásának. A homlokzat „környezeti” aspektusa az alakítás különféle dologi elemeit jelenti: helyeket, berendezési tárgyakat, ezek megfelelő elrendezését; ezzel szemben a „személyes” homlokzat az alakító személyéhez kötődő tulajdonságokat, cselekvéseket, megnyilatkozásokat jelöli (beszédstílus, megjelenés, ruházat, borszín-etnicitás, testtartás, fellépés stb.) (Goffman, 2000 [1959], 28–30). A homlokzat e kettőbontása némileg mesterségesen hat, annál is inkább, mert az előadáshoz igénybe venni kívánt összes elemet megfelelő viszonyba kell helyezni egymással: a hatás elérése érdekében az előadónak megfontoltan kell megválogatnia tárgyi kellékeit, ezeket gondosan kell elrendeznie a „passzoló” atmoszféra megteremtése érdekében, testét a szituációnak megfelelően kell pozicionálnia, ügyelnie kell mozdulataira, ruházatára, arckifejezésére és nem utolsósorban a nyelvi megnyilatkozásaira és azok időzítésére. Vagyis nem igazán látszik valamiféle választóvonal az egymással kapcsolatba hozott elemek között.

Az alakítások sajátossága, hogy bizonyos zónákat, eltérő minőségű régiókat alakítanak ki. Goffman híres fejtegetései alapján különbség van elülső és hátsó régiók között. Az elülső régiók az alakítások helyszínei, ahol a színészek közönségük számára előadják stilizált, nagy önfegyelmet igénylő szerepüket. Ezzel szemben a „kulisszák mögötti” hátsó régiót – mely rendszerint az elülső mögött vagy mellett helyezkedik el – elrejtik a közönség szemei elől. E régió többféle funkcióval rendelkezik: itt készülnek fel a cselekvők az alakításukra, szedik össze kellékeiket, de a fesztelenebb viselkedés is itt valósulhat meg. A két régió megformálása és az őket elválasztó határok fenntartása aktív cselekvést igényel. Mindkét régió esetében tárgyi elrendezések, atmoszférák, viselkedések, gesztusok,

jellegzetes testtartások, beszédstílusok kapcsolódnak össze egymással – azonban épp ellenkező módon (Goffman, 2000 [1959], 91–116).

A testek relatív pozicionálása fontos a fókuszos interakciók esetében (vö. zárójelezés és zárójel kinyitása) (Goffman, 1971, 91 skk.), de az ennél futólagosabb, kevésbé koncentrált interakciók kapcsán is. A modern nagyvárosokban megjelenő udvarias figyelmetlenség is a testek sajátos, egymáshoz viszonyított elhelyezését (a tolakodás látszatának elkerülését, s így bizonyos távolság megtartását) írja elő (Goffman, 1971, 83 skk.).

Goffman elméletét áthatja az a belátás, mely szerint a cselekvők térbeli viszonyokat hoznak létre és használnak. Amennyiben a relacionális szociológiai térelméletek tárgyak, helyek, emberek és egyéb objektumok viszonyszerű összekapcsol(ód)ását, terek létrehozását, valamint a térbeli konfigurációk cselekvőkre gyakorolt hatását kívánja vizsgálni, annyiban úgy tűnik, hogy Goffman közel került e megközelítéshez,<sup>121</sup> ami megmutatkozik abban is, hogy téridőelméletének megalkotása során Giddens (1995 [1984], 3. fejezet) mások mellett hozzá fordult inspirációért. A goffmani koncepció magában rejtette a relacionális térelmélet lehetőségét – még akkor is, ha maga Goffman nem kívánt ilyen teóriát alkotni.

<sup>121</sup> Emiatt lehet érdekes a relacionális térszemlélet számára Hall (1975 [1966]) proxemikája is.

## 6. Michel Foucault a terekről

Michel Foucault a térbeliség kérdéseire egyébként is fogékonyabb francia szellemi élet egyik legfontosabb szerzőjeként járult hozzá a térproblematika komolyan vételéhez. Számára a hatalom és a tudás egymás összefüggésében értelmezhető (l. 2. fejezet, 30), ami a térbeliség tárgyalására is rányomta a bélyegét. Négy téma köré csoportosíthatók Foucault térrel kapcsolatos fejtegetései: (1) az eltérő terek koncepciója, (2) a panopticismus és a fegyelmező terek, (3) a tér problematikája a kormányzatiság kontextusában, illetve (4) a tér mint metodológiai eszköz.<sup>122</sup>

### A terek strukturális értelmezése: szerkezeti helyek és heterotópiák

Foucault egyik legkorábbi, térrel kapcsolatos megnyilatkozása az *Eltérő terek* címűt viseli: e tanulmány 1967-ből származik, ám csak röviddel a halála előtt, 1984-ben jelent meg.<sup>123</sup> Az írás felütése az a gondolat, mely szerint jelenünk megtapasztalása szempontjából a tér vált az idővel szemben kiemelten fontossá,

A XIX. századra, mint tudjuk, a történelem árnya borult lidércnyomásként [...] Jelenlegi korunk talán inkább a tér korszaka lehet. Az egyidejűség, a mellérendeltség, a közel és a távol, a jobbra és a balra, a szétszóródás korát éljük. [...] [A] világ nem annyira az időn keresztül kibontakozó életként, hanem pontokat összekötő és szálakat keresztező hálóként tekint önmagára (Foucault, 2000 [1967], 147).

Foucault relacionális térfogalmat alkalmazott. A szerkezeti helyet (*emplacement*) szerinte a „pontok vagy elemek közötti szomszédossági viszonyok határozzák meg, ezek [a relációk] pedig formális sorozatként, elágazásként vagy rácsozatként írhatók le” (Foucault, 2000 [1967], 148). A viszonszerű térfelfogás jegyében úgy vélte, nem üres térben élünk, hanem viszonyok által meghatározott, egymásra vissza nem vezethető, egyedi és heterogén szerkezeti helyeken (Foucault

<sup>122</sup> Foucault tételéhez összefoglalóan l. még Egyed (2018a).

<sup>123</sup> A szöveg egy építészkonferencián tartott előadás írásos változata volt (Szekeres, 2006, 38). Az 1984-es kiadást Foucault ugyan engedélyezte, de nem rendezte sajtó alá megjelenés előtt (vö. <http://www.foucault.info/doc/documents/heterotopia/foucault.heterotopia.en.html>).

2000 [1967], 149). A társadalmak tehát szerkezeti helyek végtelen sokaságával, egymáshoz kapcsolódásával és kereszteződésével jellemezhetők.<sup>124</sup> Az így körvonalazódó kutatási program helyett Foucault a szerkezeti helyek két speciális esetét veszi részletesen szemügyre. Az utópia, ahogyan a heterotópia is, kapcsolatban áll más szerkezeti helyekkel vagy akár az összessel, „ám olyan módon, hogy eközben felfüggeszti, közömbösíti vagy a visszájára fordítja az általa megjelölt [...] kapcsolatokat” (i. m., 149). Az utópiák tárgyalásával viszonylag gyorsan végez: megjegyzi, hogy nem létező helyek, melyek az adott társadalom eszményeit jelenítik meg, vagy épp fordítva: valamilyen kifordított állapotot; a tanulmány fennmaradó részében a heterotópiák nagy hatású fogalmát fejtette ki.

A minden társadalomban fellelhető heterotópiák fizikai valójukban is léteznek, ám szemben állnak az adott kultúra többi szerkezeti helyével. Meghatározásuk szerint „azok a reális, [...] a társadalmi intézményrendszeren belül kialakított helyek, amelyek egyfajta ellen-szerkezeti helyként, megvalósult utópiaként reprezentálják, kétségek elé állítják, kiforgatják a kultúra belsejében fellelhető valódi szerkezeti helyeket” (i. m., 149). Foucault bőségesen szolgál példákkal is: a temető, a mozi, az elmegyógyintézet, a hajó, a (perzsa) kert vagy a múzeum mind olyan hely, amely nemcsak önmagát tartalmazza, s nem pusztán materiális elrendeződés, hanem más helyekre is utal.

A heterotopológia Foucault által javasolt tudománya e materiális-imaginárius tereket tenné szisztematikus vizsgálat tárgyává. E tudománynak körül kellene járnia a heterotópiák társadalmi funkcióit, be- és kilépési feltételeit, időtömörítő (pl. múzeum) vagy -megszakító (vásár) képességüket és az osztályozásuk kérdését. A heterotópiák részletes elemzését Foucault ugyan nem végezte el, de vázlatosan osztályozta őket. Megkülönböztethetők eszerint a *válság és a deviáció heterotópiái* (az átmeneti rítusok számára fenntartott helyek *versus* a deviánsnak minősített személyek helyei, például a hajléktalanszálló, az elmegyógyintézet), illetve az *illúzió és a kompenzáció heterotópiái* (bordélyház *versus* mértani precizitással megszervezett terek, például a dél-amerikai jezsuita kolóniák) (i. m., 150–154). Az *Eltérő terekről* azzal a megállapítással zárul, hogy minden társadalomnak szüksége van heterotópiákra, melyek nélkül totalitáriánus állapotok uralkodnának. Bár a heterotópiák kapcsán talán kicsit kevésbé nyilvánvaló a kapcsolódás a hatalom kérdéséhez, e zárómegjegyzés mégis elhelyezi a heterotópiákat a hatalmi kontextusában: ellensúlyt képezhetnek a totalizáló tendenciákkal szemben.

<sup>124</sup> Foucault példái: a közlekedés, a szórakozás, a pihenés stb. szerkezeti helyei.

## A panoptikus fegyelmező terek

A heterotópiákkal szemben, melyek alapvetően pozitív színben jelentek meg, a fegyelmezés térbeli mechanizmusait bemutató fejtegetések erősen kritikaiak.<sup>125</sup> A *Felügyelet és büntetés* alap gondolata, hogy az újkorral kezdődően fokozatosan megváltozott a hatalom működés módja: a középkori diszkontinuus hatalomgyakorlás és a látványos erődemonstráció átadta a helyét az újkori kontinuus, fegyelmezésre és folyamatos felügyeletre építő hatalmi mechanizmusoknak. Az újfajta hatalmi mechanizmusok kulcsa a panoptikusság, melynek fogalmát Foucault Jeremy Bentham 1787-es *Panopticon*jából párolta le. A panoptikus börtön benthami ideálja paradigmatis volt a 17–18. és részben a 19. században elszaporodó fegyelmező intézmények számára. A fegyelmezés ezen intézményekben a folyamatos felügyeletre épült, és bizonyos térelrendezési elvekhez kötődött, melyeknek az egyének elkülönítése volt a lényege: „a fegyelmezés mindenek felett a tér elemzése; tér általi individualizáció, az individuumok behelyezése egy olyan térbe, ami lehetővé teszi a klasszifikációt és a kombinációkat” (Foucault, 1990 [1975], 147). Számos intézményben ugyanaz a séma jelent meg: a dezorganizált-kaotikus tereket (melyekben a rendezetlenül elhelyezkedő emberek megnehezítették az ellenőrzést) a fegyelmező technikák segítségével újraszervezték, kontrollálhatóvá, rendezetté tették azáltal, hogy a személyeknek világosan kijelölték a helyüket és feladatukat.

A panoptikus börtön benthami tervében a cellák körgyűrűjét, s így a fogvatartottakat a belül közepén elhelyezkedő őrtoronyból lehetett folyamatosan szemmel tartani. A „káros hatások” minimalizálásának és a kontroll maximalizálásának érdekében a cellákban csak egy fogoly kapott volna helyet, a falak pedig a remények szerint a kommunikációt akadályozták volna. A panoptikusság analitikusan viszonyul a térhez: olyan térbeli egységeket hoz létre, amelyek lehetővé teszik, hogy a cellában lévőket folyamatosan lássák, individuálisan számon tartsák és elkülönítsék másoktól. Az őrtorony ablakain elhelyezett spaletták miatt a börtönlakók azt sem tudhatták volna, mikor figyelik őket (ez a szüntelen felügyelet atmoszférája). Emiatt lényegében mindegy, hogy ki(k) vol(tak) a toronyban, a felügyelet nem személyes: a panoptikon által a felügyeletgyakorlás és fegyelmezés automatizálható (Foucault, 1990 [1975], 273–279).

A panoptikon ugyan nem épült meg, ám a panoptikusság elveit a 17. századtól kezdve széles körben alkalmazták, s nem csak büntetőintézményekben. A katonai csapatok a 17. századig viszonylag rendezetlenül vonultak hadba, míg a lőfegyverek elterjedésével egyre fontosabbá vált a precizitás, az együtt mozgás és a formációk felvételének képessége. Innentől a kiképzés során aprólékos testi-térbeli gyakor-

<sup>125</sup> Ez azért is ellentmondásos, mert a deviáció heterotópiái maguk is fegyelmező terek.

latokkal hozták létre a fegyelmezett hadsereget. A szigorúan elrendezett és jól átlátható kaszárnya térbeli szerkezete is a fegyelmezés céljait szolgálta (Foucault, 2007 [1978], 145–146). Hasonlóan: az újkor előtti iskolákban a tanárt körbevetették a diákok, akik közül a tanár egyet-egyet kihívott, hogy feladatot adjon neki. A kezelhetetlenül összefolyó embercsoportosulás az újkortól vált kontrollálhatóvá, amikortól elkülönített osztálytermekben és rendezett padosorokban foglalnak helyet a diákok, akikkel szemben helyezkedik el az őket szemmel tartó tanár (az egyéniesítő felügyeletet itt is segítette az adminisztratív technikák kialakulása) (i. m., 147).

Az eleinte nem a gyógyulást szolgáló kórházakban is rendezetlenül halmozódtak fel emberek, míg az újkortól kezdve folyamatosan kialakult a ma jellemző térbeli rend (elkülönült kórtermek és ágyak) és individualizáló adminisztrációs technikák (például a kórlep) (i. m., 143–145, 149). Az újkor egyes újonnan alapított városai is szigorú geometriai elrendezést mutattak.<sup>126</sup> A műhelyekben a 17. században a nagyipari termelés kialakulásával szükségessé vált az emberi teljesítmény maximalizálása, amit a térelrendezések manipulálásával, bonyolult felügyeleti technikák kialakításával, a mozdulatok aprólékos elemzésével kívántak elősegíteni (i. m., 147).<sup>127</sup> A panoptikus térelrendezési elvek terjedése társadalmi összefüggésben érthető meg. A 17. századtól kezdett értékessé válni az individuum a maga teljesítőképességével (Foucault, 1990 [1975], 298–299; 2007 [1978], 145–146), így különböző területeken megjelent a felügyelet által individualizált személyek teljesítménymaximalizálásának igénye.

Ám a panoptikusság nem pusztán térelrendezési elv, hanem az egyéniesített felügyelet princípiuma és technikája, amely megfelelő nyilvántartási eszközök esetén a leírt térstruktúrák nélkül is működhet. Ezért írta Foucault, hogy a panoptikusság kilépett e zárt intézményekből, s lassan áthatotta az egész társadalmat (Foucault, 2007 [1976a], 178–179). A lokális, szétszórt felügyeleti technikákra később az állam is „rátelepedett”. A fegyelmező technikák megsokszorozódása, terjedése, a társadalom szövetébe való mély behatolása révén a 17–18. században létrejött a „fegyelmező társadalom” (Foucault, 1990 [1975], 285). E formáció ideálja Foucault szerint a tökéletes átlátszóság: mindenféle homály eloszlátása, a sötét zugok megvilágítása annak érdekében, hogy az értelem és a fegyelem fénye hasson át mindent. Ez nem csupán Bentham rögeszméje volt: mélyen gyökerezett a felvilágosodás gondolkodásában (Foucault, 1980 [1977], 152–154).

<sup>126</sup> L. alább.

<sup>127</sup> Kuczi Tibor szerint Foucault e fejtegetésével összekever néhány fejleményt, illetve későbbi formákat vetít vissza korábbi korszakokra. Való igaz, hogy a korai üzemekben is törekedtek a tér bizonyos elrendezésére, hogy ezáltal felügyeletet valósítsanak meg, ugyanakkor a mozdulatok precíz elemzése és folytonos felügyelete jóval későbbi fejlemény, csupán a taylorizmussal jelent meg a 19. század végén és a 20. században (Kuczi, 2011, 67–68, 100–103; l. még 2008a; 2008b).

A fegyelmező társadalom e diagnózisa már-már rémképszerű, mivel alig jelenik meg benne az ellenállás lehetősége (Szekeres, 2006, 43). Foucault egy kései interjúban mégis utal erre. Elismeri ugyan, hogy „a tér [...] fundamentális a hatalom bármiféle gyakorlása számára” (Foucault, 1984 [1982], 252), ám az automatizmusok elfelejtése mellett érvelt. Az épületek architektúrája önmagában nem határozza meg, hogy miképp fogják használni az adott konstrukciót. Az építészek illúziói ellenére nincsenek *per se* „felszabadító” vagy „elnyomó” terek: a lényeg az, hogy a „bennük” ténykedő emberek (az épület adottságaira építve) milyen gyakorlatokat hoznak létre. Ez a gondolat ugyan felvillantja az ellenállás lehetőségét, egyúttal azonban ellentmond a felügyelet automatizálása gondolatának, amely automatikus hatást tulajdonított a tételrendezési módoknak, mondván: a megfelelően alakított terek minden további nélkül lehetővé teszik a felügyeletet.

## A kormányzatiság által elrendezett terek

Foucault érdeklődése a hetvenes évek végén a *gouvernementalité*,<sup>128</sup> a kormányzatiság kérdése felé fordult, melynek fogalmát a *Collège de France*-on 1978–79-ben tartott előadásaiban dolgozta ki. Az előadás-sorozat egészében csak 2004-ben jelent meg, viszont a kormányzatiság elmélete ma is virágzását éli.<sup>129</sup> A kormányzatiság a nyugati modernitás terméke: olyan koncepcióra utal, amely arra irányul, hogy a nyilvános együttélés és az egyéni viselkedés minden formáját aprólékos szabályozás tárgyává tegyék. Az irányítás, vezérlés vagy „kormányzás” művészetére, melyre több területen szükség van: az ország vezetésében az orvos/páciens, a tanár/diák és a családi viszonyokban, illetve önmagunk irányításában.

A kormányzatiságnak többszörös jelentése van. Először is heterogén és egyáltalán nem csak az államhoz kötődő elemek (intézmények, eljárások, elemzések, számítások és taktikák) összessége, melyek célpontjában a népesség áll. Másodsor történeti tendencia a nyugati civilizációban, mely alapján a középkori jogállamot, majd az újkori fegyelmező társadalmat követően a (17–)18. századtól egyre erősebbé váltak a kormányzatiság mechanizmusai. Harmadrészen az állami hatalom átalakulásának folyamata és eredménye a kormányzatiság szellemében. Ez alapján

<sup>128</sup> A *gouvernementalité* fordítási javaslatjai, „kormány-fővel gondolkodás”, „kormányzatiság” (Foucault, 2000 [1978]), „kormányozhatóság” (Foucault, 1998 [1978]), „kormányzási mentalitás” (Sutyák, 2006, 39), „irányítási technikák” (Szekeres, 2006, 46). A kifejezés azonban nem beállítódásra utal, hanem a kormányzással összefüggő ténykedésre: Senellart (2004, 564, 125. láb.) szerint neologizmus, a *gouvernemental* (kormányzással összefüggő) az *-ité* képzővel lett ellátva. A tartalmilag adekvát kormányzatiságot alkalmazom.

<sup>129</sup> Egyrészt egész diskurzus alakult ki a kormányzatiság köré (*governmentality studies*), másrészt a Foucault-irodalomban is népszerű témává vált (vö. Elde–Crampton, 2007b, 2, 9–10).



a történelmi periodizáció háromelemű – ám semmiképpen sem merev – képe bontakozik ki (5. táblázat) (Foucault, 1998 [1978], 303–304).

**5. táblázat.** A nyugati kultúrkör történelmi osztályozása Foucault-nál

Korszak	„Államforma”	Domináns hatalmi technikák	Fő elv	Hatalom célpontja
16. századig	Középkori jogállam	Jogi mechanizmusok	Szuverenitás	Terület
16–18. sz.	Adminisztratív állam	Fegyelmező mechanizmusok, a hatalom mikrotechnikái	Államrezon, rendőrség	Egyéni test
18/19. sz-től	Kormányzó állam	A biztonság diszpozitívjai	Kormányzatiság	A népesség egésze

Forrás, Foucault (1998 [1978], 2004) alapján

A 18. századtól kezdve fokozatosan előtérbe került kormányzatiság a hűbérbirtokként felfogott országterület vagy a fegyelmezendő egyéni test helyett a népesség egészére irányul. A kormányzás célja e korszakban nem (csak) az engedelmes alattvalók „termelése”, hanem az egészlegesen felfogott népesség gyarapodása, sorsának jobbítása (Foucault 1998 [1978], 301). Ennek érdekében nem annyira a kényszerítés eszközeit veszik igénybe, hanem különféle kifinomult technikákat,

A kormányzás [...] [k]özvetlen módon kampányokat indít el, közvetetten pedig olyan technikákat vet be, amelyekkel anélkül, hogy az emberek erre felfigyelnének, ösztönzi például a születési arányszám növekedését, vagy meghatározott területek felé irányítja, meghatározott tevékenységek végzésére biztatja a népességet (Foucault, 1998 [1978], 301).

Ugyanígy a kormányzó állam eszközkészletének részét képezik a hasonló szellemiségű higiéniai, egészségügyi vagy szociálpolitikai intézkedések. A 18. századtól kezdve egyre fontosabbá válnak a biztonság diszpozitívjai:<sup>130</sup> „[e]z a népességre támaszkodó kormányzati állam, mely a gazdaságtan tudásának eszközeit alkalmazza, a biztonság diszpozitívjai által kontrollált társadalmat hoz létre” (Foucault, 1998 [1978], 305). A biztonság diszpozitívjai működésükben eltérnek a fegyelmező diszpozitívoktól, mivel nem a drillezésre, hanem a valószínűség szabá-

<sup>130</sup> A diszpozitív fontos foucault-i fogalmának több jelentéssíkja van: egyrészt heterogén elemek (diskurzusok, intézmények, építészeti konfigurációk, rendeletek, törvények, adminisztratív intézkedések, tudományos, filozófiai vagy erkölcsi fejtegetések) összessége, másrészt ezen elemek viszonyrendszere, melynek társadalmi funkciója is van (Szekeres, 2006, 42–43).

lyozására épülnek: céljuk a „szelíd terelgetés”, a nem kívánt hatások valószínűségének minimalizálása, a pozitívnak tekintett folyamatok ösztönzése s a jövő kalkulálása (Foucault, 2004 [1978], 24–26).<sup>131</sup> Ugyan nem teljesen önzetlenül – hiszen a gazdag népesség gazdag és erős államot eredményez –, de a lakosság javát kívánják előmozdítani; a népesség pedig nem csupán az alattvalók halmaza (ahogy a szuverenitás esetében), hanem olyan összesség, melyet elemezni, igazgatni és szabályozni kell.<sup>132</sup>

Ahogy a jog és a fegyelmezés, a biztonság diszpozitívjai is sajátosan rendezik el a tereket. Foucault ugyan nem szentelt nagy figyelmet a kérdésnek, ám utalt a különböző hatalmi technikák térformálási módjainak különbségeire a városok kapcsán. Lényeges különbség mutatkozik abban, hogy miként képelték el, milyen módon szervezték meg a városokat a szuverenitás, a fegyelmezés és a biztonság diszpozitívjai alapján.

A középkori világszemlélet alapelve volt az egységességre, az egyetemességre törekvés, vagyis az isteni rend érvényesítése minden területen (Gurevics, 1974 [1972], 12 skk.). Az isteni eredetű társadalmi rendben minden csoportnak világosan kijelölt feladatai voltak.<sup>133</sup> E funkcionális rendnek a korabeli vélekedés szerint az ország terében is le kell képződnie: a parasztok éljenek a falvakban, a kézművesek és kereskedők a kisebb városokban, míg a fővárosnak az uralkodónak és hivatalnokainak kell otthont adnia. Az ideális ország geometriai elrendezésű: területe hozzávetőlegesen kör alakú, a főváros a középpontjában van, nem pedig a határ közelében (Foucault, 2004 [1978], 30–33).

A 17–18. század új, mesterséges (gyakran protestáns) városait<sup>134</sup> szigorú geometriai elvek alapján tervezték meg. Nemcsak az alapterületük volt téglalapformájú, de az utcák szabályos rácsozata is kisebb és nagyobb „téglalapokat” rajzolt ki az épület(együttesek) számára. E tökéletes rendben minden társadalmi csoportnak kijelöltek bizonyos környékeket és épülettípusokat. A „semmibe” épített, ám annál szigorúbb térbeli szerkezettel rendelkező városokat analitikus térfelosztási elvek, a fegyelmezés panoptikus szempontjai szerint húzták fel, melyek *átlátható* városszerkezetet követeltek, mely mindennek és mindenki számára kijelölte a megfelelő helyet (Foucault, 2004 [1978], 33–35).

A biztonság 18–19. századtól előtérbe kerülő diszpozitívjai nem szimmetrikusan elrendezett, jól felügyelhető új tereket kívánnak létrehozni, hanem meglévő

<sup>131</sup> A jog, a fegyelmezés és a biztonsági diszpozitívok nem egymást váltó elvek. Nem arról van szó, hogy az egyik eltűnik, és egy másik veszi át a helyét, hanem inkább egymásra rakódásról, kiegészülésről (Foucault, 2004, 26).

<sup>132</sup> Nem véletlenül alakul ki ebben az időszakban a biohatalom és -politika (Foucault, 1999 [1976], 139–150).

<sup>133</sup> Ezért gyakoriak a rendek funkciót kijelölő biológiai analógiák (a rend fogalomtörténetéhez: Conze et al., 1990).

<sup>134</sup> Például Göteborg, Kristiania/Oslo vagy a Foucault által ismertetett Richelieu.

városokat akarnak (át)formálni és a „helyes” irányba terelni. Az ilyen szellemiségű várostervezésnek és -vezetésnek számos problémát kell megoldania: meg kell szüntetni a túlzott koncentrációkat; helyeket kell teremteni az új adminisztratív funkciókat ellátó intézmények számára; rendezni kell a kapcsolatokat a vidékkel; az utakat oly módon kell átalakítani, hogy bírják a megnövekedett forgalmat, ne okozzanak higiéniai problémákat, tegyék lehetővé a városon belüli és a város határán túllépő kereskedelmi mozgásokat, és segítsék elő a rendfenntartást (Foucault, 2004 [1978], 35–37). Vagyis Foucault szerint a tervezésnek a városi élet cirkulációját kell megszerveznie: a pozitívnak gondolt folyamatokat erősíteni, a károsaknak gátat vetni. Ennek során a természeti adottságok (időjárás, folyók, domborzati és talajviszonyok) és az ember alkotta fizikai elrendeződések (utcák, épületek, hidak) egymásba fonódó komplex „milióit” kell elemezni és elrendezni, hogy a város fejlődését finom módszerekkel a megfelelő irányba lehessen elmozdítani (i. m., 40–41). A biztonság társadalmából sem hiányzik tehát a térbeliség problémái iránti affinitás, ám Foucault nem szentelt kitüntetett figyelmet a kérdésnek.

### A térbeliség metaforái Foucault metodológiájában

Foucault és a tér viszonya komplexebb annál, hogy csak a terek szervezési elveiről volna szó, ugyanis a térbeliség metaforái a metodológiájába is bebocsátást nyertek. Az elmélet e kevesebb figyelmet kapott vonására – mely összhangban van a térbeli fordulat egyes követelésével, miszerint nemcsak a materiális tereket kell vizsgálni, hanem a tudományos nyelvezetet is át kell itatni a téri gondolkodással (Bachmann-Medick, 2009, 303–304) – Chris Philo (2000) hívta fel a figyelmet.

Philo (2000) szerint *A tudás archeológiájában* a térbeli logika az átfogó történelem (*histoire global*) és a szétszóródás tereinek (*espace d'une dispersion*) szembeállításán keresztül jelenik meg. A hagyományos történetírás a külsődleges szempontokat alkalmazó, a heterogén tereket és időket homogénné alakító, rendet és értelmet feltételező átfogó történelmet veti papírra, ami által elveszik a múlt sokfélesége. E történelemszemlélet és -fogalom helyett Foucault a szétszóródás tereinek vizsgálatával felvázolható általános történelem koncepcióját javasolja, mely nem kíván valamiféle értelmet és rendet ráerőltetni a történeti anyagra. Ehelyett a sok apró részletnek kell figyelmet szentelni, anélkül, hogy bármelyik elemet privilegizálná a kutató (i. m., 211–212). Foucault épp egy térbeli metafora révén vázolta fel hogyan kerülhetők el az átfogó történelem hibái. A térbeli szétszóródás képe a horizontalitás asszociációjával alkalmasnak tűnhetett számára a nem privilegizáló történetírás logikájának szemléltetésére, melyben minden tudásforma azonos súllyal kezeltetik. E metodológiának is van köze a hatalom/tudás kettőséhez, hiszen a szétszóródás tereinek genealógiai vizsgálata által azok a

hangok is meghallgattatnak, amelyeket az átfogó történelem korábban elnyomott. A térbeli szétszóródás metafora és módszer: a „horizontalitás” elve által elkerülhető a privilegizáló történetírás, s minden tudásforma azonos súllyal jelenhet meg (még az átfogó történelem által korábban elnyomottak is) (Philo, 2000, 210–212).<sup>135</sup>

Foucault-nak nem volt szisztematikus tételmelete. Többféle megközelítésből járta körül a tereket: megfogalmazta a szerkezeti helyek és heterotópiák koncepcióját, felügyeleti terekről értekezett, a kormányzatiság téralakító hatásait is megemlítette, de történeti metodológiáját is áthatotta a térbeliség logikája. A terek strukturális-relacionális megközelítése mégis közös ezen aspektusokban, s az, hogy nagy figyelmet szentelt a struktúráknak.

<sup>135</sup> De Foucault más műveiben is található térbeli metaforák, így például a *Klinikai orvoslás születésében*, ahol a klasszifikáló orvoslás kapcsán osztályozási terekről ír (Foucault, 2000 [1963], 103–123).



## 7. Henri Lefebvre és a tér termelése

A szociológiai elméletalkotók (és filozófusok) között Henri Lefebvre-nek, a nyugati marxizmus egyik megújítójának kiemelt szerepe volt a tér kategóriájának második világháború utáni újrafelfedezésében. Rendkívül termékeny volt: hatvanál több könyv és háromszázat meghaladó tanulmány szerzőjeként tartják számon (Schmid, 2005, 10). Munkássága a felölelt témák tekintetében nagy változatosságot mutat: filozófiatörténeti témák mellett foglalkozott esztétikával, ismeretelmélettel, nyelv- és politikai filozófiával, valamint szociológiával, azon belül is a mindennapiság, az idő/ritmika<sup>136</sup> és legfőképp az urbanizmus és a társadalmi tér problémájával. Lefebvre már életében nagy hatású szociológus-filozófus volt. Korán kapcsolatba került a dadaistákkal és a szürrealistákkal, akik maradandó hatást gyakoroltak munkásságára – és fordítva: részben az ő művei inspirálták a szituacionista internacionálét.

A marxizmus megújításához több tekintetben is hozzájárult: a dialektika új koncepciójával, valamint mindennapiság- és térelméletével is. Életművének kitüntetett témája volt a dialektika, melynek saját verzióját alkotta meg (különböző változatokban). Egyetértett Marx Hegel-kritikájával, mely szerint a nagy német filozófus dialektikafelfogása megmaradt fogalmi szinten, elidegenedett a társadalmi gyakorlat materiális szintjétől, és hatalmi összefüggésbe ágyazódott be. Ugyanakkor Nietzsche hatására úgy vélte, hogy szükséges figyelembe venni a költői-teremtői elemet is. A lefebvre-i dialektika háromelemű, s a társadalmi gyakorlat-fogalom-poézis hármására épül. Vagyis a dialektikus ellentétek, feszültségek és kölcsönhatások a (társadalmi) gyakorlat, a gondolkodás és a teremtő poézis mozzanatai között bontakoznak ki. E hármasság egységei nem egymásutániságra utalnak, hanem olyan megismerési alakzatra, melynek elemei nem diszkrét egységek, hanem egyidejűségükben, komplex, gyakran ellentmondásos viszonyaikkban át- és áthatják egymást (Schmid, 2005, 100–112).

A dialektika nem pusztán absztrakt filozófiai koncepció volt számára, hanem saját tudósi gyakorlatának alapja is. Szerzői habitusának, munkamódszerének ismerete az elmélete megértése szempontjából is fontos. A hagyományos tudomá-

<sup>136</sup> Munkásságából szinte alig áll rendelkezésre magyar fordítás. A mindennapiság kapcsán I. Lefebvre (1971 [1968]), a ritmusanalízishez pedig Lefebvre és Régulier (2006 [1985]). A térproblematikával foglalkozó írásai vagy azok részletei – tudomásom szerint – nem jelentek meg magyarul.

nyosságot és fogalmait elidegenedettek tartotta, ezért más utakat keresett. Munkamódszerét életművének elemzői a szókratészi dialektika alkalmazásaként írták le (Rainey, 2013; Middleton, 2014; Shields, 1999, 6–7; Schmid, 2005, 16). Nem fogalmak pedáns definiálására törekedett az írógép mellett ülve, hanem szinte minden műve beszélgetések/diktálások leirataként jött létre. A párbeszéd tehát az igazság, a fogalmak helyes értelme meglelésének dialektikus eszköze. Művei pedig úgy keletkeztek, hogy fel-alá járkálva beszélt, s eközben titkárnöje gépelte az általa elmondottakat. A munkafolyamat dialogikus jellege abból következett, hogy az asszisztensei nem pusztán legévelték szavait, hanem vissza is kérdeztek.<sup>137</sup>

E szerzői habitussal függ össze Lefebvre megértésének nehézsége: az „elidegenedett” és túl pedánsnak tartott tudományosság elvetése, a szövegek nem lineáris jellege, a formális logika elutasítása, a fogalmak explicit definícióinak hiánya, a gyakran poétikus nyelvezet mind azt eredményezik, hogy az olvasó jelentős értelmezési akadályok elé kerül. Talán épp ez az oka, hogy nehéz Lefebvre-ét olvasni, és könnyű félreértelmezni, ami miatt az egyébként bőségesen rendelkezésre álló szekunder irodalom sem mentes az elnagyolt rekonstrukcióktól és tévedésektől. Mindazonáltal a lefebvre-i stílust kétségkívül lehet pozitívan és negatívan is értelmezni: ami az egyik nézőpontból problémák, ellentmondások forrása, az másfelől nézve az (ismeret)elméleti megfontolásokkal koherens praxisként jelenik meg.

Lefebvre-ét marxistaként a késő kapitalizmus diagnózisa foglalkoztatta (Görttdiener, 2002 [1993]). E korszak alapvető vonása szerinte, hogy a bürokratikus racionalitás minden korábbi mértéket meghaladva behatol a mindennapi életbe, melyet feldarabol, szétforgácsol, s a szervezetek ellenőrzése alá helyez (Lefebvre, 1971 [1968], 258–260). A mindennapok előtérbe helyezése friss perspektívát kínált az 1960-as, 70-es évek szociológiája számára. A fenomenológiai és egyes mikroszociológiai megközelítéseken túl a hétköznapiság nem számított bevett témának; azóta azonban számos publikáció foglalkozik a kérdéssel.

Manapság azonban Lefebvre elsősorban a tér- és urbanizációelméleti írásai (Gardiner, 2004) kapcsán számít megkerülhetetlen szerzőnek s a térbeli fordulat egyik előkészítőjének. Kiemelt hely illeti meg a tér teoretikusai között, mivel határozottan és szisztematikus igénnyel rámutatott a tér társadalmi felépítettségére: hogy nem valamilyen külsődleges adottság, semleges edény, mely bármivel megtölthető, hanem társadalmi konstrukció, s ilyenként hozzájárul a társadalmi viszonyok újratermeléséhez.<sup>138</sup>

<sup>137</sup> A kész művekben azonban már csak nyomait találhatjuk ennek a beszédszituációnak. A titkárnök hozzájárulása – ahogy az kritikusan megjegyezhető – nem válik láthatóvá a publikációkban. Bizonyos jelek utalnak azonban a keletkezési folyamatra: a retorikus kérdések sokasága vagy a lineáris kifejtés hiánya (Shields, 1999, 7).

<sup>138</sup> Lefebvre térelméletéhez magyarul l. még Egyed (2018b).



## A társadalmi tér fogalma

1974-es megjelenésekor Lefebvre főműve, a *La production de l'espace* (A tér termelése, Lefebvre, 1991 [1974]) ugyan jobbára visszhangtalan maradt, ám a nyolcvanas években a tér iránti erősödő érdeklődés, majd a térbeli fordulat hatására központi jelentőségre tett szert a terek diskurzusában. A könyv alap gondolata, hogy a tér nem önmagában létező instancia, hanem létrehozott, konstruált – vagy Lefebvre marxi terminológiájában: termelt. Ahogy Marx az eldologiasodott társadalmi viszonyokat kívánta leleplezni, úgy Lefebvre a látszólag objektíve adott térrel (terekkel) kapcsolatban kívánta megmutatni, hogy társadalmilag létrehozott(ak) (Merrifield, 2000, 172). Nem a fizikusok teréről, hanem pusztán a társadalmilag releváns térről, „a (társadalmi) tér (társadalmi) termék” – szól a könyv többször ismételt kulcsmondata (Lefebvre, 1991 [1974], 26, 27, 30). E látszólag tautologikus tézis a megfogalmazása idején korántsem volt magától értetődő.

Lefebvre az abszolutista és a relativista álláspontok közti vitában a relativista felfogással értett egyet. Elvetette a newtoni elméletet, mely szerint a tér abszolút létező, és közömbös a tartalmi iránt. „Az abszolút tér képzetének kritizálása annyit tesz, hogy elutasítjuk a tér egyik partikuláris *reprezentációját*, annak a tartálynak a reprezentációját, mely csak arra vár, hogy megtöltsék tartalommal: anyaggal vagy testekkel” (Lefebvre, 1991 [1974], 170). Tartálytér és a „dolgok” szétválasztása helyett Lefebvre Leibnizre hivatkozik, aki szerint a teret testek és viszonyaik alkotják. A lefebvre-i elgondolás alapján az elhelyezkedésükkel, mozgási képességükkel, energiájukkal maguk a testek hozzák létre a tere(ke)t (i. m., 170).

E gondolatot lehetségesnek tartja alkalmazni a társadalmi térre, ekkor „egy sajátos tér fogalmát nyernénk, amely teret bizonyos erők (a termelőerők) termelnek, s amely bizonyos (társadalmi és determinált/determináló) térbeli gyakorlatok által bontakozik ki” (Lefebvre, 1991 [1974], 171). A társadalmi tereket tehát nem a tartálytér valamely összefüggő szegmensként kell elképzelni, hanem elemek relacionális szöveteként. Például a (globális) kapitalizmus esetében a munka terét különböző helyszínek (vállalatok, farmok, árusítóhelyek) és a köztük összeköttetést teremtő hálózatok alkotják (i. m., 191). Ezt a teret termelik: a termelő munka repetitivitása, a munkamegosztás, a piaci mechanizmusok és végül a termelési viszonyok által. Az e térhez tartozó helyek nem a tartályként felfogott tér szeletei, hanem egymásba ágyazódhatnak, keresztezhetik egymást, s a köztük lévő „áramlások” révén távoli pontok is összekapcsolódhatnak. Az egyes helyek nem diszkrét egységek: áthatolhatnak egymáson, másrészt egy helyen többféle társadalmi tér is megjelenhet (Lefebvre, 1991 [1974], 88). Az átfogó értelemben vett társadalmi teret tehát a társadalmi terek sokasága alkotja.

Az átfogó társadalmi tér azonban ennél komplexebb, nehezebben értelmezhető fogalom, és sajnos Lefebvre sem egyértelmű a kérdésben. Könyve bevezetőjében

megemlítette, hogy három alapvető mezőből és a nekik megfelelő terekből indul ki. A fizikai mező az anyagi világ, a természet, a kozmosz szintje, mely a fizikai teret képezi. A mentális mező a logikát s az absztrakciókat foglalja magába, és a megismerés számára a mentális teret konstituálja. Az előző szint anyagiságával szemben itt az ideák, a fogalmak és elméletek világáról van szó. A társadalmiság mezeje a harmadik elem, mely a különböző projekteket, gyakorlatokat, vágyakat, utópiákat és a teremtő kreativitást öleli fel (Lefebvre, 1991 [1974], 11–12). Lefebvre dialektikakoncepciójának célja volt, hogy meghaladja az újkorra és a modernitásra jellemző dualizmusokat (például: objektivizmus-szubjektivizmus, materiális-szellemi, cselekvés-struktúra). A dualizmusokat azáltal akarta leküzdeni, hogy bevezetett egy harmadik kategóriát,<sup>139</sup> valamint az egyes elemeket egymástól függőként (egymást át- és áthatóként) fogta fel.

A fizikai és a mentális tér dichotómiáját a társadalmi tér harmadik kategóriája képes megtörni, mely nem pusztán átmenet, hanem – úgy tűnhet – maga is elkülönült szféra. Ebben az értelemben a társadalmi tér a két másikkal szembeállított harmadik. A társadalmi tér termelésének azonban – ahogy az Lefebvre dialektikafelfogásából következik – olyan momentumai is vannak, amelyek túlmutatnak önmagukon. A társadalmi tér termelésének három aspektusa van: az érzékelés, mely a fizikai térre utal; az elgondolás/koncipiálás, amely a mentális térre; valamint a megélés, mely a társadalmi térre vonatkozik. Így felfogva a társadalmi tér a másik kettővel *szembeállított harmadik kategória*, amelynek felépülésére hat a másik kettő (Schmid, 2005, 209) (3. ábra).

3. ábra. A társadalmi tér mint a dialektikus harmadik

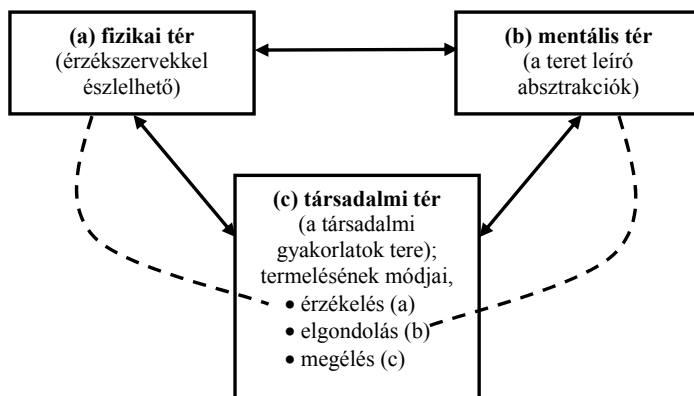

Nyilak: szembeállítás, szaggatott vonalak: egymásra vonatkozás (saját szerkesztés).

<sup>139</sup> Ezt nevezte Edward Soja *thirding*nek (1996, 60–61; 2003, 277).

Lefebvre írásából azonban kiderül, amit néhány értelmező (Soja, 1996, 61–62; Schmid, 2005, 208–210) is kiemelt, hogy a társadalmi tér fogalmát másképp is lehet értelmezni, nem csupán a másik kettővel kapcsolatban lévő harmadik elemként, hanem *átfogó értelemben*, társadalmi gyakorlatok létrehozta térként. A társadalmi tér e második értelme magába foglalja a másik két teret, vagyis valójában csak a társadalmi tér létezik, nincs elkülönült fizikai és mentális tér, melyek pusztán absztrakciók. Ezen interpretáció mellett szól, hogy Lefebvre több helyen inkább csak polemikusan használja a mentális és a fizikai tér fogalmát, valójában pusztán absztrakcióknak tekintve őket (vö. Schmid, 2005, 210), és az is, hogy a lefebvre-i elméletben kevés értelme volna nem társadalmi jellegű materiális és mentális térről írni. A szociológia számára releváns fizikai tér a földfelszín tere, mely szinte teljes mértékben ember által megformált; másrészt a térről alkotott filozófiai-matematika koncepciók (mentális tér) is társadalmiak, hiszen társas kontextusban jönnek létre.

A két értelmezés ellentmondását azzal a megfogalmazással próbálta Lefebvre feloldani, hogy a három mezőt nem szabad összemosni (első értelem), sem szétválasztani egymástól (második) (vö. Schmid, 2005, 209). Paradox módon egyszerre különülnek el és olvadnak össze e terek. Az ellentmondás láthatatlanná tételének másik eszköze, hogy Lefebvre a bevezetést követően kevésbé foglalkozott e fogalmi hármassal, s inkább a társadalmi tér termelésének három dimenzióját tolta előtérbe, ami egyik értelmezést sem zárja ki.

Amikor azonban Lefebvre térről vagy társadalmi térről ír, akkor – a bevezetőben elmondottakkal szemben – elsősorban a beépített, ember által megformált tereket tartja szem előtt (vö. Schmid, 2005, 191).<sup>140</sup> A társadalmi teret nem szabad dologként kezelni, hanem a termelésére és a rá jellemző viszonyokra kell koncentrálni. A társadalmi tér magába foglal minden, ember által termelt terméket, a köztük lévő viszonyokat és a cselekvések történetiségét is. Ilyenként pedig strukturálja a társadalmi cselekvést,

A (társadalmi) tér nem egy dolog a többi mellett, s nem is pusztán egy termék a többi között. Magába foglalja az összes termelt dolgot, a szimultán együtt létező dolgok viszonyait (relatív rendezettségüket, rendezetlenségüket) is. [...] A korábbi cselekvések következményeként a társadalmi tér teszi lehetővé az új cselekvéseket azáltal, hogy egyes típusúakat ösztönöz, másokat akadályoz (Lefebvre, 1991 [1974], 73).

<sup>140</sup> Az egyre fokozódó, s a városias életmódot minden településtípusban általánossá tevő urbanizációs folyamatok miatt a fő vonatkoztatási pont az urbánus tér.

E szövegrész kapcsán tehát elsősorban a társadalmi tér materiális aspektusa, illetve a dolgok közti viszonyok vannak az előtérben. A társadalmi tér termelésének mélyebb elemzése során kiderül azonban, hogy korántsem csak erről van szó.

## A (társadalmi) tér termelésének dialektikája

Lefebvre számára kevésbé hangsúlyos az a kérdés, hogy miként is lehetne meghatározni a társadalmi teret (vagy tereket). A könyv tulajdonképpeni központi témája, hogy miként *termelik* a társadalmi teret, s milyen viszonyban vannak e termelés aspektusai egymással. A társadalmi tér termelésének három momentuma az anyagi termelés, a térrel kapcsolatos szisztematizált tudás előállítás és a jelentésprodukciónak poétikus folyamata. Lefebvre ezt a hármasságot két egymással párhuzamos fogalmi triással ragadja meg: a társadalmi gyakorlat-térreprezentációk-reprezentációs terek hármásával az észlelés-koncipiálás-megélés triója párhuzamos (6. táblázat). Míg az egyik hármás a terek termelésének társas-társadalmi, a másik az egyéni vetületeire fókuszál.

6. táblázat. A társadalmi tér termelésének dimenziói

Dimenzió	Jelleg	Términőség	„Társas” aspektus	„Egyéni” aspektus
Materiális termelés	Fizikai	Észlelt tér	Térbeli gyakorlat	Észlelés
Tudástermelés	Szellemi	Koncipiált tér	Térreprezentációk	Elgondolás (megtervezés, elképzelés)
Jelentéstermelés	Társadalmi	Megélt tér	Reprezentációs terek	Megélés

Forrás, Lefebvre (1991 [1974]; 2002 [1975]); Elden (2002 [1998], 30); Schmid (2005)

A társadalmi tér anyagi aspektusának termelése tekintetében a térbeli gyakorlatot és az észlelés szerepét kell szemügyre venni. A társadalmak térbeli praxisa termeli az adott társadalomra jellemző javakat, csereobjektumokat és a térbeli konfigurációkat. Úthálózat, légi repülési útvonalak, hajózási útvonalak, vasút-, elektromos, információs vagy csatornahálózat; javak, piacok, épített környezet – mind a térbeli praxis eredménye. A társadalom térbeli gyakorlata bizonyos logikát követ: ha nem is teljesen ellentmondásmentes, mégis némileg koherens (a kapitalista társadalomra összességében más jellemező, mint a középkorira) (vö. Schmid, 2005, 211). A materiális termelés hozza létre az észlelhető (mert anyagi) világot. A mindennapok (térbeli) gyakorlatai az észlelések alapján tudnak kibontakozni.

E térbeli gyakorlatok szükségszerűen előfeltételeznek egyfajta térbeli kompetenciát is a cselekvőktől, akiknek szükséges tudniuk, hogy mi az autópálya, a játszótér, a lakás, a bevásárlóközpont, a hajó, a vonat, a vasútállomás, az üzem, az iroda stb., illetve hogy miként lehet és kell e helyeken viselkedni. Ezen ismeretek gyakorlatias (nem reflektált) tudáskészletet képeznek (Lefebvre, 1991 [1974], 33, 38).<sup>141</sup> Az észlelt világban a térbeli kompetencia révén a mindennapokra a rutintevékenységek sorozata lesz jellemző. A materiális környezetet a térbeli gyakorlat hozza létre, és fordítva: az észlelés és a térbeli kompetenciák alapján a gyakorlatok igazodnak az anyagi környezethez – ennek eredményeképp a térbeli praxis kontinuitást hoz létre (Lefebvre, 1991 [1974], 33).

A térről szóló tudás termelése által szisztematizált térrepresentációk, avagy koncipiált terek jönnek létre. A tudósok, filozófusok, matematikusok, tervezők, mérnökök, városfejlesztők, térképészek, földmérők teréről van szó (Lefebvre, 1991 [1974], 38–39). Mivel Lefebvre tágan értelmezi a térről szóló rendszerezett tudást, e felfogás szerint a „racionálisan” elrendezett térképek, tervrajzok, sőt a lineáris perspektívát alkalmazó festmények is térrepresentációknak számítanak (vö. Schmid, 2005, 216–217). A térrepresentációk az esetek többségében nem önmagukért léteznek, hanem a gyakorlatokat orientálják (például a várostervezés vagy az építkezés esetében). Éppen ezért instrumentálisak, ideologikusak és hatalmi összefüggésbe illeszkednek.<sup>142</sup>

A társadalmi tér termelésének harmadik aspektusa a jelentéstermelés. A társadalmi terek nem pusztán észlelhetők és elgondolhatók, hanem megélhetők is. A reprezentációs terek létrehozói a „lakók” vagy „felhasználók” (és némely művészek), akik szimbólum- és képhasználati gyakorlataik során bizonyos módon megélik a tereket. A materiális térre rávetülő reprezentációs terek nem szisztematizáltak, nem koherensek, hanem „kvalitatívak” és változékonyak (Lefebvre, 1991 [1974], 39). A térrepresentációkkal ellentétben nem magáról a térről alkotnak képzetet, hanem reprezentációs terek, mivel valami másra utalnak: társadalmi értékekre, hagyományokra, kollektív tapasztalatokra, élményekre vagy vágyakra (vö. Schmid, 2005, 223). A kogníció helyett a testiséget,<sup>143</sup> a testi megélést tolják az előtérbe. A megélt terek a teremtő poézis és így a szabadság forrásai; szorosan

<sup>141</sup> Lefebvre szerint e térbeli kompetencia a Chomsky-féle nyelvi kompetenciával rokonítható. A kérdést nem fejt ki bővebben. A térbeli kompetencia részletesebb elemzéséhez l. Löw (2001); Mayol (1998 [1994]).

<sup>142</sup> Példa erre a várostervezés, melynek egyik kimondott célja, hogy minden specifikus tevékenység számára saját teret, területet jelöljön ki, és így szigorú térbeli rendet határozzon meg (Lefebvre, 1991 [1974], 218), ez a gyakorlat pedig az abszolutista térkonceptióból indul ki. A várostervezés leírásában és értékelésében Lefebvre, De Certeau és Foucault között párhuzamok figyelhetők meg.

<sup>143</sup> Lefebvre visszatérő kritikája a nyugati gondolkodással szemben, hogy a tudatot emeli piedesztálra, míg elhanyagolja a testet. Ezt kiküszöbölendő nagy hangsúlyt fektet a test társadalmi szerepére. Ezzel megelőlegezte az ún. *bodily turnt*.

összefüggenek az emberi szexualitással (Lefebvre, 1991 [1974], 137). A reprezentációs terek az uraltak megélt terei, melyek soha sem kontrollálhatók teljesen, s így a társadalmi változás forrásai. Lefebvre a reprezentációs terek irracionalitását, heterogenitását, differenciáját pozitívan értékeli: antikapitalistaként itt vélte felfedezni a reményt.

A társadalmi tér/terek termelésének három momentuma (Lefebvre nyelvezetében: formánsa) dialektikusan egymásra vonatkoztatott. Az elemek között minden irányban kialakulnak összefüggések. A materiális világot csak akkor lehet észlelni, ha rendelkezésre állnak reprezentációk a térről, a térkonceptiók pedig térbeli gyakorlatokkal függenek össze. A térbeli gyakorlatok ösztönzőleg hatnak az új térreprezentációk kialakulására. A megélt tér „rarakódik” a materiális térre, a felhasználók szimbólumokkal és jelentésekkel látják el az objektumokat, ami befolyásolja a fizikai valóság észlelését, illetve a gyakorlatokat; ám a materiális világ, az észleletek is befolyásolják a megéltést. Térreprezentációk és reprezentációs terek is hatnak egymásra: maga a koncipiált tér is tartalmaz szimbólumokat, ugyanakkor a térreprezentációk a megélt terek uralására törekcszenek (vö. Schmid, 2005, 227). A három aspektus viszonyának jellege (koherencia, harmónia vagy szembenállás, konfliktus) nem előre eldöntött, hanem a történelmi viszonyoktól függ. A tér termelésének három momentuma nem konstituál egymástól ténylegesen elkülönülő szférákat. Lefebvre számára csupán egy világ létezik: a praxis/észlelés, a koncipiálás és a megéltés a társadalmi tér termelésének pusztán dimenziói, momentumai, nem képeznek elkülönült létszférákat – csak a tudományos elemzés számára szükséges az elkülönítésük.

A társadalmi tér egyes formánsai vagy dimenziói kapcsán Lefebvre első látásra nehezen összeillő elemeket kapcsolt össze (az észlelést a gyakorlattal, a koncipiálást a gondolkodási aktusok eredményeivel, tehát a térreprezentációkkal, a megéltést a szimbólumokkal). Bár Lefebvre ezt nem indokolta meg részletesen, a kifejtéséből és a szekunder irodalomból (Schmid, 2005, 230) kiderül az eljárás logikája. Lefebvre más és más kontextusban használta a két fogalmi triászt. Az észlelés-koncipiálás-megéltés hármását leginkább az egyéni cselekvőkre vonatkoztatta, akik folyamatosan és egyidejűleg végzik mindhárom műveletet térbeli gyakorlatuk (a mindennapi rutinok) során. Ezzel szemben az olyan elnevezések, mint a térbeli praxis, a térreprezentációk és a reprezentációs terek olyan szituációra utalnak, amelyben a három momentum elválk egymástól, és más aktorokhoz kapcsolódik; ez a tér *társadalmi* termelési folyamata (6. táblázat). Explicit állásfoglalás híján Lefebvre példái tudják ezen interpretációt alátámasztani. Az észlelt-elgondolt-megélt hármasa kapcsán az emberi testet hozza fel hasonlatként, mely alapján megérthető e három momentum jelentősége (Lefebvre, 1991 [1974], 40). A másik – a társadalmi aspektusra utaló – példája a városfejlesztés: bizonyos személyek terveznek (térreprezentáció alapján), mások

építenek (térbeli gyakorlat), míg megint mások használják, megélik a létrehozott tereket (i. m., 42).

A (kétszer) három momentum figyelembevételével – a lefebvre-i mű programja szerint – lehetségessé válik a társadalmi tér termelésében végbement történeti változások rekonstruálása, azaz történeti korszakok megállapítása.

## A társadalmi tér története

Minden társadalom sajátos térrel írható le, s mivel a tér termelése történetileg változó, a történelemben különféle társadalmi-tér-típusok figyelhetők meg. Lefebvre azonban amikor azt írja, hogy minden társadalom megtermeli a saját terét, elsősorban nem a nemzetállamokhoz kötődő társadalmakat tartja szem előtt. Marxi gyökerei miatt a „társadalom” számára elsősorban termelési módot jelent (Lefebvre, 1991 [1974], 31, 39, 46).<sup>144</sup> A történeti rekonstrukció során a marxi értelemben vett termelési formákhoz próbálta hozzárendelni a rájuk jellemző társadalmi teret (Lefebvre, 2002 [1975], 8).<sup>145</sup> A tér története rekonstruálásának tétje, hogy mennyire alkalmazható a történeti anyagra az elmélet fogalmisága. Ha markánsan elkülönülnek egymástól a tér termelési dimenziói szerint a különböző korszakok, az a modell sikerét jelenti, ha nem vagy csak elnagyolt összefüggések rajzolódnak ki, az a koncepció problémáira utalna.

7. táblázat. A társadalmi tér története

Termelési mód	Jellemző társadalmi tér	
Őskommunizmus	Analog (antropologizált) tér	
Antik termelési mód	Kozmológiai tér	
Feudális termelési mód	Szimbolikus tér	
Kereskedelmi kapitalizmus (?)	Perspektivikus tér	
Kapitalizmus	Absztrakt tér	
Szocializmus (?)	Differenciális tér	

Forrás, Lefebvre (1991 [1974]; 2002 [1975]) alapján saját szerkesztés

<sup>144</sup> De elfogadja, hogy a termelési módon belül másodlagos differenciáló tényezők a „nemzeti” társadalmak (Lefebvre, 1991 [1974], 58).

<sup>145</sup> A megállapított stációk alapján kiderül, hogy Lefebvre sajátosan kezelte a marxi történelemelméletet: Marx többféle és eltérő logikájú korszakolásának elemeit szabadon vegyítette egymással (vö. Marx–Engels, 1960 [1845–1847]; Felkai, 1999).



A tér társadalmi termelésének van elrugaszkodási pontja: a természet képezi azt a nyersanyagot, amelyet a termelési folyamat során átalakítanak. A kezdeti lépéscsúfokokon ez még alig jelent drasztikus átalakulást, az idő előre haladtával azonban a természeti teret egyre erőteljesebb és sokoldalúbb megformálásnak vetik alá. A tér társadalmi termelése egyre absztraktabbá válik, míg a természet el nem tűnik, s csak társadalmilag létrehozott „második természet” marad a helyén. A marxi történelemfelfogáshoz hasonlóan a történelem itt is teleologikus: negatív fejlődésről van szó, melynek azonban az anticipált utolsó stációja elhozza a „megváltást”.

A kapitalizmus előtti formációk tereit Lefebvre összefoglalóan abszolút térnek nevezi, melynek jellemzője, hogy elsősorban vallásos-politikai.

Olyan jelentésekkel látták el, amelyek nem az intellektusra, hanem a testre irányulnak; olyan jelentésekkel, amelyeket újra és újra megtapasztalnak a szankciók és az érzelmek által. Ezt a teret inkább megélik, semmint elgondolják; inkább reprezentációs tér, semmint térreprezentáció [...] Az abszolút tér szent és elátkozott terekből tevődik össze, melyeket kiemelnek és megjelölnek, legyen szó épületekről, szobrokról, sziklákról vagy barlangokról (Schmid, 2005, 151).

E tér a megkérdőjelezetlenül elfogadott jelentésekkel és értékekkel összefüggésben abszolút,<sup>146</sup> nem abszolutista térkonceptióként. Amint erősödik társadalmi szinten a koncipiálás momentuma, az abszolút tér bomlásnak indul. Az abszolút tér egymást követő típusai (analóg, kozmológiai, szimbolikus és perspektivikus tér) egyre fokozódó mértékben varázstalanítják a teret, e tendencia betetőzője a kapitalizmus absztrakt tere (Lefebvre, 1991 [1974], 235–236).<sup>147</sup>

Az abszolút tér első stádiuma az analóg vagy antropológiai tér, mely az öskommunizmushoz, azaz a törzsi társadalmakhoz kötődik. E típus elnevezése onnan ered, hogy a teret az emberi test analógiájára népesítik vagy „építik” be. Egyes afrikai törzsek falvaiban a kunyhókat oly módon rendezték el, hogy az emberi testet és annak részeit (fej, végtagok, nemi szervek) képezzék le (Lefebvre,

<sup>146</sup> Így az abszolút tér helyei megfelelnek a nemhelyekkel szembeállított antropológiai hely Marc Auré-i (2012 [1992]) kritériumainak.

<sup>147</sup> A monográfia mellett a szerző 1975-ös előadását is felhasználom a stációk rekonstrukciója során (Lefebvre, 2002 [1975]); a két szöveg között vannak különbségek. Az abszolút térnek kétféle értelmezése is megjelent. Az előadásszöveg szövegét készítő szerkesztők szerint az abszolút tér a legelső tértípussal, az analóg térrel azonos, és a kozmológiai tér követi, amely már nem abszolút. Ezzel szemben Schmid (2005) azt az álláspontot képviseli, hogy az abszolút tér összetett kategória, melynek az analóg, a kozmológiai, a szimbolikus és a perspektivikus tér az aleteti (bár utóbbi már átmeneti forma az absztrakt tér felé). Ez az értelmezés tűnik megalapozottabbnak, mivel az abszolút tér fogalmának bevezetésekor Lefebvre arról ír, hogy e típus a páztorkodó, a nomád és a mezőgazdasági termelést folytató közösségekre jellemző, tehát vegyes kategória (Lefebvre, 1991 [1974], 234).

2002 [1975], 8). A természeti teret nem formálták át erősen, csupán különféle szimbolikusan értelmezett jelzésekkel látták el, s így rávetült a jelentések tere. A jelölések által egyúttal útvonalakat és -hálózatokat is létrehoztak, melyeken kívül „fehér foltok” voltak. A térreprezentáció meglehetősen „elemi” szinten állt, leginkább a helyek megnevezésének képessége sorolható ide, valamint a kozmoszra vonatkozó elképzelések, melyek változók ugyan, de közös tulajdonságuk, hogy az égi magasság és a végtelen mélység közötti földfelszín tapasztalatából indulnak ki. A világot a testből kiindulva tapasztalták meg, ami a reprezentációs tereken is érződött.<sup>148</sup> A test tulajdonságait tartalmazta e tér, mivel bizonyos, a testi tapasztalatból származó ellentétpárokat vetítenek rá (például, jobb-bal, fenn-lenn) (Lefebvre, 1991 [1974], 192–194).

Az antik termelési mód kapcsán alapvetően két civilizációt tárgyal Lefebvre, a görögöt és a rómaid, melyekre a kozmológiai tér jellemző. A görög civilizáció alapelve az egység volt. A térbeli praxis szempontjából ez azt jelentette, hogy a városállamok társadalmi hierarchiája leképződött a térben: minden csoport megkapta a maga helyét a város térbeli rendjében. Az egységre törekvés másrészt forma és struktúra egységét is jelentette: az épületek szerkezeti problémái nem váltak külön a művészeti kérdésektől. A díszítőelemek nem pusztán valami „pluszt” jelentettek, hanem a szerkezet szerves részét képezték. A térreprezentációkról viszonylag kevés tudható meg, leginkább annyi, hogy szorosan kötődtek a megélt terekhez. A reprezentációs terek kapcsán Lefebvre kiemeli, hogy a görögöknél a tér megformálása kapcsán kiemelten fontos szempont volt az istenek, hősök, vezérek, uralkodók reprezentálása, szimbolizálása. E tér is abszolút volt, mivel szent és elátkozott helyek alkották. Egyszerre volt vallásos és politikai (Lefebvre, 1991 [1974], 237–241).

A kozmológiai tér római változata jelentősen eltért a görögötől, amire Lefebvre materialista magyarázatot ad: a paternalista struktúrák és a föld magántulajdon-jellegének erősödését emelte ki, mely fejlemények létrehozták az absztrakt elvek szerinti felosztás igényét (Lefebvre, 1991 [1974], 243). A térbeli gyakorlat szintjén elvált egymástól forma és szerkezet. Az építészeti szerkezet kialakítása során a római építészet számára a funkció volt elsődleges, míg az ornamentika pusztán járulékos tényező, felszíni díszítés volt (i. m., 238). A várost utak kötötték össze az általa uralt vidékkel. A városok szerkezetében nagy szerepet kapott a körforma. Ezzel szemben a hadi táborokat az egymásra merőleges utcák (az észak–dél irányú *cardo* és a kelet–nyugat irányú *decumanus*) alapján szervezték meg. A rómaiak számára a város *imago mundi* volt: nemcsak anyagi valóság, hanem a világot leképező és rendjét megjelenítő térreprezentáció – ezzel szemben a hadi tábor más

<sup>148</sup> Ez megjelenik az irányok érzelmekkel átítatott felfogásában és a mértékegységek jellegében is.

célokot szolgált, sokkal instrumentálisabb, szimmetrikusabb volt, s a tér analitikus megközelítését implikálta (i. m., 244–245).

A rómaiak reprezentációs/megélt tereire a maskulin és a feminin princípium kettőssége nyomta rá a bélyegét. A maskulinitás elve a hatalom tereit hozta létre, míg a női princípium az elnyomottak (nők, szolgálók, rabszolgák, gyerekek) reprezentációs tereiben jelent meg, például a földalatti uterális terekben, illetve a termékenység és a halál tereiben (i. m., 244–245). A rómaiak és a görögök kozmológiai terének különbsége oly nagy, hogy egy kategóriába sorolásuk problémás. Erre feltehetőleg a marxi hatás miatt került sor, hiszen Marxnál e két antik civilizáció egy termelési módhoz tartozott.

A feudális termelési mód a szimbolikus teret teremti meg (Lefebvre, 2002 [1975], 8–9). E tér értelmező rekonstrukciója némileg nehezebb, de nem lehetetlen.<sup>149</sup> Lefebvre úgy látta, hogy a szimbolikus tér csak kb. a 12. században alakult ki, a romanika és a gótika közötti váltás során. Ezt megelőzően azonban még tovább élt a római világra jellemző társadalmi tér és a város mint *imago mundi* reprezentációja. E kontinuum mintávegyült a halál keresztény szimbolikájával (Lefebvre, 1991 [1974], 254). Az érett középkorban újra előtérbe kerültek a városok, megerősödött a városi céhes kézművesség, fejlődött a kereskedelem, s új társadalmi tér alakult ki. Az érett középkor városainak és katedrálisainak tere szimbolikus tér, minthogy vallási szimbólumokkal halmozták el (Lefebvre, 2002 [1975], 8). A térbeli praxis szintjén a fejlődő városok és a gótikus építészet mellett a falvakat, városokat, kolostorokat összekötő hálózatokat, továbbá a zarándokok és a kereszties lovagok útjait érdemes megemlíteni. A térreprezentációk kapcsán azt emelte ki Lefebvre, hogy a kozmoszra vonatkozó elképzeléseket ókori szerzőktől kölcsönözték, ám a kereszténység szempontjai alapján értelmezték át. Az égi és a pokolbéli világ részletes kidolgozásai találhatók például Danténál vagy Aquinói Szent Tamásnál.

A gótikus katedrális vallásos szimbólumokkal megtöltött terét az új, vizuális logika hatotta át, mivel a keresztény tudás egészét kívánták vizuálisan megjeleníteni és mindent a maga helyére rendezni (Lefebvre, 1991 [1974], 257–260, 267).<sup>150</sup> E vizualizációs logika a romanika kritptikus-földalatti tereit maga mögött hagyva arra törekedett, hogy az isteni fény megvilágítson mindent. A vizualizációs logika egyúttal az absztrakcióval és a geometriával is összekapcsolódott. A reprezentációs terek a közelségi viszonyokból indultak ki: például

<sup>149</sup> Nehezebb, mert Lefebvre a tér történetének szentelt fejezet középkorra vonatkozó részében (Lefebvre, 1991 [1974], 255 skk.) nem alkalmazza a tértermelés dialektikus triászának fogalmiságát, hanem anélkül jellemzi a középkori társadalmi teret. Ám a könyv terjedelmes bevezető fejezetének egyik bekezdésében (i. m., 45) mégis alkalmazza e fogalmakat. A két szöveghegy összevetése alapján rekonstruálható a középkori társadalmi tér lefebvre-i elgondolása.

<sup>150</sup> Az elemzés ihletője Panofsky klasszikus értekezése (1986 [1918]).

a falusi templom, a harangtorony, a temető, a mezők, az épületek alkotta térből, s ezeket látták el vallásos jelentéssel (Lefebvre, 1991 [1974], 45). E tér egyszerre tette lehetővé a felhalmozás megindulását, és volt – fordítva – a terméke a felhalmozási folyamatnak (Lefebvre, 1991 [1974], 262 skk.). A térreprezentációk és a reprezentációs terek már kezdtek szétválni egymástól, ám az egységük még nem bomlott fel teljesen (i. m., 266).

A feudális termelési módot követő s a modern kapitalizmust megelőző periódust Lefebvre kereskedelmi kapitalizmusként jellemzi (Lefebvre, 1991 [1974], 47, 76; 2002 [1975], 10), ám úgy tűnik, nem önálló, hanem csupán közbülső stádiumként tekint rá – bár ez egy három-négy évszázadot átfogó éra esetében kevésbé meggyőző. Ellentmondás az is, hogy Lefebvre szerint a kereskedelmi kapitalizmus is létrehozta a saját terét (a perspektivikus teret), miközben nem tartotta önálló termelési formaként számon. Az új tér kialakulását szintén materialista alapon magyarázta. A 14. századi Itáliában az új bankár-kereskedő városi elit vidéken is nagy számban szerzett földbirtokot. Az immár bérlőkké vált jobbágyok telkét ciprusokkal szegélyezett utak kötötték össze saját palotájukkal, ami egészen másképp, perspektivikusan láttatta a teret (a ciprusfasorok enyészvonalakként haladtak a horizont felé).

Ez az új térbeli konfiguráció ihlette meg a reneszánsz teoretikusait, például Albertit (1997 [1436]), illetve a lineáris perspektívát létrehozó festőket (Lefebvre, 2002 [1975], 10). Az új térreprezentáció alapján a tér szisztematizált, mérhető, optikailag észlehető és szigorúan szerkesztett: az irányvonalak a horizonton található enyészpont felé tartanak. A perspektivikus tér a gótikában kialakult vizualizációs logika fokozódásának eredménye volt, ami elhozta a szem uralmát. A földmérők, az építészek is magukévá tették a tér e reprezentációját, ami ily módon visszahatott a térbeli gyakorlatra. Lefebvre szerint a reneszánsz város alakításának alapelvévé a lineáris perspektíva vált, mivel ez lett a térbeli gyakorlat, a térreprezentációk és a reprezentációs terek közös kódjává, nyelvévé, amely meghatározta a jelek elrendezésének mikéntjét. Az utcára néző homlokzatokat a perspektíva szempontjai szerint rendezték el, hogy az utcák segítségével létrehozzák a párhuzamos vonalakat. Az ablakokat és bejáratokat a homlokzathoz, az utcákat és a tereket pedig a fontos épületekhez igazították. A perspektivikus tér emellett a magánlakás tere számára is strukturáló kódként szolgált. A városi terek alakítói képesek voltak rákényszeríteni a lakosokra e teret, Lefebvre mégis inkább pozitívan értelmezi e korszakot, mert a kód mindenki számára közös volt, egységessége egyszerre tette lehetővé a tér termelését, megértését és megélését, koherenciát hozott létre az észlelés, az elgondolás és a megélés között – ez pedig történeti távlatból tekintve kivételes konstelláció volt (Lefebvre, 1991 [1974], 268–275; 2002 [1975], 10–12; vö. Schmid, 2005, 257–259).

Ez a korszak volt a tér történelmében feltehetőleg az egyetlen, amelyben egységes nyelvezet jelent meg az egymás felett és alatt hierarchikusan rétegződő szinteken, azaz a szoba, a lakóépület, a lakóépületek sorozata, a lakónegyed, a város és a régió szintjén. Ebből fakad az e modellt követő és megvalósító városok harmonikus szépsége (Lefebvre, 2002 [1975], 12).

A reprezentációs terekről, illetve a terek megéléséről keveset tudhat meg az olvasó: Lefebvre csak annyit közöl, hogy az alávétetteknek e térben kellett berendezkedniük, s hogy a reprezentációs terek is igazodtak a perspektivikus elvekhez – a részletes tájékoztatás elmaradása azonban a közös kód létének tételét némileg problémásnak láttatja. A három tértermelési aspektus egymáshoz való viszonyában a közös kód az absztrakció, azaz a térreprezentációk felé toltá el a hangsúlyt a reprezentációs terek rovására. E kód azonban oly hatásos volt, hogy egészen a 19. század végéig a városok megszervezésének alapelvét képezte.

### **A kapitalizmus absztrakt tere és az utópikus perspektíva**

A modern ipari kapitalizmus az absztrakt teret termeli, mely – némi késéssel – a 19. század végén, a 20. század elején váltotta le a korábbi, s amely a csere, felhalmozás, kalkuláció és tervezés tere. Az új térbeliséget ugyan nem a művészet alakította ki, hanem csak jelezte, ám jelentősége így sem elhanyagolható. A perspektíva mint kód a művészetben a 20. század elején omlik össze az avantgárd festészet megjelenésével. Ugyanígy fontosnak tartotta Lefebvre a Bauhaust, melynek újítását abban látta, hogy elutasították azt a meggyőződést, miszerint az objektumoknak van kitüntetett megfigyelési pontjuk. A Bauhaus épületei már nem igazodnak valamely elképzelt megfigyelő irányába: tervezőik az objektumok körbejárhatóságára törekedtek, mivel azok semleges térben léteznek. A modern toronyépületeknek és felhőkarcolóknak sincs kitüntetett oldaluk: ez a homlokzat, a reneszánszban megteremtett város- és utcakép kiemelkedően fontos elemének eltűnését eredményezte (Lefebvre, 2002 [1975], 12).

A kapitalizmus absztrakt tere egyszerre homogén és széttöredezett. Homogén, mert minden egyes szelete, darabkája ekvivalens: árucikk, melyet a csereérték mér. Széttöredezett is, mivel különféle adminisztratív és technikai eljárások felosztják, valamint a tulajdon- és birtokviszonyok miatt (elkülönült parcellákba szerveződik) (Lefebvre, 2002 [1975], 14). Az absztrakt tér államilag ellenőrzött: az állam beléírja a hatalmi viszonyokat a térbe, fenntartja a termelési viszonyokat, és garantálja az áruk és a tőke áramlásának hálózatait. A (társadalmi) tér termelésének analitikus dimenzióit tekintve a következő kép rajzolódik ki: az absztrakt

tér térbeli praxisát a vizualitás uralja, domináns reprezentációja geometriai és a reprezentációs terek fallikus jellegűek.

A geometriai formáns képezi a domináns térreprezentációt. E formáns alapja nem akármelyik, hanem az euklideszi geometria. Az euklideszi tér azért hasznos térreprezentáció, mert a háromdimenziós teret homogén felületté lehet általa redukálni; így készülhetnek tervrajzok, térképek stb. (Lefebvre, 1991 [1974], 285). Az (euklideszi) geometriai formánsnak tehát instrumentális kontextusban van jelentősége. A jelenben túlhatalomra tett szert a másik kettővel szemben: meghatározza a térbeli praxist, és maga alá gyűrte a reprezentációs tereket.

Az absztrakt teret a láthatóság érdekében termelik, méghozzá a geometriai formáns alapján. A vizualizáció nem teljesen új fejlemény: a szimbolikus és a perspektivikus térrel összefüggésben is megjelent már, ám a gótika során megindult folyamat most teljesebben ki. Ez az immár szekularizált logika a társadalom minden szegletét és terét áthatja, s megvalósulni látszik a tökéletesen transzparens, jól felügyelhető társadalom rémálma (Lefebvre, 1991 [1974], 286–287). A tereket és az őket alkotó javakat a fogyasztás számára termelik, emiatt is fontos a vizualizáció. E diagnózis jól illeszkedik a francia filozófusok (l. még Foucault-t, De Certreau-t, Debord-t) Martin Jay leírta „antiokuláris” hagyományába, amelyben a látás-vizualitás a modernitás alapvető strukturáló tényezőjeként, egyfajta negatív, a hatalommal összefonódó erőként jelenik meg, mint a szubjektum autonómiájának megsemmisítője, az emberközi viszonyok objektíválója (vö. Yar, 2014 [2003], 88–90).

A fallikus formáns a reprezentációs terek szintjén jelentkezik. A reprezentációs tereket a hatalommal és tudással összefonódó térreprezentáció uralja. A fallikus formánsra – mely erőt (politikai-gazdasági), hatalmat, férfias potenciát, „fallikus brutalitást” szimbolizál – a redukált terek „megtöltése” miatt van szükség. Ez a vertikális hangsúlyozásában jelenik meg: az épületek magasra törésében, ami a hatalom egyértelmű és meglehetősen nyers vizuális szimbolizálása (Lefebvre, 1991 [1974], 286–287).

A lefebvre-i kordiagnózis kétségkívül borús: a térbeli gyakorlat a hatalmi érdekeket szolgáló térreprezentáció alapján bontakozik ki; a reprezentációs terek a hatalom szimbólumaival halmozódnak el; az állam saját céljai és a tőkefelhalmozás biztosítása érdekében szervezi meg a tereket; a vizuális logika a programozott fogyasztást hozza el; az átlagember a mindennapok értelmetlen és szünni nem akaró monotoniját kénytelen elszenvedni. Lefebvre a *La production de l'espace*-ban és későbbi előadásában Marx fogalmi kettőse nyomán a tér kétféle értékének konfliktusát emelte ki. A tér egyre inkább csereértékké válik: adják-veszik, kiaknázzák. A lakók, lakosok számára azonban a tér használati értékkel bír; ám ez a használati érték egyre nagyobb veszélynek van kitéve, mivel a kapitalizmus a



maga képerre formálja a földfelszínt (Lefebvre, 1991 [1974], 365; 2002 [1975], 4). Az ellenállás valamiféleképp a használati érték oldaláról érkezhethet, bár nehezítő tényező, hogy a terek használói „elnémultak”.

A kérdés Lefebvre számára, hogy létezik-e kiút ebből a reménytelennek látszó állapotból, meg lehet-e szüntetni a mindennapi élet elidegenedését. A könyvben felvázolt megoldási kísérlet meglehetősen absztrakt. A jobb állapotot, amely egyfajta szocializmus lenne, azáltal lehetne elérni, ha a reprezentációs terek ismét találkozoznának a térreprezentációkkal. Ennek elérésére szükség lenne a tér új elméletére, mely képes transzcendálni e két pólus szembenállását (saját elméletével is ezt célozta meg). A társadalmi ellentétek-konfliktusok szükségszerűen megjelennek a térben, ám ez még nem elég. Amennyiben az új térelmélet sikeres, úgy a társadalmi-politikai ellentéteket felismerik a maguk térbeliségében. Pusztán *térben* leképződött ellentétek helyett maga *a tér* válik ellentmondásossá (Lefebvre, 1991 [1974], 365). Ez az ellentmondásos tér lehet az átmenet a differenciális tér állapotába, mely a valódi különbséget, a valódi átalakulást jelentené.

Az uralt terekkel szemben az elsajátított terek lehetnek az új társadalom forrásai. E szempontból már az is jó irányba mutató jel, ha például a lakosok ellenállnak a plázák és autópályák építésének, vagy új közintézményeket, közösségi tereket követelnek, illetve ellentéteket hoznak létre (vö. Schmid, 2005, 280). Összességében: helyre kellene állítani a tér egységét a megélt térből kiindulva. E tér a szubjektumok tere lenne, nagy hangsúlyt kapna a testiség, a teljes érzéki-szenzoriális élmény (a vizualitáson túl a hallás, a tapintás és a szaglás), maradnának nem látható helyek, és a szexuális energiák áramlása is lehetővé válna. Olyan térről lenne szó, amely az emberek kollektív műve, művészete volna, mely a mindennapi élet gyökeres átalakításának legkülönfélébb lehetőségeit rejtje magában (Lefebvre, 1991 [1974], 363 skk.; vö. Schmid, 2005, 279). A leírás elnagyoltságából is kitűnik, hogy Lefebvre e fejtegetésekben inkább csak az irányt kívánta jelezni, semmint a jövő pontos és részletekbe menő leírását.

## Értékelés

Lefebvre a térszociológia és a térbeli fordulat interdiszciplináris kutatási irányzatának klasszikusa – megérdemelten. A relacionális szociológiai térfelfogás úttörői közé tartozik: a tartálytér képzetét elvetve relacionális és társadalmilag létrehozott képződmény(ek)ként tartotta számon a társadalmi tere(ke)t. Minden társadalmi viszonyoknak van térbeli aspektusa, mely nem pusztán kísérőjelenség, hanem konstitutív elem. A társadalmilag létrehozott tér a termelőerők része, s létrehozója is a társadalmi viszonyoknak, nem pusztán lenyomata. A tér érzékelése kapcsán sem pusztán az euklideszi geometria elveit emelte ki.



Minden erénye mellett azonban a lefebvre-i koncepciónak gyengeségei is vannak. Tisztázatlan maradt a fizikai, a mentális és a társadalmi tér pontos viszonya. A dialektika háromeleműségével kapcsolatban is felmerülhetnek kételyek.<sup>151</sup> A tér társadalmi történetének rekonstrukciója lenyűgöző, ám problémákkal terhelt kísérlet. A tér története kapcsán sok minden a levegőben lóg, vagy kifejtetlen marad. Például az absztrakt tér esetében nem világos, hogy az absztrakt festők művei a térreprezentációk vagy a reprezentációs terek szintjén mozogtak. Az antikvitás kapcsán kiderült, hogy tulajdonképpen kétféle társadalmi tér jött létre (görög és római), ezáltal kérdésessé válik, hogy valóban azonos termelési mód szolgált-e alapjukként. A feudális termelési módhoz társított (szimbolikus) tér csak a gótikával jelenik meg, az azt megelőző évszázadok státusa bizonytalan, hiszen módosult formában tovább él a római civilizációra jellemző térbeliség (termelési mód és társadalmi tér-típus nincs átfedésben egymással). A feudális termelési módot követő „átmeneti” térbeliség (perspektivikus tér) nagyjából hasonló időtartamot ölel fel, mint az azt megelőző, így erősen kétséges az „átmeneti” jellege. A differenciális tér fogalma pedig inkább a szerző vágyait fejezte ki, mint a (várható) valóságot. A társadalmi tér-típusok és a termelési módok egymáshoz rendelésének kísérlete ezek alapján nem tűnik sikeresnek.

Gyümölcsözőbbnek tűnt az, ahogyan Lefebvre végigkövette a társadalmi tér történetét a tértermelés három dimenziója segítségével. Bár ezzel összefüggésben is felmerültek problémák. A kötet történeti esettanulmányai gyakran esetlegesek, hiányosak,<sup>152</sup> nem elég elmélyültek és homályosak. A három dimenzió konkrét múltbeli jelentése több helyen sem egyértelmű. A formánsok konfliktusai, egymásba fonódása, dialektikája több korszak esetén sem lett elégségesen kidolgozva. A leírások alapján arra lehetne következtetni, hogy ha a perspektivikus teret valóban egységes kód jellemezte, akkor – Lefebvre állításával szemben – ugyanezt lehetne állítani a görög civilizációról is. A történelmi-térbeli korszakok leírása során Lefebvre ingadozik, hogy a tér termelésének inkább a kollektív-társas vagy egyéni aspektusait vegye figyelembe (esetleg mindkettőt), így helyenként nehéz az összehasonlítás. A francia szerző különleges tételmeletet hozott létre, a tértermelés három dimenziója megfelelő kiindulópont lehetett volna a tér történetének valóban meggyőző rekonstrukciójához. A fogalmiságban rejlő nem kellőképp kiaknázott potenciál ma is aktuális teszi a tér társadalmi konstrukciójának lefebvre-i elméletét.

<sup>151</sup> Lehetséges – Lefebvre állításával szemben – olyan kételemű dialektika is, amelyben a két pólus nem pusztán szemben áll, hanem át is hatják egymást. Adorno és Horkheimer (1990 [1947]) is épp ilyenként határozták meg a felvilágosodást és a mítoszt. Bár a hármas szám mellett is felsorakoztathatók érvek, pl. a triádok elmélete révén, amely szintén azt hangsúlyozza, hogy a harmadik elem megjelenése minőségi változást hoz (Simmel, 1908, 32–100; vö. Somlai, 1992, 3).

<sup>152</sup> L. például a középkori térreprezentációkat és reprezentációs tereket.



## 8. A térbeliség kérdése Pierre Bourdieu elméletében

Pierre Bourdieu-nek fontos szerepe volt abban, hogy a huszadik század utolsó évtizedeiben újfent felerősödött a tér iránti társadalom- és szociológiaelméleti érdeklődés. Ebbéli jelentőségét azonban gyakran elfelejtik. Maga Bourdieu is kétségkívül alapot szolgáltatott ehhez, mivel a térbeliség nem tartozott az elsődleges témái közé. S mégis: az életműben szétszórt fejtegetések sokasága arra utal, hogy Bourdieu-t nagyon is foglalkoztatta a kérdés. E szöveg(hely)eket összeköti a közös alapvető beállítódás. Bourdieu társadalomelmélete az egyik legjobban ismert a magyarországi szociológiában,<sup>153</sup> ezért nem törekszem a részletes ismeretetésére, csupán a leglényegesebb, e helyen releváns vonásait emelem ki.

Bourdieu szerint „szakítani kell azzal a hajlamunkkal, hogy előnyben részesítsük a dolgokat [...] a viszonyokkal szemben” (Bourdieu, 2010 [1985], 164); máshol pedig arra utal, hogy „a valóság relacionális” (Bourdieu, 2002 [1994], 13; 1996, 8). Amennyiben a valóság relacionális/viszonyszerű, úgy erre a szociológiának is reagálnia kell: fel kell hagynia a szubsztanciális fogalmak alkalmazásával. A különböző kulturális objektumok, az osztályok és mentalitásuk, az állásfoglalások a különféle mezőkben, az életstílusok megannyi elemei sohasem önmagukban bírnak jelentéssel, hanem mindig valamely viszonyrendszerben, más elemekkel összefüggésben. Ez az a koncepcionális alapbeállítódás, amely összeköti Bourdieu műveit, legyen szó bennük társadalomelméleti kérdésekről, empirikus vizsgálatokról vagy a materiális terek szociológiájáról.

Bourdieu a társadalmiság viszonzyszerűségét a tér metaforájával írta le: szerinte mind a társadalmi pozíciók, mind az állásfoglalások és a habitusok sajátos *teret* alkotnak.<sup>154</sup> E „terek” a pozíciók és a köztük fennálló viszonyok alapján konstituálódnak; az egyes pozíciók egymáshoz képest határozódnak meg, elkülönültek és kölcsönösen kizárják egymást; a pozíciók közti viszonyok a közelség/távolság különböző mértékével, továbbá a hierarchiákkal (fenn/lenn) és az egymásmellettiességgel jellemezhetőek (Bourdieu, 2002 [1994], 16; 1985 [1984]; 2010 [1985]).

<sup>153</sup> Számos értelmezés áll rendelkezésre magyar nyelven. A teljesség igénye nélkül, Fáber (2009); Némédi (2001); Pokol (1996); Takács (2008, 330 skk.); Wehler (2001 [1998]); Wessely (2003).

<sup>154</sup> Bourdieu tehát a „térbeli fordulattól” és a posztkolonialista elméletektől függetlenül is a térbeliség analógiájára építette fel társadalomelméletét (vö. térbeli fordulat, 2. fejezet, 43).

A társadalmi térben elfoglalt hasonló pozíciók – az életkörülmények, kényszerek és kondicionálások azonossága okán – hasonló (osztály)habitusokat eredményeznek. A habitus mint strukturált struktúra a társadalmi tér kényszereinek inkorporálásából jön létre. A habitus a diszpozíciók mély, nem tudatosult, különféle területekre transzponálható és általánosítható rendszere: percepciós és értékelési, valamint a gyakorlatokat generáló sémák rendszere (Bourdieu, 2010 [1979], 49 skk.; 2002 [1994], 18–19). Ez utóbbi minőségében a habitus strukturáló struktúra is. Látens struktúráként a habitusok „természetesként” ható választásokra ösztönzik a cselekvőket az élet különféle területein. Az életstílusok ily módon önálló nyelvezetet alkotnak, önmagukon túlmutató szimbolikus jelentőségre tesznek szert, hiszen visszautalnak a társadalmi egyenlőtlenségek rendszerére. A gyakorlatok és életstílusok ezért egyszerre különbözők és megkülönböztetők (Bourdieu, 2002 [1994], 20). A terek homológok: a társadalmi tér, a habitusok és az életstílusok tere hasonló elvek alapján tagolódik, és szinte azonos eloszlást mutat, vagyis e terek fóliaszzerűen egymásra helyezhetők.<sup>155</sup>

Mivel Bourdieu a társadalmi világot a tér analógiájára képzei el, úgy véli: a társadalmi tér tudósi konstrukciója akkor megfelelő, ha az e térben egymáshoz közel álló pozíciók esetében a csoportok összefogását, valamint életstílus- és habitusbeli hasonlóságát lehet valószínűsíteni, míg a távoli aktorok között nagyobb valószínűséggel nem figyelhetők meg e jelenségek (Bourdieu, 2002 [1994], 21).<sup>156</sup> A modern társadalmak sajátossága emellett, hogy mezőkre bomlanak, melyek valamely „téma” körül bomlanak ki. E mezők sajátos tétekért folytatott harc színterei, erőterek: pozíciók strukturált terei, amelyek esetében – bizonyos diszpozíciók közvetítésével – az állásfoglalások tere szintén homológ a pozíciókéval.<sup>157</sup>

A bourdieu-i társadalomelmélet korántsem determinista: nem csupán az objektív struktúrák határozzák meg a mentális struktúrákat és a gyakorlatokat, hanem Bourdieu azt is hangsúlyozta, hogy e viszony dialektikus: az objektív struktúrák a szubjektívek segítségével tudnak újatermelődni. Az osztályok és az osztálystruktúra azért reprodukálódik relatíve nagy mértékben, mert a habitusok olyan választások felé terelik a cselekvőket, amelyek a számukra adott objektív esélyekhez igazodnak, s olyan kategóriák mentén láttatják a társadalmi valóságot, amelyek annak jóváhagyását eredményezik. Bourdieu e kölcsönös viszonyban

<sup>155</sup> Osztály- és tőkeelméletéhez l. még Bourdieu (1971 [1966]; 1997 [1983]).

<sup>156</sup> A tőkék mennyisége és szerkezete helyett más társadalomtagoló elveket – például a feketék és fehérek közti rendies különbséget (Collins, 2010 [2000]), a felekezeti hovatartozást (Lepsius, 1973 [1966]), az „új” egyenlőtlenségeket (Hradil, 2010 [1987]) – is alapul lehetne venni a társadalmi tér megalkotásakor. Bourdieu csak azt állítja: az ő tagolási elvei alapján lesznek a fenti értelemben a leginkább prediktívek a megállapított osztályok.

<sup>157</sup> A mezőelmélettel összefüggésben l. még Bourdieu (2000 [1992]; 2002 [1986]; 2005 [2001]; 2009 [1976]).

az objektív struktúrák elsődlegességét hangsúlyozta, ám ezek nem képesek a habitusok közvetítése nélkül újratermelni önmagukat (Bourdieu, 2014 [2013]; vö. Wacquant, 1996 [1992]).

### A társadalmi tér és az (elsajátított) fizikai tér viszonya

Bourdieu térrel foglalkozó rövidebb és kevésbé ismert írásai<sup>158</sup> a kilencvenes évek elején, közepén születtek, ezekben megkülönbözteti a társadalmi és a fizikai teret. E tekintetben azonban korántsem volt úttörő, ugyanis a szociológia egyik alapvető hallgatóságos meggyőződése régóta, hogy létezik az emberközi viszonyok absztrakt társadalmi összefüggésrendszere, a társadalmi folyamatok vagy társadalmiság elkülönült szférája, mely a szociológia saját megismerési objektuma, míg a materiális tér más szint. A latens módszertani előfeltevéseken túl fellelhetők hasonló szellemiségű explicit megnyilatkozások is: már Leopold von Wiese és Pityirim Szorokin is a kétféle tér elválasztását tartotta szükségesnek (vö. Schroer, 2006, 85–86). Bourdieu számára azonban – a két korai szociológussal szemben – a társadalmi és a fizikai tér szeparációja csupán arra szolgál, hogy ezen analitikus lépés után a két szféra összefüggésére kérdezhessen rá.

Bourdieu – ahogy előtte már mások, így a Durkheim-iskola képviselői, Simmel (1903b), Elias (2005 [1969]) vagy Kracauer (1990 [1930]) is – úgy vélte, hogy a társadalmi viszonyok megjelennek, leképződnek a fizikai térben: „[a] társadalmi tér tendenciája, hogy többé-kevésbé közvetlenül lecsapódik a fizikai térben az aktorok és a tulajdonságok eloszlásai formájában” (Bourdieu, 1991, 26; vö. 1996, 12). Vagyis a társadalmi tér beleírja, kivetíti magát a fizikai térbe, ami az említett cselekvők és tulajdonságok lokalizációja alapján érthető meg. Minden szereplő az általa többé-kevésbé tartósan elfoglalt hellyel jellemezhető. E helyet lehetne abszolutista módon is jellemezni, ám Bourdieu – összhangban a társadalmi tér viszonszerű felfogásával – e tekintetben is a relacionális álláspont felé hajlik. Így felfogva a társadalmi és a fizikai tér hasonlít egymáshoz, hiszen mindkettőre igaz, hogy bármely pozíció vagy hely másokhoz képest határozódik meg, és hogy bármely hely/pozíció kizár másokat (Bourdieu, 1991, 26).

<sup>158</sup> Mindenekelőtt az elsőként németül megjelent *Physischer, sozialer und angeeigneter physischer Raum* (Fizikai, társadalmi és elsajátított fizikai tér; Bourdieu, 1991), ennek átdolgozott francia változata, az *Effets de lieu* (A hely hatásai; Bourdieu, 1997a [1993]), valamint egy előadásának angol nyelvű leírata, a *Physical Space, Social Space and Habitus* (Fizikai tér, társadalmi tér és a habitusok; Bourdieu, 1996) érdekes. Mivel e szövegek kevésbé ismertek, továbbra is születnek olyan írások a tér szerepéről Bourdieu elméletében, amelyek nem veszik tekintetbe őket, s így megkérdőjeleznek az általánosságok és a bourdieui-elmélet ismertetésének szintjén (például Painter, 2000).

A társadalmi különbségek több folyamat együttes hatásának eredményeként térbeli különbségekké válnak: mivel az aktorok különböző (ám csoportonként hasonló) mértékben és módon rendelkeznek tőkék felett (vagyis eltérő, de osztályonként hasonló kényszereknek vannak kitéve), mivel objektív életkörülményeikből és -esélyeikből, valamint szocializációs történetükből adódóan olyan sajátos (osztály)habitusokkal rendelkeznek, melyek hatására speciális preferenciáik vannak, továbbá mivel a „hasonló a hasonlót keresi”. Mindegyik elem fontos: a) az anyagi (és egyéb) erőforrások mint lehetőségteret kijelölő tényezők a lakóhely megválasztása számára, b) a preferenciák (amennyiben van egyáltalán lehetőség választásra) és c) a hasonlók társaságának keresése – e tényezők hatására a hasonlók egymáshoz térben is közel lesznek, a különbözők pedig nagy valószínűséggel távol. Az egyének által elfoglalt hely társadalmi pozíciójuk indikátora is egyben – a helyek egymást határozzák meg, s így sajátos rangsort alkotnak.

Bourdieu tehát igyekezett megszabadulni az abszolutista felfogástól. Erre utal az is, hogy a teret nem üres tartályként fogja fel, hanem – például Lefebvre-hez hasonlóan – emberek által megformált, lakott, azaz konstruált térként. Ezért jelentette ki, hogy a fizikai tér pusztán absztrakció, mert a szociológiának mindig is a már emberek által alkotott-megformált terekkel van dolga, így az elsajátított fizikai tér kifejezés alkalmazását javasolta (Bourdieu, 1991, 28). A fizikai tér elsajátítása többféle módon megy végbe: a lakozás, az ingatlanbirtoklás, a lakóhely szerinti szegregáció, az üzemek, irodák, kereskedelmi egységek, az infrastruktúra építése, az emberi mozgások és más cselekvések által, ám az eredmény ugyanaz: a társadalmi viszonyok „többé-kevésbé közvetlen” térbeli lecsapódása. Bourdieu szerint az elsajátított fizikai tér ebben az értelemben a társadalmi tér fizikai megvalósulása, objektívalódása:

A fizikai szinten megvalósult (avagy objektívalódott) társadalmi tér a javak, szolgáltatások és a fizikailag lokalizálható egyének vagy csoportok [...] különböző fajtáinak fizikai térbeli eloszlásában manifesztálódik, és abban, hogy az egyének és a csoportok különböző eséllyel tudják elsajátítani e javakat és szolgáltatásokat (ennek valószínűsége függ a tőkéjüktől, valamint a javaktól és szolgáltatásoktól mért fizikai távolságuktól, ami szintén függ a tőkékkel való rendelkezésüktől). A cselekvők mint individuális individuumok és a javak e kettős eloszlása határozza meg a realizált társadalmi tér [az elsajátított fizikai tér – B. V.] különböző régióinak eltérő értékeit (Bourdieu, 1991, 29).<sup>159</sup>

Így alakulnak ki „jó” környékek, ahol „tiszteséges” (a tőkék különféle típusaival jobban ellátott) emberek élnek egymás közelében és kéznyújtásnyira a társadalmilag fontos javaktól, szolgáltatásoktól, s másfelől „rossz” negyedek, ahol társa-

<sup>159</sup> Vö. Bourdieu (1997a [1993], 161).

dalmilag „nemkívánatos”, hátrányos helyzetű személyek halmozódnak fel, akik számára az áhított javak és szolgáltatások térben is távol vannak. A fizikai térben objektiválódott társadalmi teret sokan hajlamosak naturalizálni, eldologiasítani. Ahogyan azonban az életstílus egyes elemeit sem szabad önmagukban (szubsztancialista módon) megítélni, úgy a térbeli adottságokat, régiókat sem szabad naturalizálni: a régiók, negyedek, lakáskörülmények különbségei nem természet adta differenciák, hanem társadalmi viszonyok történeti termékei (Bourdieu, 1991, 29; 1997a [1993], 160). Amennyiben valaki a társadalmi folyamatokra utalás nélkül jellemez valamely környéket jónak/rossznak, úgy ezzel a szimbolikus erőszakot termeli újra.

Az elsajátított fizikai avagy objektiválódott társadalmi térbeli különbségek naturalizálása azonban olyan veszély, melyet valós tendenciák erősítenek. Azért is olyan könnyű a „társadalmi valóság természetbe íródását” (Bourdieu, 1997a [1993], 160) eldologiasítani, mert a fizikai térben megjelent különbségek segítenek fenntartani a társadalmi egyenlőtlenségeket és struktúrákat:

A társadalmi tér struktúráinak tartóssága nagymértékben abból a körülményből ered, hogy struktúrái beleíródtak a fizikai térbe, és emiatt e struktúrák csak a dolgok fáradtságos átültetésével, átköltöztetésével, valamint az emberek nem kevésbé fáradalmas gyökértelessé tételével, illetve áttelepítésével változtathatók meg (mely folyamatok szintén nagyon nehezen előmozdítható és felettébb költséges társadalmi változásokat előfeltételeznek) (Bourdieu, 1997a [1993], 161).

Az elsajátított fizikai tér viszonyai nehezen megváltoztathatók, ennyi alapja van az eldologiasító szemléletnek, mely ugyanakkor elsiklik afelett, hogy e relációk társadalmi folyamatok eredményei. A naturalizálás kérdésén túl az idézet elméleti implikációi is érdekesekek. Bár Bourdieu nem von le az állításaiból minden konzekvenciát, úgy tűnik, hogy az elsajátított fizikai tér és a társadalmi tér kölcsönösen konstituálják egymást, miként a társadalmi tér és a habitusok összefüggésében, úgy itt is mindkét elem hozzájárul a másik formálódásához, újratermeléséhez, stabilitásához vagy változásához. A társadalmi viszonyok beleíródnak a térbe, ezek a fizikai térbeli viszonyok pedig ellenállást fejtenek ki a változásokkal szemben.

### *Lakás és habitus*

A társadalmi tér és az elsajátított fizikai tér közti nagyfokú – ám gyakran nem tökéletes – illeszkedés, a társadalmi viszonyoknak a fizikai térbe íródása kapcsán Bourdieu a habitusok közvetítő szerepét emeli ki. Ez logikus, hiszen a társadalmi viszonyok inkorporációjaként a habitus a gyakorlatok generatív sémáit is magába



foglalja, így feltételezhető, hogy a térbeli gyakorlatokat is vezérli. Társadalmi és térbeli viszonyok illeszkedésének egyik legszembetűnőbb példája a lakás. Bourdieu – legalábbis német nyelvterületen – sokat idézett kulcsmondata szerint „a habitus határozza meg a lakás(használat)ot (*Habitat*) abban az értelemben, hogy kialakít bizonyos preferenciákat a lakóhely többé-kevésbé adekvát használatára” (Bourdieu, 1991, 32).<sup>160</sup> Vagyis az emberek a habitusuknak megfelelően alakítják ki, szervezik meg és használják a lakásuk terét, illetve viselkednek a szomszédságukban.

Bizonyos habitusú emberek bizonyos lakókörülmények (legyen szó csupán a lakásról vagy a szélesebb lakókörnyezetről) között érzik „otthonosan” magukat, és ennek megfelelően alakítják és használják a lakóterüket. A társadalmi tér alsóbb szegmenseiben kétségkívül az anyagi eszközök korlátossága miatt viszonylag kevés a választási és az aktív alakítási lehetőség, ám a habitusok erejét ebben az esetben sem szabad lebecsülni. A kényszerek preferenciákká alakulnak, s ennek „köszönhető az, hogy megvan mindenünk, amire vágyunk, mert csak arra vágyunk, amink megvan” (Bourdieu, 2010 [1979], 94). Az otthonosság érzését az első osztálybeliek számára is a habitusuk közvetíti.<sup>161</sup>

Bourdieu azonban e tekintetben sem egyoldalúan determinista, ugyanis utal az ellentétes irányú strukturáló mechanizmusokra is: „[a] társadalmi tér egyszerre íródik bele a térbeli struktúrák objektivitásába és a szubjektív struktúrákba, melyek részben épp ezen objektívált struktúrák inkorporálásából erednek” (Bourdieu, 1991, 28). Vagyis a habitusokat alkotó diszpozíciókat, osztályozási és értékelési sémákat, gyakorlati képességeket nem pusztán az absztrakt társadalmi térben betöltött pozícióból adódó kényszerek formálják, hanem a materiális térbeli struktúrák imperatívuszainak belsővé tétele is. A (társadalmilag megformált) terek ugyanis bizonyos tulajdonságokat, térbeli kompetenciákat vagy habitusokat követelnek meg használóiktól, melyek csak az adott helyen eltöltött hosszú idő és a többi lakossal folytatott rendszeres interakció során szerezhetőek meg.<sup>162</sup>

<sup>160</sup> Az eredeti fordulat jóval frappánsabb: „es ist der Habitus der den Habitat macht”. A habitus és a *habiter* (lakni) hasonló szóalakja a franciában is lehetővé teszi az efféle szójátékokat. De talán többről is van szó szójátéknál: Bourdieu talán azért választotta a habitus kifejezését a diszpozíciók rendszerének megjelölésére, mert ezzel arra akart utalni, hogy a habitus annyit tesz, mint „belakni” a társadalmi tér egy adott pontját. A mélyebb összefüggés értelmezését erősíti az is, hogy a habitus eredete a latin *habeo*, illetve *habere*, melyek jelentése: birtokolni. A szintén latin *habitus* ezek alapján olyan szokást, megjelenést, arckifejezést jelöl, amely valakinek mélyen a sajátja. De a társadalmi térbeli pozíciót és a lakást is birtokolják, elsajátítják („belakják”) a cselekvők. Köszönettel tartozom Rényi Ágnesnek, amiért felhívta a figyelmemet erre az összefüggésre.

<sup>161</sup> A magyarországi lakáskutatások eredményei némileg összhangban vannak Bourdieu gondolataival (vö. S. Nagy, 1997; Valuch, 2013, 206 skk.).

<sup>162</sup> Ezen összefüggés különösen szembetűnővé válik az ellentéte révén, vagyis abban a szituációban, amelyben valakik nem rendelkeznek azokkal a kompetenciákkal, tulajdonságokkal, beállítódásokkal, melyek szükségesek ahhoz, hogy otthon érezzék magukat valamely lakásban és lakókörnyéken. Bourdieu azon algériai családok példáját hozta, amelyek a nyomornegyedből a szociális lakások egy fokkal magasabb státuszú övezetébe költöztek. E családok nem rendelkeztek sem a megfelelő eszkö-

Az otthonosság érzése olyan lakásviszonyok közepette jön létre, melyek a habitusok keletkezési körülményeihez hasonlatosak.

Amennyiben a habitusok formálódására hatással vannak a fizikai életkörülmények (is), úgy a társadalmi struktúrák újratermelődését, esetleges változását is befolyásolják mind a modern, mind a premodern társadalmakban. A kabil ház<sup>163</sup> belső szerkezetében a társadalmi viszonyok és világképek csapódnak le. A premodern vonásokat mutató kabil társadalomban a férfiak és nők közötti társadalmi különbség az egyik legfontosabb, ami térben is leképződik. A férfiak főleg a nyilvános terekben mozognak, míg a nők osztályrésze az otthon világa. A ház belső terében ismét megjelenik a férfi–nő-differencia: mind a belső régiók és a hozzájuk tartozó tevékenységek, mind az egyes gondosan tájolt eszközök hozzárendelhetők a vélelmezett férfi vagy női princípiumhoz. A ház szerveződési elvét képező számos bináris oppozíció mind analóg a férfi–nő-szembenállással<sup>164</sup> (Bourdieu, 2009 [1963–1964]). Férfiak és nők különbsége rituálisan és a képzetek szintjén is folyamatosan újratermelődik, valamint a tér struktúráiban is leképződik. Az így létrejövő mentalitások és térbeli struktúrák (melyek szintén befolyásolják a diszpozíciókat) segítenek újratermelni férfi és nő strukturális különbségét.

A „habitus és a lakás(használat) közti szinte tökéletes egybeesés” (Bourdieu, 2001 [1997], 189) a stabil és kevésbé differenciált, azaz a premodern társadalmakra jellemző. Ugyan kevésbé szigorú megfelelést feltételezve, de Bourdieu lényegében ugyanezt a – habitusok és lakásviszonyok együtt járását tételező – sémát alkalmazza a 70-es évekbeli modern francia társadalom lakásviszonyainak leírására is.<sup>165</sup> A *La distinction* rövid portréi, melyek bizonyos osztályokhoz tartozó személyeket és életstílusukat prezentálják, jól illusztrálják azt, hogy miként alakítják a cselekvők habitusuknak megfelelően a lakóterüket,<sup>166</sup> bár helyenként Bourdieu – sajátosan modern jelenségként – a habitus és lakókörülmények közti diszkrepanciára is felhívja a figyelmet.<sup>167</sup> A *La distinction* emellett azért is tanulságos, mert a

---

zökkel, sem azzal a habitussal, amely szükséges lett volna ahhoz, hogy igazán belakhassák az új lakásokat, és otthon érezhessék magukat az új környéken (Bourdieu, 1991, 31).

<sup>163</sup> A *gyakorlat elméletének vázlatában* megjelent magyar kiadást használtam. Ugyanez az írás azonban megjelent a *Le sens pratique* függelékeként is (vö. Bourdieu, 1987 [1980], 468–489).

<sup>164</sup> Többek között, tűz-víz, fenn-lenn, fény-árnyék, kultúra-természet, megtermékenyítő-megterményithető stb. (Bourdieu, 2009 [1963–1964], 64).

<sup>165</sup> A premodern társadalmak vizsgálata alapján nyert belátások (vagy fogalmak) átvitele a modern társadalmakra korántsem problémamentes (Némedi, 2004; Schroer, 2006, 102–103).

<sup>166</sup> A vagyonos nagypolgárság (Bourdieu, 1982 [1979], 418–419, 428–433); a kulturális elit (i. m., 450 skk., 461), az alsó osztályok (i. m., 591–592), a tradicionális (i. m., 542–547) és az új kispolgárság (i. m., 556 skk.) képviselőinek portréi igen szemléletesen jelenítik meg habitus és lakás összefüggését.

<sup>167</sup> Az eltérés megjelenik például a kispolgárság felfelé törekvő frakciójánál (gyakori a lakáskörülményekkel való viszonylagos elégedetlenség) (Bourdieu, 1982 [1979], 506 skk., 522 skk., 542 skk.), de az átköltöztetett algériai család esete is a modernkori diszkrepanciát példázza.

lakásberendezés társadalmi összefüggésein túl az olyan apró térbeli praktikákba is belátást nyújt, mint az étkezési rítusok téridőbeli dinamikája, az evőeszközök és abrosz elhelyezése, illetve abba is, hogy mindez hogyan függ össze az osztály-habitusokkal (Bourdieu, 2010 [1979], 71–73).

A térbeli elrendezések és a habitusok megfelelése, „egymásra hangolódása” a lakásokon túlmenően is megfigyelhető, ahogyan arra Bourdieu rámutatott. Nem véletlen, hogy például a múzeumok tereit a kulturális tőkével átlagon felül rendelkezők érzik magukénak, míg mások számára idegen (vö. Bourdieu, 1991, 32). De a tipikus polgári és alsó osztályi vendéglátó egység térbeli elrendezéseiben is a csoportok eltérő interakciós formái, osztályethosza és habitusa tükröződik: míg a polgárok kávézóiban az asztalok elkülönülnek egymástól, és szinte mindegyik önálló világot alkot, addig az alsó osztályok kocsmáiban mindenki egy társaságot alkot, a központi hely pedig a bárpult, ahol a vendégek gyülekeznek (Bourdieu, 2010 [1979], 62).

A jelenbeli francia társadalomra vonatkozó írásokból „kiolvasható” tehát, hogy a modern világban is gyakori az egybeesés a habitusok és a lakásberendezés (illetve a specifikusan valamely osztályt megcélzó helyek) között, továbbá az, hogy a habitusok vezérlik a térbeli gyakorlatokat és a terek formálását – s hogy mindebben a társadalmi különbségek tükröződnek. Kétségtelen: a habitusok részben bizonyos „atmoszférák” hatására formálódnak, majd a cselekvők ezen atmoszférák megteremtésén fáradoznak a lakásban.<sup>168</sup> Amennyiben ez így van, úgy Bourdieu-nek nemcsak azt kellett volna kijelentenie, hogy a habitus határozza meg a lakás(használat)ot, hanem a fordítottját is, hogy a lakás(stílus) is meghatározza a habitust (vö. Schroer, 2006, 88–89). Bár erre a fajta oksági irányra Bourdieu is utalt a fizikai térrel foglalkozó rövidebb írásaiban, a részletes kifejtéssel adós maradt. E hatások létének elismerése ellenére Bourdieu mégsem jelenti ki, hogy a lakás(használat) (is) létrehozza a habitust. Vagyis elismerte az oksági viszonyok komplexitását, ám – ahogy azt Schroer megjegyzi – feltehetőleg nem szeretne volna, ha meggyanúsíthatóvá válik egyfajta térbeli determinizmussal, vagyis azzal a vélekedéssel, miszerint a térbeli struktúrák determinálják a társadalmiakat. Számára a kiindulópont és az elsődlegesen fontos momentum a társadalmi viszonyok beleíródása a fizikai térbe (részben a habitusok közvetítésével, melyek maguk is a társadalmi relációk eredményei) (Schroer, 2006, 89).<sup>169</sup>

Bourdieu azzal, hogy a társadalmi viszonyok fizikai térbe íródását tette meg a fontosabb mozzanatnak, hű maradt önmagához, hiszen hasonló viszonyban áll

<sup>168</sup> Gernot Böhme (2013 [1995]) atmoszférafogalma a bourdieu-i fogalmi készlettel párosulva termékeny kiindulópontja lehetne a lakásszociológiai kutatásoknak.

<sup>169</sup> Bourdieu ezzel Simmel (1908) mintáját követte, aki szintén elismerte, hogy a térbeli alakzatok visszahatnak a társadalmi életre, ám elsődleges mozzanatként a társadalmi formák térbeli leképződését tartotta számon.

egymással a társadalmi tér és a habitusok tere is: bár a szubjektív struktúráknak is van jelentőségük a társadalmi tér újratermelésében és alakulásában, s a szubjektív és az objektív struktúrák lényegében kölcsönösen konstituálják egymást, e kölcsönös felépítés sem szimmetrikus, mivel a folyamatban a társadalmi tér nagyobb súllyal működik közre. A modell ugyan kerek, ám nem tud választ adni arra a kérdésre, hogy Bourdieu állításával szemben miért gyakori mégis a habitusok és a lakáskörülmények közti diszkrépancia a jelenbeli társadalmakban (vö. Schroer, 2006, 103).

### *Városshociológiai vonatkozások*

A társadalmi tér fizikai térbe íródása a különféle mikrotereken túl a városi szinten is fontos. A városi tér Bourdieu számára – hasonlóan a mezőkhöz – a harcok színtere. E küzdelmek egyfelől individuális, másfelől kollektív szinten zajlanak. Az egyének esetében az életpályák adnak felvilágosítást: ki, mikortól meddig és hol lakott, azaz milyen földrajzi mobilitási pályát futott be. Kollektív harcok zajlanak országos szinten például a lakáspolitiká meg határozásáért, városi szinten pedig a szociális lakások építéséért vagy kiosztásáért, az egyes közszolgáltatások és nyilvános intézmények lokalizálásáért, renoválási programok megindításáért, egészségtelen létesítmények helyének meghatározásáért (Bourdieu, 1991, 30; 1997a [1993], 165–166). Az egyes helyek és terek egymáshoz képest határozódnak meg, s tesznek szert értékükre e konkurenciaharcok folyamán: számítanak magas presztízsűnek vagy épp ellenkezőleg, kétes hírűnek és decens személyek számára kerülendőnek.

Az egyéneket a rendelkezésükre álló hely vagy térszegmens minősíti. Hogy valamely cselekvő a város fizikai terének mely részét tudja elsajátítani (például lakhatás számára), elsősorban a tőkével (tőkékkel) való rendelkezése mértékétől és jellegétől függ. Az adott térszegmens feletti rendelkezés előnyöket biztosíthat a birtokló személy részére, aki ezáltal el tudja sajátítani az e helyen és a közelében lokalizált ritka materiális vagy szimbolikus, magán- vagy közszolgáltatási javakat. A magas presztízsű helyeken e vágyott javak és szolgáltatások elérhetők (oktatás, egészségügy, rendfenntartás, tömegközlekedés, kulturális intézmények stb.), s ezzel párhuzamosan az ott lakó emberek távol tudják tartani maguktól a „nem kívánt” személyeket vagy intézményeket és körülményeket (börtön, személerakó, ipari létesítmények, rossz levegő). A vágyott javakhoz való fizikai közelség uralmat biztosít az idő felett is, amelyből lényegesen kevesebbet kell áldozni a szóban forgó javak elsajátítása érdekében (Bourdieu, 1991, 29–30). Mindezen pozitív hatásokat Bourdieu összefoglalóan a térbeli viszonyokból eredő profitoknak (*Raumprofite*) nevezi (Bourdieu, 1991, 31; 1997a [1993], 163–164). A térbeli elhelyezkedésből eredő haszon azonban

nem valamiféle *genuin* térbeli tőke folyománya, mert Bourdieu szerint a helyekkel való rendelkezés más tőketípusok birtoklásának a következménye.

Bizonyos terek és helyek használathoz, elsajátításához szükség van a megfelelő habitus és térbeli kompetenciák mellett arra is, hogy a személyek meghatározott mértékben és módon rendelkezzenek a tőkék felett. Egyes terek nagyobb mértékben igénylik a kulturális kompetenciákat (például a kulturális létesítmények, hangversenytermek, múzeumok), míg mások a gazdasági tőkét (fogyasztási helyszínek, ingatlanok). Sőt bizonyos helyek – főleg az exkluzív, zárt közösségek terei – megkövetelik a gazdasági mellett a társadalmi tőke magas szintjét is. A „klubhatás” az ilyen helyeken Bourdieu szerint abban nyilvánul meg, hogy mindazok számára, akik bebocsátást nyertek (jó lakókörnyékre, exkluzív klubokba stb.), lehetővé válik a további (és egyre fokozódó) tőkefelhalmozás pusztán azért, mert hasonlóan magas státuszú személyek vannak a fizikai közelségükben. Az odatarozásból eredő materiális és szimbolikus profitokból mindazok ki vannak zárva, akik nem nyertek bebocsátást (Bourdieu, 1991, 32). A „gettóhatás” az, amikor valamely területen, lakókörnyéken vagy negyedben hátrányos: mert tőkékkel alig rendelkező személyek halmozódnak fel. Az ő esetükben a hátrányok akkumulálása és reprodukálása<sup>170</sup> zajlik e helyeken (Bourdieu, 1991, 32–33).<sup>171</sup>

A bourdieu-i modell azt is valószínűsíti, hogy nem lesznek sikeresek azok a leszakadók társadalmi integrációját elősegíteni próbáló projektek, amelyek a társadalmi térben távol állókat kívánják a fizikai térben közelíteni egymáshoz (a hátrányos helyzetűek jobb környékre költöztetése). Ennek oka egyrészt, hogy az átköltöztetett személyek nem rendelkeznek azokkal a habitusokkal, térbeli kompetenciákkal és anyagi eszközökkel, kulturális tőkével stb., amelyeket az új hely „megkövetel tőlük”. Másrészt általános jelenség, hogy az emberek leginkább akkor érzik feszélyezve magukat, ha olyanokkal kerülnek fizikai közelségbe, akiket szerettek volna távol tartani, így az utóbbiak társas integrációja általában nem sikeres. A városi szegregációból következő egyenlőtlenség tehát olyan komplex jelenség, amelyet nem lehet egyszerű lakóhely-változtatással megoldani: a térbeli közelség nem teremt társadalmi közelséget (Bourdieu, 1991, 32).<sup>172</sup>

<sup>170</sup> Bourdieu meglehetősen sablonosan értelmezi a gettóhatást. Komplexebb megközelítést teszi lehetővé az erős és gyenge kötések Bourdieu által figyelmen kívül hagyott megkülönböztetése. A „rossz” környékeken és hátrányos helyzetben élők az életük minden területén inkább az erős kapcsolataikra hagyatkoznak. A gettóban szoros viszonzossági hálózatok jönnek létre (szomszédok barátok, rokonok közötti cserefolyam a legkülönfélébb javak áramlásával). E hálózatoknak számos hátrány mellett előnyei is vannak (Granovetter, 1991 [1982], 379–383).

<sup>171</sup> A Bourdieu által szerkesztett és részben írt kötet, a *La misère du monde* (A világ nyomora) épp ilyen lakónegyedeket és az ott élő emberek sorsát, a gettóhatás, vagyis az alacsony társadalmi tőke mechanizmusait mutatta be szociografikus módszerekkel (vö. Bourdieu, 1997b [1993]; 1997c [1993]; 1997d [1993]). A társadalmi tőke átfogóbb fogalmához l. Füzér (2015; 2016).

<sup>172</sup> E helyütt nem lehet feladat e tézis helytállóságát firtatni, ám több jel is inkább az ellentétes irányba mutat.

## Az osztályozás kérdése Bourdieu-nél: társadalmilag konstruált irányok és régiók

A Durkheim-iskola képviselőihez – akik például a jobb és bal vagy a különböző égtájak eltérő társadalmi értékelésére hívták fel a figyelmet – hasonlóan Bourdieu műveiben is megjelent a térbeli osztályozás problémája. Egyrészt felhívta a figyelmet az egyes irányok eltérő értékelésének társadalmi meghatározottságára, másrészt arra is, hogy a régiók mint térbeli szegmensek társadalmi konstrukciók.

Az irányok társadalmi konstrukciója a kabíliai berberekkel kapcsolatos írásaiban s egy szélesebb problémakör részeként jelenik meg: egy olyan mitikus világvázlat és osztályozási rendszer részeként, amelyben a férfi és a női nem köré különbségek sorozata csoportosul. A berberok szerint a férfiak világához tartozik vagy férfias jelleggel rendelkezik a nyár, a nyilvános tér, a száraz, a fehér, a fény és a meleg mellett a dél, a fenn és a (balról) jobbra irány. Női attribútumokkal bír, illetve a nők világához tartozik ellenben a tél, a ház belső tere, a nedves, a fekete, a sötétség és a hideg mellett az észak, a lenn és a (jobbról) balra irány (Bourdieu, 2000 [1998], 19). Az irányok és égtájak tehát eltérő mitikus minőségűek, melyeket folyamatosan újratermelnek a rituális praxis folyamán (vö. Bourdieu, 2009 [1963–1964]). A felosztás azonban nem teljesen szimmetrikus, hiszen a férfi pólus az uralkodó, melynek a női pusztán alávetett ellenpárjaként jelenik meg. Bourdieu a duális osztályozás hasonló strukturalista értelmezését nyújtja, mint amit Robert Hertz (1973 [1909]), azonban nem a jobb és a bal, hanem férfi és nő különbségére kihegyezve.

A modern társadalmak kapcsán e társadalmi „lateralizációval” nem, csak a régiók és a regionalizmus kérdéseivel foglalkozott mélyrehatóan. *Az identitás és a reprezentáció* című tanulmányának kérdése, hogy miként jönnek létre régiók és az e térbeli egységeket leíró kategóriák, reprezentációk (Bourdieu, 1985 [1980]). A kérdésfeltevés módja közel áll ahhoz a diskurzushoz, amely a központosított állam, valamint a nemzetre vonatkozó képzetek geneziséét kutatja. Ismert, hogy a központosított állam az újkor fejleménye, és több évszázados harcok során jött létre (Elias, 2004 [1939]). Hasonlóan, a nemzet sem természetyszerűen adott kategória, hanem létrehozott, a 18. század végétől folyó munka eredménye: elképzelt közösség (Anderson, 2006 [1983]).

Ahogy a nemzet és az állam is történelmileg létrejött képzet, illetve képződ-mény, úgy a régiók, a régiós identitások, a régiókra vonatkozó reprezentációk is történetileg alakultak ki társadalmi harcok eredményeképpen. Régiókról eleve csak központosított nemzetállam esetében érdemes beszélni, mert a régió fogalma előfeltételezi azt a hatalmi aszimmetriát, amely a központ és a vidék között fennáll, továbbá azt a szimbolikus erőszakot, mely alapján a „provinciákat” szimbolikusan leértékelik. A „provinciákban” élő személyek épp azért akarhatják megváltoztatni



a régió értékét, definícióját, határait, mert ezek a szimbolikus erőszak eredményeként negatív formában már léteznek. „A stigma előhívja a stigma elleni lázadást” (Bourdieu, 1985 [1980], 18), a stigmát többek között a megkülönböztető jegyek pozitív átértékelésével kívánják megszüntetni (i. m., 19).

A régió mint térbeli egység tehát társadalmi konstrukció, nem léteznek „természetes” határok, amelyek önmagukban „objektíve” kijelölnék valamely társadalmi-térbeli egység határait (Bourdieu, 1985 [1980], 12).<sup>173</sup> A régiós osztályozás társadalmi gyökerének hangsúlyozásával Bourdieu Simmelhez (1908) kapcsolódik, aki a „természetes” határok létét tagadva szintén a társadalmi konstrukció mozzanatát hangsúlyozta. Bourdieu szerint ugyan lehet azt mondani, hogy valamely határ többé vagy kevésbé „reális” a régiókban élők hasonlóságának mértéke alapján, ugyanakkor nem szabad elfeledni, hogy a hasonlóságot olyan kritériumok alapján határozzák meg, amelyek maguk is társadalmi konstrukciók (i. m., 12). A régiókkal foglalkozó szociológusnak több dologra is ügyelnie kell: szükséges tudnia, hogy a régiók ember alkotta alakulatok, ám nem szabad pusztán hamis képzetnek, mítosznak minősítenie őket, melyekkel le kell számolni; el kell ismernie, hogy a régió – épp azért, mert társadalmilag létrehozott – objektívalódott képződmény, amelynek ugyan is valós hatásai vannak.

A régiók és tartományok szerinti osztályozás hatalmi harcok eredményét jelenti. Ám szó sincs véglegességről: a régiók a múltbéli harcok jelenbeli eredményeit tükrözik, és az erőviszonyok átalakulásával változások következhetnek be a régiók megítélése, identitása és határai tekintetében (Bourdieu, 1985 [1980], 12). A kategóriák elismeréséért, értékeléséért, módosításáért zajlik folytonos társadalmi harc.<sup>174</sup> A harcok a központi hatalom és a regionális mozgalom képviselői között zajlanak, ám a tudományos értékmentesség ideológiája ellenére a tudósok sem semlegesek, hanem maguk is részei a küzdelmeknek (i. m., 8–9). Mind a tudományon kívüli, mind a tudományos mező(kö)n belüli harcok célja ugyanaz: hogy a résztvevők olyan hatalomra tegyenek szert (tartsanak meg), amelynek segítségével „lehetséges láttatni és elhíttetni, megismertetni és elismertetni, egy szóval kikényszeríteni a társadalmi világ felosztásának legitim definícióját, azáltal pedig *csoportokat teremteni és csoportokat megszüntetni*” (i. m., 11). A régiókkal foglalkozó szociológusnak, társadalomtudósunk fel kell tehát ismernie, hogy azok a reprezentációk, térbeli egységekre vonatkozó képzetek, amelyek vizsgálódásainak tárgyai, maguk is a társadalmi valóság részei.

<sup>173</sup> L. ehhez még a relationalista térfelfogás hazai úttörőjének, Faragó Lászlónak a tanulmányát, melyben hasonló konstruktivistá álláspont jelenik meg (Faragó, 2013).

<sup>174</sup> Bourdieu egyik példája az okszitán megítélése körüli küzdelem: csupán a hivatalos francia provinciális változata, vagy önálló nyelv, mely köré önálló identitás szervezhető?



## Összegzés és értékelés

Bourdieu társadalomelmélete nagymértékben épít a térbeliség metaforáira, a francia szociológus azonban a fizikai térbeli viszonyok teoretikus tematizálásához is hozzájárult részben az expliciten a témának szentelt tanulmányai, részben a más írásaiban elszórt megjegyzései alapján. A társadalmi valóság Bourdieu szerint leképződik, objektívalódik az (elsajátított) fizikai térben. A fizikai tér és a társadalmiság szférája között kölcsönhatás áll fenn: a leképződésen túl a fizikai tér struktúrái segítik újratermelni a társadalmi struktúrákat – ugyanakkor a kölcsönös konstitúció nem annyira szisztematikusan kidolgozott tézisként jelenik meg, hanem inkább kiolvasható a leírtakból. Bourdieu a társadalmi tér fizikai térbe íródására helyez nagyobb hangsúlyt. A két szféra dialektikus kapcsolata elméletileg nincs kellő mértékben kidolgozva. Ugyanakkor el kell ismerni, hogy Bourdieu több, a térbeliség tudományos vizsgálata számára fontos kérdést vetett fel: így például, hogy a habitusok formálják a tereket, hogy bizonyos terek belakására szükség van sajátos térbeli kompetenciákra, hogy létezhetnek térbeli profitok és hátrányok.

Műveiben Bourdieu hangsúlyozza: a társadalmi valóság relacionális, és olyan fogalmi készletre van szükség, amely által képessé válunk a társadalmi jelenségeket, folyamatokat viszonszerűségükben megragadni. Társadalomelmélete, mely a társadalmi tér, a mező, a habitus, fogalmait veszi alapul, viszonylag koherens e tekintetben. Bourdieu az (elsajátított) fizikai tér kapcsán is relacionális szemléletmódot kíván követni, amit az is alátámaszt, hogy hivatkozik Leibnizre, aki a relativista felfogás egyik úttörője volt (Bourdieu, 1991, 26, 1996, 12).

E szándék ellenére több értelmező is felvetette, hogy a relacionális térszociológia programjának megvalósítása nem volt sikeres. Markus Schroer (2006, 105) szerint Bourdieu térfogalma nem megfelelő, mert nem lehet vele rekonstruálni, hogy miként hozzák a cselekvők aktívan létre a tereket. Vagyis a relacionális szempontokat nem dolgozza ki kellőképp. Martina Löw azt veti Bourdieu szemére, hogy míg a társadalmi teret következetesen relacionális módon koncipálja, addig az elsajátított fizikai tér esetében abszolutista marad (Löw, 2001, 182). E kritikának van némi alapja, hiszen az elsajátított fizikai terek kapcsán a relationalitás Bourdieu számára csupán azt jelenti, hogy az emberek és a javak miként oszlanak el a térben, és hogy ezen eloszlás alapján milyen presztízsrangsor rajzolódik ki az egyes helyek között (vö. Bourdieu, 1991, 26, 1996, 12). Löw (2001, 182) szerint a relationalitás a térbeliséggel összefüggésben meglehetősen tartalomszegény Bourdieu-nél: a helyek egymáshoz viszonyított presztízst jelent. Az ugyanakkor – folytatja Löw – Bourdieu számára nem érdekes, hogy az egyes helyeken milyen relacionális térelrendeződések, térbeli konfigurációk valósulnak meg, hiszen a francia szociológus a teret – minden ellentétes szándékával szem-

ben – abszolutista módon, tartályként fogja fel, amelybe „belekerülnek” a javak vagy emberek a társadalmi valóság fizikai térbe íródása során. A löwi értelmezés alapján az egyik oldalon a metaforikusan felfogott és relacionálisan koncipiált társadalmi tér, a másikon pedig a mereven és abszolutista módon elgondolt fizikai tér áll, Bourdieu tehát csupán a társadalmi viszonyok térbeli leképződését képes vizsgálni (Löw, 2001, 182).

Bourdieu térelméletének rekonstruálása világossá tette, hogy e kritikák csak részben jogosak. Bourdieu kétségkívül nagyobb hangsúlyt fektetett a társadalmi viszonyok térbeli lecsapódására, mint arra, hogy miként hatnak vissza a térbeli viszonyok a társadalmiságra – ugyanakkor elismeri, és néhány passzus erejéig tárgyalja is ezt a fajta hatást. Társadalmi és térbeli viszonyok egymást építik fel – akkor is, ha Bourdieu számára a társadalmi viszonyok térbeli leképződése az elsődlegesen fontos mozzanat. A másik kritika – a relacionális térelrendeződések és az aktív térkonstituáló cselekvések figyelmen kívül hagyása – elméleti szempontból nagyobb horderejű. Ennek is van valóságalapja, ahogy az Löw megjegyzéseiből kiderül.

Az idézett Bourdieu-művek alapján ugyanakkor kiderül, hogy szerzőjük nem volt érzéketlen a sajátos térelrendezések kérdése iránt. A kabíliai ház bemutatásából kiderül, miként szervezik meg a kabilok lakásuk belső terét, mely berendezési tárgy milyen viszonyban áll a többivel, mely régióknak és irányoknak mi a funkciója másokhoz képest, mit jelentenek bizonyos mozgások, hogyan illeszkedik mindez a mitikus világnézethez stb. A *La distinction*ban is megjelent a relacionális térelrendezések szempontja: a mű egyéni esetek kapcsán megjeleníti, hogy bizonyos osztályok milyen preferenciákkal (és tényleges gyakorlatokkal) jellemezhetők a lakással kapcsolatban; sajátos térelrendezési minipraktikákat is bemutat (l. az asztali viselkedés különbségeit osztályonként); valamint a bizonyos nyilvános terek konfigurálása közti különbségeket is bemutatja aszerint, hogy mely osztályra szabták (l. a középosztálybeli kávézók vagy az alsó osztálybeli kocsmák). Mind a kabil ház jellemzői, mind a *La distinction* finom részletei nem a térproblematikával összefüggésben, s nem is egy szisztematikus térelmélet részeként jelennek meg, hanem a részletes leírás elemeiként. Mindazonáltal így sem helytálló az az interpretáció, miszerint Bourdieu figyelmen kívül hagyja a materiális elrendeződéseket, és emiatt a(z) elsajátított) fizikai teret abszolutista módon koncipiálta volna.

A terek többnyire relacionális bourdieu-i szociológiájában inkább az jelent egyfajta abszolutista maradványt, hogy a szerző a társadalmiságot és térbeliséget két egymástól elkülönülő szféraként kezeli. E kettéválasztás miatt próbál kapcsolatot teremteni a kettő között oly módon, hogy a társadalmi tér fizikai térben való leképződését (és kisebb mértékben a fizikai terek társadalmiságot konstituáló erejét) hangsúlyozza, ami némileg enyhíti a problémát.

A régiók társadalmi konstrukciója relacionális gondolkodásra utal, ahogyan az irányok és égtájak különféle – a társadalmi lateralizáció eredményeképp létrejövő – jelentéseinek elemzése is. Hiányzik ugyanakkor annak a teljes körű elmélete, hogy az egyes szereplők miként érzékelik vagy koncipiálják a tereket.

Bourdieu térrel kapcsolatos (túlnyomórészt relacionális) teoretikus megfontolásai tehát tartalmilag igen gazdagok, ám a sok felvetett szempontot nem egyégesítette szisztematikus térelméletté.



## 9. Barry Schwartz a vertikális osztályozásról

### Fenn és lenn

A térbeliség angolszász diskurzusában figyelemreméltó Barry Schwartz<sup>175</sup> 1981-es monográfiája, a *Vertical Classification*, mely az osztályozás Durkheim-iskolában kidolgozott tradícióját folytatja. Schwartz elsősorban a tudásszociológia és a strukturalizmus kontextusában kívánja vizsgálni az osztályozás egy sajátos formáját, a fenn és a lenn megkülönböztetését. A fenn és a lenn térbeli régiói nem semlegesek, hanem sajátos értékekkel rendelkeznek. Ez az eltérő valencia egy igen széles körben alkalmazott kód alapjává válik, mely szerepet kap az emberek által létrehozott (társadalmi) terek észlelésében-értékelésében, de fordítva, térbeli konfigurációk létrehozásában, valamint az emberi interakciókban is (az interperszonális terek szabályozásában, az interakciós partnerek testtartásának értelmezésében stb.). Ily módon Schwartz koncepciója a tér észlelésének határozottan relacionális változatát mutatja be.

Az osztályozás Schwartz felfogásában – ahogyan a durkheimi tradícióban (Durkheim–Mauss, 1978 [1903]) is – a világ és a társadalom jelenségeinek csoportosítását jelenti, amelynek következtében a megfigyelhető objektumok valamely kategória példáiként jelennek meg. Az osztályozás így két műveletet foglal magába. Először is bizonyos elemeket valamilyen megállapított hasonlóság alapján csoportokba sorolnak; másrészt a külvilág bizonyos elemeit arra használják fel, hogy velük szimbolizálják az egy csoportba tartozó jelenségeket (Schwartz, 1981, 34). A Durkheim-iskola képviselőihez hasonlóan Schwartz is társadalmi mechanizmusokkal és szükségletekkel összefüggésben kívánja az osztályozást vizsgálni. Robert Hertz (1973 [1909]) jobb és bal duális klasszifikációjával kapcsolatos elmélete hatott rá a leginkább. Azonban túl kíván lépni Herten, mivel szerinte a francia szociológus sem tudta meggyőzően magyarázni, hogy az osztályozó szimbolizációnak miért pont az általa vizsgált sajátos módja alakult ki. Schwartz ezt a problémát a pszichológiai szint beiktatásával kívánja saját munkájában orvosolni (Schwartz, 1981, 32) – ez viszont a Durkheim-iskola szellemiségétől idegen eljárás.

A vertikális klasszifikáció metaforikus, hiszen a társadalmi valóság feltérképezését, értelmezését és megszervezését hivatott biztosítani, ám ennek érdekében

<sup>175</sup> Schwartz 1938-as születésű amerikai szociológus, munkássága leginkább a kollektív emlékezet problémájára fókuszál.

a térbeliség egységeihez, a fenn és lenn kategóriáihoz folyamodik. Fenn és lenn egy egyszerre morális és hatalmi szemantika alapvető pólusai (i. m., 36). A fent és lent különbsége szisztematikus kód, melynek üzenete a társadalom morális és hatalmi-társadalmi rendjének afirmációja (i. m., 74). Rendszerezett a vertikális osztályozás kódja abban az értelemben, hogy a „fenn” szinte minden területen a morálisan és hatalmi szempontból felsőbbrendű és kedvező megítéléssel járó esetet jelenti, míg a „lenn” konnotációi kedvezőtlenebbek. A vertikális osztályozás azáltal válik értelemtelivé, hogy a moralitás és az érzelmek struktúrájával függ össze.

A vertikális klasszifikáció redundáns: ugyanaz az üzenet számos „médiumon” keresztül éri el az embereket annak érdekében, hogy biztosan „vegyék az adást” (Schwartz, 1981, 74). Nyelvtudományi fogalmakkal leírva a vertikális klasszifikáció kódja maga a *langue*, a specifikus megnyilvánulása (nyelvi különbségek, testtartások, épületek elhelyezkedése stb.) pedig a *parole* (i. m., 75). A vertikális klasszifikáció tehát egy – társadalmilag létrehozott – archetípus, melynek különféle manifesztációi léteznek (i. m., 77). Az egyes manifesztációk azonban metonimikusak, nincs olyan domináns elem vagy megnyilvánulási forma a vertikális klasszifikációban, amely az összes többit meghatározná, a lényeg maga a kód.

A vertikális osztályozás ennek megfelelően a legkülönbélebb területeken mutatható ki. Kimutatható a nyelvek szemantikai konvencióiban. Az angol nyelvben a fenn és a lenn a dominancia és az alávetettség különbségére utal, de morális megítélést is kódol (i. m., 37–38). Kutatásában Schwartz 17 egyéb nyelv kapcsán is kimutatta a hasonló osztályozás meglétét. Az esetek túlnyomó többségében az interjúalanyok arról számoltak be, hogy saját nyelvükben is eltérő a fenn és lenn megítélése. A fenn/magas kategóriái túlnyomórészt pozitív szinonimákkal jártak együtt (például: társadalmi dominancia, erő, büszkeség, emelkedettség, nemesség, becsületesség, kifinomultság), míg a lenn/alacsony döntően negatív jelzőkkel (társadalmilag alárendelt, gyenge, megvetendő, aljas, vulgáris, nemtelen megvetésre méltó stb.) lett ellátva (i. m., 41–43).

A vertikális klasszifikáció egyben testtechnikák forrása: a gesztusok, testtartások, mozdulatok értelmezésének és létrehozásának kódja is egyben. Az üdvözlés során más pozíciót vesz fel a társadalmilag domináns és az alárendelt fél; a legtöbb társadalomban a dominancia jele az álló pozíció; az alárendeltnek a földet kell néznie; a szegény is a lefelé nézéssel jár együtt; a test is zónákra bomlik: a magasabb régiók (és különösen a fej) a test legszentebb részei, míg a test alacsonyabb részei (például a láb) profánnak, piszkosnak számítanak (i. m., 45–52).

A vertikális klasszifikáció szisztematikus és redundáns jellege megmutatkozik a magasság értékelésében is. Jellemző, hogy a magasabb személyek nagyobb valószínűséggel jutnak jobb állásokhoz, és összességében jobbak az életesélyeik. Társadalmi dominancia és magasság együtt jár az emberek képzeteiben. Hasonlóan, a magas épületek is a hatalom szimbólumai éppúgy, ahogy a hegyoldalon

lévő ház is tradicionálisan a jólét jelképe. A házak elhelyezkedése nem pusztán a modern társadalmakban fejezi ki a társadalmi státuszt, számos törzsi nép esetében is megfigyelték, hogy az előkelő helyzetűek háza magasabban, az alacsonyabb származású személyeké viszont lejjebb helyezkedik el.

A vertikális osztályozás tehát térszervező tényező, hiszen befolyásolja, hogy miként húzzák fel az épületeket (magas? egyszintű?), illetve hol teszik ezt (előkelő vagy lecsúszott környék?); emellett az ily módon létrehozott üzenetek dekódolásának eszköze is. Ugyanez mondható el a belső terek kapcsán is. A vertikális osztályozás egyrészt fontos e terek megszervezése szempontjából: számos olyan eset ismert, amikor a magasabb elhelyezkedéssel kódolnak hatalmi viszonyokat. Például a bíróságon a bírói pulpitus magasabban van, ahogyan a mise során a pap is a hívek felett helyezkedik el, és ahogy az iskolában is egészen a közelmúltig a tanár magasabbról beszélt a diákokhoz, de a magas épületek felső szintjeit is a hierarchia csúcán lévők szokták kisajátítani (lakóépületben a leggazdagabbak, üzleti épületben a vezetőség) (Schwartz, 1981, 60–65). A társadalom és a társadalmi csoportok viszonyának értelmezésére is tipikusan a fenn és a lenn kategóriáit használják, és nem pusztán a mindennapi gondolkodásban, hanem a tudományos diskurzusokban is (természetesen nemcsak egy bipoláris sémát alkalmazva, hanem a fokozatokat is megengedve) (i. m., 134 skk.).<sup>176</sup>

A vertikális klasszifikáció (fenn/lenn) amellet, hogy hatalmi-egyenlőtlenségbeli differenciákat és morális megítélést kódol, korrespondál a szent és a profán Durkheim és tanítványai által alapvetőnek ítélt különbségével is. A szent vagy tiszta (ahogy a jó, a helyes, az igazság, a helyénvaló kategóriái is) dominánsan a fenn, a profán vagy a tisztátalan pedig dominánsan a lenn kategóriájával jár együtt. Bár Schwartz korábban azt említette, hogy a vertikális osztályozás egyik variánsa sem a „végső forrás”, mely az összes többit meghatározná, egy helyen – durkheimi szellemiségben – azt is kijelenti, hogy a szent és a profán különbsége e dichotómiának az egyik legfontosabb megnyilvánulási formája (i. m., 90).

Schwartz számos etnológiai összehasonlító munkát dolgozott fel, melyeket a szempontból vett szemügyre, hogy az egyes népeknél – legyenek modernek vagy premoderne, írásos vagy írás előtti kultúrák – a domináns isten(ek) hol

<sup>176</sup> Schwartz szerint a vertikális klasszifikáció része a *common sense*-nek vagy az életvilágbeli „természetes beállítódásnak” (Schwartz, 1981, 135). Konzervatív és liberális szimpatizánsok között hasonló mértékben képzelik el a társadalmi-hatalmi különbségeket a fenn-lenn sémája alapján (i. m., 140). De vannak olyan jelek, amelyek szerint kultúrkörünkben már az ókortól kezdve a vertikális különbségek alapján képzelik el a társadalmakat (vö. Dahrendorf, 1961). Schwartzon kívül más kutatók is foglalkoztak azzal a kérdéssel, hogy a mindennapi gondolkodásban vajon vertikális különbségek alapján képzelik-e el a társadalmi egyenlőtlenségek szerkezetét. A kutatások túlnyomó többsége arra a következtetésre jutott, hogy a vertikális klasszifikáció (dichotóm vagy lépcsőzetes formájában) a domináns séma a társadalom értelmezésére, feltérképezésére (vö. Geißler–Weber–Menges, 2006; összefoglalóan Berger, 2008b, 77 skk.).



helyezkedik, helyezkednek el. Az összehasonlítás során azt találta, hogy szinte kizárólag a magasban található istenségek az erősebbek, néhány esetben azonos erejűek, mint a mélyben található lények, és csupán kevés előfordulású az az eset, amikor a mélység kreatúrái hatalmasabbak (i. m., 70–74).

A többi említett terület – a testtechnikák, az épületek szimbolikája, a szemantika stb. – tekintetében is megfigyelhető a nagy kultúrák közötti hasonlóság: a fenn a pozitív, míg a lenn a negatív pólust képviseli a legtöbb (modern vagy nem modern) társadalomban. Összességében tehát a vertikális osztályozás különösen széles körben elterjedt, szinte – ám nem teljes mértékben – univerzális kód (Schwartz, 1981, 77). A vertikális osztályozás a legfontosabb klasszifikációs forma, mely mintha kínálná magát a legfontosabb hatalmi különbségek és a társadalom tagolódásának kódolására és dekódolására (i. m., 81). Ugyanakkor sem a hatalom, sem a szakralitás vagy a moralitás természetében nincs semmi olyasmi, ami ezek reprezentációja számára a vertikális klasszifikációt írná elő.

### **A vertikális klasszifikáció magyarázata**

Schwartz emiatt annak a kérdésnek is utána kívánt járni: mi az oka, hogy a klasszifikáció e formája (szinte) univerzális. Társadalmi magyarázatot nyújtott, ám nem valamiféle társadalmi egészeire hivatkozott, hanem elsősorban mikroszintű társas folyamatokra. Ebben az értelemben „pszichológiai” (pontosabban inkább társas pszichológiai) okokra vezette vissza a vertikális osztályozás dominanciáját és interkulturális elterjedtségét – magyarázata e tekintetben nem durkheimi, ám nem is idegen a szociológiától. Az eltérő értékek térbeli régiókhoz rendelése ugyanis a szocializáció társas pszichológiai folyamataiban alapozódik meg. A gyermekek felcseperedése során a pozitív és a negatív stimulusok eltérő térbeli előfordulására vezethető vissza az, hogy kialakul a fennhez és a lennhez kapcsolt jelentések eltérése. Emögött az a feltételezés áll, hogy a gyermekek a társas kapcsolatrendszerükben tanulják az osztályozást; ez – ha a vertikális osztályozás szinte univerzális – egyúttal azt a kérdést is felveti, hogy mi az a társas viszony, amely jellege szerint a legtöbb társadalomban szinte azonos (i. m., 99).

Schwartz a szülő–gyermek univerzális társas viszonyában találta meg a vertikális osztályozás alapját. Alapvető aszimmetria áll fenn szülő és gyerek között. A szülő a domináns e viszonyban, de fizikailag is a gyermek fölé magasodik. Csecsemő és anya relációjában az anya (vagy a fő gondozó) rendelkezik hatalommal, emellett a csecsemő felemelése pozitív ingerekkel kapcsolódik össze (míg a lenn maradás azok hiányával). A hatalmi szempontból aszimmetrikus viszonyban a gyermek alulról néz felfelé, a szülő(k) pedig fentről lefelé (Schwartz, 99, 102). A szocializáció a morális értékek internalizációjának folyamata is. A kora gy-

rektor háromelemű analóg szocializációs párosa (fenn/lenn, hatalom/hatalomnélküliség, jutalom/jutalom hiánya) arra hajlamosít, hogy a morálisan pozitív értékelést is a magashoz kapcsolják (i. m., 102–104). A vertikális osztályozás tehát azért olyan széles körben elterjedt, mert a természetbeli és a társas egyenlőtlenség a szülő–gyermek-viszony korai stádiumában értelmes összefüggésbe kerül egymással.<sup>177</sup>

Szülő és gyermek közti viszony sajátosságai válnak tehát a vertikális osztályozás prototípusává. Schwartz elképzelése szerint az idő előrehaladtával az e prototípusban foglalt különbségeket összefüggésbe hozzák másokkal, aminek következtében a vertikális klasszifikáció sok inkarnációban fog megjelenni. A prototípus ereje abban áll, hogy preverbális szinten alakul ki, az akkori fundamentális tapasztalatokat tükrözi – alapvető jellege folytán pedig előstrukturálja a nyelvi eszközök kialakításának módját, így a különféle területeken konzisztensen tud megjelenni a vertikális klasszifikáció.<sup>178</sup> Így jön létre a vertikális különbségek, az értékek és a hatalmi viszonyok közti metaforikus kapcsolat (i. m., 112–113). Természetesen a vertikális osztályozás stabilitásának és elterjedtségének magyarázatához nem elégséges csak arra rámutatni, hogy miként jön létre az egyes egyéneknél. A vertikális klasszifikáció társadalmi tényvé válik, melynek van „szubjektív” és „objektív” komponense is: az interakciókból jön ugyan létre, de végül megszilárdul, objektíválódik. A hatalom kollektív szimbólumává válva az egyének immár nem tudják önkényesen változtatgatni. A felnövekvő generációk számára a vertikális osztályozás és a tekintély összefüggése egyszerre jelenik meg emlékként és külső társadalmi formaként: a klasszifikáció e változatát külső és belső kényszer tartja fenn (i. m., 120).<sup>179</sup>

<sup>177</sup> Schwartz antropológiai adatok alapján kívánta igazolni az elképzelését. Hipotézise szerint akkor kapcsolódik össze a fenn és a lenn különbsége a hatalmi vagy társadalmi egyenlőtlenségekkel és morális kategóriákkal (akkor jön létre a vertikális klasszifikáció), ha a szülő és gyer(m)ek közti viszony egyenlőtlen valamely kultúrában. Két olyan társadalmat szükséges találni, amelyek viszonylag hasonlatosak egymáshoz, viszont csak az egyikre jellemző a vertikális osztályozás. Schwartz talált is két ilyen társadalmat: az észak-kanadai algonkin indiánokét és Pápua Új-Guinea Kiwai szigetének közösségét. Az algonkinok családjai kevésbé tekintélyelvűek, és nem alkalmazzák a vertikális klasszifikációt az emberközi egyenlőtlenségekre, míg a kiwai közösségben erősen hierarchikus a család, és alkalmazzák a vertikális osztályozást (Schwartz, 1981, 107–109). Ez a lelet ugyan Schwartz elmélete mellett szól, ám – az alacsony „elemszám” miatt – nem igazolja minden kétséget kizáró módon (vö. Rubinstein, 1983).

<sup>178</sup> L. például a magasság észlelésének, a különféle testtechnikáknak vagy a vallásnak (Schwartz, 1981, 114–117) az elemzését.

<sup>179</sup> E fejtegetéssel – túl a durkheimi–hertzi gyökereken – a bergeri és luckmanni (1998 [1966]) fenomenológiához közeledik Schwartz.



## 10. Helyek, terek és mozgások: John Urry

John Urrynak kiemelkedő szerepe volt abban, hogy a hetvenes évek második felétől ismét felfedezték az angolszász világ szociológiájában a tér problémáját. Életműve rendkívül változatos: a terek és helyek mellett olyan témákkal foglalkozott, mint a forradalmak, a kapitalizmus újrastrukturálódása a posztmodernitásban, a turizmus és a helyek fogyasztása, az idő szociológiája vagy a mozgások/mobilitások (vö. Adey, 2011). E szerteágazó érdeklődés azonban nem véletlenszerű mintát követ, hanem Urry szerzői habitusából táplálkozik. Különböző témájú írásaiban folyton azt kereste, miként lehetne megújítani, újraértelmezni a társadalmiság fogalmát, ezért is fordult gyakran a mindenkori szociológiai mainstream által mellőzött témák felé. Közös szemléleti elem a munkáiban, hogy a társadalmakat nem fix, szilárd, statikus entitásokként, hanem fluid, állandóan változó képződményekként tartja számon, s hogy problematikusnak véli a nemzetállami területek szerint mereven elhatárolt társadalmak képzetét (Adey, 2011, 433–435). Szintén összekötő kapocs az interdiszciplináris érdeklődés: a szociológiát Urry pozitív értelemben „parazita” tudományként fogja fel, mely más tudományoktól „oroz” el témákat, belátásokat, elméleteket, eljárásokat (Urry, 1995b).

### Terek és helyek

Urry szerint a huszadik századi szociológiaelmélet nagyobb részt figyelmen kívül hagyta az idő, s főleg a tér problémáját, mivel a társadalmakat olyan endogén folyamatokkal rendelkező képződményekként fogták fel, amelyek saját, nem időbeli és nem térbeli struktúrákkal rendelkeznek (Urry, 1995a, 3). Bár ő sem dolgozott ki szisztematikus térelméletet, írásai tartalmaznak releváns megfontolásokat.

Urry is el kíván szakadni az abszolutista térfelfogástól. Szerinte a tér nem abszolút entitás, amely független a „benne” létező objektumoktól, azonban nem is redukálható pusztán a megfigyelhető objektumokra, hiszen a köztük lévő viszonyok (távolság-közelség, kontinuitás-diszkontinuitás, koncentráció-szétzóródás stb.) is éppoly fontosak. Vagyis a terek e megfogalmazás szerint a nem emberi és emberi objektumok közötti viszonyok alapján épülnek fel. Ugyanakkor a térbeli

jelenségek, folyamatok analizálása során több csapdát el kell kerülni. Épp azért, mert objektumok közti viszonyok alkotják, nem szabad fetisizálni a tereket. Vagyis el kell felejtetni az olyan megfogalmazásokat, melyek szerint valamely régió (amit nevezhetnek például centrumként) „kizsákmányol” egy másikat (periféria), mivel e térbeli entitásokat abszolutizálják. Ehelyett objektumok áramlásai alapján érdemes a szóban forgó terek viszonyát rekonstruálni (Urry, 1995c, 65). Elkerülendő az a naiv szemlélet is, mely szerint a terek determinálják a társadalmi kapcsolatokat és struktúrákat. Ám ugyanígy mellőzendő e pozíció megfordítása: az a vélekedés, miszerint a térbeli jellemzők és körülmények szerepe pusztán a társadalmi tevékenységek „környezetének”, „külső keretének” a biztosítása (Urry, 1995c, 65).

Ezen álláspontokkal szemben a térbeli környezet (a legtöbb aspektusát tekintve) emberileg létrehozott valóság, mely jelentéseket hordoz. E jelentések – a többi értelemteli struktúra mellett – segítik a társadalmi cselekvések és struktúrák (újra)termelését (Urry, 1995c, 66–67). A társadalmi gyakorlatok objektíve is térbeli mintázatokat mutatnak, melyek alapvetően befolyásolják e gyakorlatokat. A társadalomtudományok által megfigyelhető empirikus térbeli-társadalmi jelenségek (például a lakosság térbeli eloszlása) roppant komplex és egymással kölcsönhatásban álló folyamatok és képződmények eredményei. A komplex kauzalitás érvényesülése miatt nem lehetséges általános térbeli törvényszerűségeket megállapítani, hiszen a különféle faktorok egymásba fonódnak.

A társadalmi konstruktivista és a pozitivista megközelítésektől megkülönböztetve Urry saját orientációját realistaként írja le. A térbeli és társadalmi jelenségek realista elemzésénél három szintet kell figyelembe venni. Először is a tapasztalatilag megfigyelhető „események” térbeli eloszlását. Másodsor a társadalmi entitások szintjét (például államok, osztályok, civil társadalom, termelési viszonyok), melyek maguk is strukturáltak térben és időben. E strukturáltság nem szükségszerűen utal egybefüggő térbeli kiterjedésre, hiszen egymástól távol levő helyek között is létrejöhet kapcsolat a kapitalista termelés keretében, melynél a funkcionális kapcsolódáson van a hangsúly. Szükséges harmadrészben azt is vizsgálni, hogy a társadalmi entitások egymáshoz fűződő viszonyai miként strukturálódnak térben és időben. Urry a kapitalizmus és a társadalom példáját említette; mindkettőt „entitásnak” tartva arra jutott, hogy a kapitalista termelés bizonyos helyszíneken (különösen a „globális citykben”) intenzívebbé válik, mélyen behatol a társadalom szövetébe, más zónákat viszont alig érint (Urry, 1995c, 67–68).

A társadalmi struktúrák magyarázatakor (legyen szó térbeliekről vagy más típusúakról) fel kell göngyölni a kauzálisan ható entitások közti komplex viszonyokat. Ezen entitások egymáshoz fűződő relációinak vizsgálatakor fontos megkülönböztetni kétféle típust: szükségszerű és kontingens viszonyokat. A vizsgálandó jelenségek számára külsődlegesek, azaz kontingensek azok a viszonyok, amelyek nélkül a szóban forgó objektumok képesek volnának létezni; belsők, azaz

szükségszerűek ellenben azok, amelyek nélkül a vizsgálat tárgyai nem létezhetnek. Bármely társadalmi jelenség kapcsán elkülöníthetők e tényezők egymástól, amikor oksági viszonyokat vizsgálunk, így a térbeli mintázottság kérdései is vizsgálhatók ily módon.<sup>180</sup> Mivel a kontingens és a szükségszerű viszonyok jelenségről jelenségre változnak, nem állíthatók fel általános térbeli törvényszerűségek. A látszat ellenére a kapitalizmus posztmodern átalakulása (a flexibilis, *just-in-time*, posztaylorista, posztfordista termelés előtérbe kerülése, a termelési folyamatok kiszervezése) során az idő – egyes értelmezésekkel szemben – nem semmisíti meg a teret, mivel e transzformáció során a társadalmi kapcsolatok új készlete jön létre, amelyet ki kell terjeszteni a térben. Az ily módon keletkező térbeli konfigurációk pedig visszahatnak a társadalmi-gazdasági életre (Urry, 1995c, 69–70).

Míg a térbeli mintázatok az átfogó összefüggéseket látszanak jelölni, addig a helyek fogalma Urrynál látszólag kisebb léptékű jelenségekre utal. A hely szociológiája azért érdekes számára, mert általa válik világossá, hogy az emberek miként tapasztalják meg a társadalmi kapcsolatokat, legyenek közeli vagy távoliak (Urry, 1995a, 1). A hely azonban, a lokalitás terminusa – épp azért, mert az általa jelölt jelenségek a folyamatok két csoportjának: társadalmiaknak és térbelieknek a folyamányai – nem magától értetődő, hanem jelentős elméleti munka szükséges a megfelelő konceptualizálás érdekében.

El kell szakadni a szubsztancialista felfogástól, mely szerint a lokalitás valamely területen élő emberek valós közösségét jelenti (és csak azt). A helyek jelölhetnek ilyen tartalmat is, de másokat is. A lokalitás, a lokális vagy a lokális hatások kifejezései igen sokféle jelenségre és folyamatra vonatkozhatnak, melyek rövid számbavétele megerősítette Urryt abban, hogy a lokalitás hagyományos fogalmától el kell búcsúzni. E kifejezések utalhatnak arra, hogy (1) valamely országos, nemzetközi vagy egyéb folyamat sajátos formát ölt valahol; hogy (2) valamely változó – melyet társadalmi struktúrák fontos indikátorának tartanak – differenciálisan oszlik el helységek között; hogy (3) valamely általánosnak tekintett társadalmi folyamat „helyi szinten” nem jelenik meg, mert egy vagy több erős lokális szereplő gátolja ezt; hogy (4) valamely társadalmi jelenség differenciális eloszlása a helyek között valamely másik jelenség variálódását magyarázza; hogy (5) az országos, nemzetközi vagy egyéb szintű folyamatok hatására helyi szinten az

<sup>180</sup> A kapitalista termelési viszonyok kapcsán például a tőke és a bér munka közti reláció szükségszerű, ugyanakkor kontingens, hogy mely szereplők mely funkciót töltik be. A „munka térbeli eloszlása sem szükségszerű, hiszen az ipari és a kereskedelmi tőke másképp sajátítja el a teret; s a munka kialakult térbeli eloszlása részben *kontingens* a nyersanyagok elhelyezkedése, a fizikai kényszerek, a relatív szállítási költségek, a munkaerő-kínálat változásai, a szervezeti szintek és e tényezők változó jelentősége alapján” (Urry, 1995c, 70). Vannak a kapitalista gazdaságnak ugyan olyan szükségszerű mechanizmusai, amelyek erősen befolyásolják a munka térbeli megosztásának konkrét formáit, azonban „relative kontingens az a kérdés, hogy merre lesznek fellelhetők e kapitalista viszonyok, illetve hogy ebből következőleg mely munkásokat, mely helyeken, mely tőkék alkalmazzák” (i. m., 70).

általános folyamatok egyedi kombinációja jön létre; hogy (6) a lokális szinten olyan rendszerszerű folyamatok mennek végbe, amelyek módosíthatják az általánosabb: nemzeti vagy nemzetközi szintű trendek hatását; hogy (7) a lokális variációk egy bizonyos csoportja valamely másikat határoz meg; hogy (8) az ipari helyszínek kiválasztása során – a termelés vertikális dezintegrációja miatt – egyre nagyobb szerepet kapnak a helyi sajátosságok (túl a nyersanyagokkal és energiaforrásokkal való ellátottságon); hogy (9) a nemzetállami szint alatt növekszik a helységek fontossága; hogy (10) léteznek szimbolikus különbségek helybeliek („mi”) és nem helybeliek, illetve „jöttmentek” („ők”) között (Urry, 1995c, 71–73). Világos ezen jelentésrétegek alapján, hogy a „lokalitás”, illetve a „lokális” sokféle és több léptéken jelentkező folyamatok függvénye. Így például a kapitalizmus globális restrukturálódása is jelentős hatással volt a helyi viszonyokra és a helységrek, ugyanakkor ez nem jelenti azt, hogy a lokalitások összes tulajdonsága csupán ezen átalakulásokat tükrözi (i. m., 71).

Minden hely a helyek és terek viszonyrendszerének kisebb vagy nagyobb, lazábban-szorosabban szótt hálójába illeszkedik, nincsenek teljesen önálló, „szizgerszerű” helyi közösségek (Urry–Sheller, 2006, 209). Mivel a helyek a viszonyok által meghatározottak, s nem pusztán tartályok, fel kell adni azt a képzetet, melynek alapján a helyeket hagyományosan elkülönítik az emberektől, mintha tőlük független entitások volnának. A lakó- vagy felkeresett helyek nem függetlenek az ott zajló gyakorlatoktól, épp ellenkezőleg: azáltal határozódnak meg, hogy kik milyen praxist végeznek ott. A helyek ily módon sajátos dinamikával rendelkeznek, mely lehet gyorsabb vagy lassabb; a lokalitások formája azonban sohasem rögzül örökre. A helyek a viszonyokról szólnak: emberek, objektumok és képek elhelyezéséről, pozicionálásáról, s a (helyeken belüli és helyek közti) differenciák rendszere határozza meg őket (Urry–Sheller, 2006, 214).

Urry saját témába vágó kutatásai főként arra irányultak, hogy összefüggésbe hozza a helyeket a fogyasztással. Az újkapitalizmusban az materiális áruk mellett a szolgáltatásokat, képeket, eszméket, információkat és adatbázisokat is folyamatosan termelik és fogyasztják. Az új viszonyok közt minden földrajzi régió, terület, helység, táj vagy tér egyre fokozottabban kommodifikálódik – négyféle értelemben is. (1) A helyeket a fogyasztás helyszíneiként szervezik át. (2) A helyeket fogyasztják abban az értelemben, hogy különféle javakat és szolgáltatásokat vesznek igénybe lokális szinten. (3) A helyeket el is fogyasztják: a különféle tevékenységek folytán a termőföld, az épületek, a létesítmények, az infrastruktúrák elhasználódnak, kimerülnek. (4) Valamint a lokalitások az identitások forrásaiá válhatnak (Urry, 1995a, 1–2).

A hely és a javak/szolgáltatások fogyasztása interdependensek, ami több tényezőre is visszavezethető. A helyekről, a lokális adottságokról készült képeket célzottan felhasználják javak és szolgáltatások szimbolikus lokalizálására. Emellett



a valamely helyen lakás vagy az odalátogatás gyakran együtt jár bizonyos típusú fogyasztással. Sőt: bizonyos javak és szolgáltatások csak meghatározott helyek felkeresésével fogyaszthatók. Ugyanakkor a helyek imázsa vagy képei is nagymértékben bizonyos javak és szolgáltatások alapján jönnek létre (Urry, 1995a, 28–29). A helyek fogyasztása során különösen fontos szerepet kap tehát a vizualitás. A vizualitás fogyasztója a tekintet, amely Urry szerint társadalmilag megszervezett és rendszerezett. Különös szerepet kap a helyek fogyasztásában, megformálásában vagy az „autentikusság” termelésében a turista tekintete (vö. Adey, 2011, 435).

## Mobilitások<sup>181</sup>

Urry későbbi munkássága során a mozgások kutatása felé fordult. Szerinte a térbeliség szempontjának szociológiai bevezetése (vagy újrafelfedezése) sem hozott igazi áttörést, mert a társadalomtudományok általában még így sem vették tekintetbe a mozgások társadalomkonstituáló szerepét és azt, hogy a társadalmi élet térbelisége is (valós vagy képzelt) mozgásokat előfeltételez, vagy az azok feletti konfliktusokat (Urry–Sheller, 2006, 208). Vagyis első pillantásra úgy tűnik, hogy Urry elmozdult a tér és a helyek szociológiájától a mobilitások felé, s e látszatot az is erősíti, hogy saját és a hasonló szellemiségű tudósok kutatásait új mobilitási paradigmaként (*new mobilities paradigm*) jelölte meg. A váltás azonban kevésbé drasztikus, inkább csak hangsúlyeltolódásról van szó, hiszen a terek/helyek relacionális elméletének magába kell foglalnia a mozgások értelmezését is.<sup>182</sup>

A mozgások társadalomtudományos és speciálisan szociológiai ignorálása mélyen gyökerezik, a „szedentarizmus” alig reflektált meggyőződésében, mely szerint a közelség, a stabilitás, a hely és a rögzült jelentés a normális, míg a távolság, a változás, a mozgás, a helynélküliség és a jelentések folytonos eltolódása „természetellenes”. A szociológia alapvető egységét, a társadalmat is a szedentarista premisszáik alapján definiálták nemzetállami területhez kötődő közösségként, ám legkésőbb azóta, hogy a kapitalizmus globálisan restrukturálódott, a társadalmak mint egységek megkérdőjeleződtek. Ha azonban a mozgások kerülnek a figyelem középpontjába, meg kell haladni a társadalom „konténerterületének” képzetét, de a lokális és globális, a mikro és makro közti skaláris különbségeket is (Urry–Sheller, 2006, 208–209).

<sup>181</sup> A *mobilities* neologizmus, ami megnehezíti a magyar fordítását. Felváltva a mobilitás(oka)t és a mozgást alkalmazom.

<sup>182</sup> Valamint az új mobilitási paradigmára ható irányzatok és előfutárok között Urry és Sheller a térbeli fordulatot is megemlézték mások (Simmel, a *science and technology studies* vagy a testszociológia) mellett.

A mobilitások fogalmát Urry és követői tágabb értelemben használják. Jelöli egyrészt a fizikai mozgásokat, méghozzá embereket és nem emberi objektumokét (technikai eszközök igénybevételével vagy azok nélkül), ahogyan a képek és információk áramlását a lokális, a nemzeti vagy a globális médiában, illetve a két vagy több fél közti kommunikációkat is. E mobilitási formákat pedáns elkülönítésük helyett kölcsönhatásukban kell vizsgálni. A perspektívaváltás során világossá válik, mennyire alapvetőek a társadalmi élet számára a mozgások vagy utazások, melyek nélkül aligha volnának fenntarthatók a komplex társadalmi kapcsolatrendszerek és képződmények (Urry–Sheller, 2006, 212–213).

Az új mobilitási paradigma<sup>183</sup> képviselői azonban elkerülnék a tudományos divatirányzatok szokásos csapdáját: hogy valamely kiragadott jelenséget, folyamatot abszolutizáljanak, vakká válva azon jelenségek, folyamatok iránt, amelyek nem értelmezhetők sajátos elméleti keretük között. Így az e paradigmát vallók nemcsak a mozgásokat, hanem a térbeli koncentrációkat és az immobilitást is figyelembe kívánják venni. Erre azért van szükség, mert mindenféle mobilitás szükségszerűen implikál bizonyos immobil infrastruktúrákat. A mobilitások növekedése előfeltételezi az immobil rendszerek extenzív növekedését.<sup>184</sup> A 21. század elejének gigantikus áramlásai – embertömegek, képek, információk, áruk és kommunikációk mozgásai – nem volnának lehetségesek ezen immobil háttér nélkül. Mindez azt is jelenti, hogy a késő modernitásban elszaporodnak azok a helyek, amelyek lehetővé teszik a mobilitást; csomópontok, ahol emberek vagy más objektumok nagy számának „elosztását” szervezik meg (repülőterek, vasútállomások, kikötők, buszmegállók stb.). E csomópontok azért fontosak, mert megszáporodtak az olyan komplex kapcsolatok, amelyek nagy távolságok fölött kénytelenek átívelni; a csomópontok az összeköttetést s így az integrációt biztosítják, de e helyek magukban is érdekesek, mert a társadalmi élet új formái jelennek meg rajtuk (Urry–Sheller, 2006, 210–214). Marc Augé (2012 [1992]) nemhelyeknek nevezte e helyszíneket, ez azonban csak féligazság, mert például a repülőterek manapság akkorák, és olyan fokú szervezettséget igényelnek, hogy az ott dolgozók számára már inkább egy kisebb várost képeznek, s nem annyira nemhelyet (Urry–Sheller, 2006, 219 skk.).

Az új mobilitás paradigmájának Urry és Sheller szerint a módszertan tekintetében is újítania kell, ha a közös jelenlét (*copresence*) oksági hátterét és mintázatait kívánja vizsgálat tárgyává tenni. A javasolt módszertan eklektikus elegyet képez. Szükség van emberek mozgásának résztvevői megfigyelésére; egyfajta „mobil” vagy „itiner” etnográfia; téridőnaplók vezetésére; kibernetográfiára; helyek, mozgások, utazások atmoszférájának vizsgálatára; a mozgásokkal kapcsolatos

<sup>183</sup> L. még, Urry (2010).

<sup>184</sup> Például közlekedési infrastruktúrák, elektronikus hálózatok stb.

emlékek (interjúk vagy dokumentumokat alapul vevő) kutatására; a transzfer- vagy csomópontok és az immobil hálózatok elemzésére (i. m., 217–218).

John Urry a munkáiban számos olyan szempontot vetett fel, amelyek relevánsak lehetnek a tér relacionális megközelítése számára. A térbeli mintázatok és a helyek szerinte nem abszolút létezők, hanem viszonyaik által meghatározottak. A hely emberi termék: objektumok és sajátos gyakorlatokat végző emberek összessége, illetve viszonyrendszere. Emellett különféle „lokális”, „nemzeti” és „globális” hatások célpontja és módosítója. E komplex viszonyrendszer megkérdőjelezi, hogy van-e értelme a léptékek hagyományos elkülönítésének (mikro-makro, lokális-globális stb.). A mozgások tematizálása is relacionális irányba mutat, hiszen a mozgás tereket konstituál mind fizikailag (útvonalak, infrastruktúrák, csomópontok), mind a cselekvők szempontjából, akik számára a tér sajátos mozgási térként jelenik meg. A terekhez, mozgásokhoz és utazásokhoz kapcsolódó atmoszférák, emlékek fontosságának hangsúlyozásában a szubjektív térkonstitúció nem abszolutista koncepciójának csírája jelenik meg. Minden előremutató kezdeményezése ellenére azonban Urry nem alkotott szisztematizált relacionális szociológiai térelméletet, ez a feladat másokra várt.



# 11. A tér problémája Anthony Giddens társadalomelméletében<sup>185</sup>

## A strukturáció elmélete

Anthony Giddens a társadalom ama teoretikusai közé tartozik, akik a hetvenes évek második felétől *ismét* a társadalomelmélet fontos, sőt centrális kérdéseként tekintettek a térbeliség (és az időbeliség) viszonyaira, sőt ő ezen túlmenően szisztematikus tér(idő)elméletet kívánt alkotni (szemben például Urryval vagy Bourdieu-vel). Giddens elméleti munkássága immár a huszadik század klasszikusként elfogadott teoretikus teljesítményei közé tartozik, ám Magyarországon alig reflektáltak társadalom- és szociológiaelméletére.<sup>186</sup> Emiatt szükséges a giddensi elmélet rövid rekonstruálása. Giddens társadalomelméleti főműve, a *The Constitution of Society* (1995 [1984]) – más írások mellett<sup>187</sup> – kínálgozik e feladat elvégzésére.

Giddens hangsúlyosan különbséget tesz *társadalom-* és *szociológiaelmélet* között. A társadalomelmélet a társadalom, a szocialitás általános teóriája kíván lenni, melynek feladata az olyan általános kérdések tisztázása, mint a társadalmi cselekvés és a cselekvő természete, a társadalmi rend vagy a társadalmi integráció. Vagyis a társadalomelmélet nemcsak a szociológia, hanem minden társadalomtudomány elmélete kíván lenni, és szükségszerűen absztrakt annak érdekében, hogy megtermékenyítse az empirikus kutatásokat, s fordítva, hogy befogadhassa azok belátásait. A szociológia ezzel szemben szűkebb tudomány, mely sajátos tárgygyal rendelkezik, a modern társadalmakkal és a modernizációval (Giddens, 1995 [1984], 30–31; 2013 [1988], 12).<sup>188</sup>

Giddens arra tett kísérletet, hogy leépítse a társadalomelméletben megkövesedett ellentétet a szubjektivista és az objektivista, a mikro- és a makroszociológiai, az interpretatív és a strukturalista megközelítések között, melyek egyoldalúan vagy az egyén, a cselekvés és a szubjektív értelmezési teljesítmények, vagy a társa-

<sup>185</sup> A fejezet bővebb változatban tanulmányként is megjelent (Berger, 2013).

<sup>186</sup> Edddig inkább csak a tankönyve (Giddens, 1997 [1993]), a harmadik út (1999 [1998]), illetve globalizációs írásai (2005 [1999]) kapcsán volt ismert. Szisztematikus társadalom- és modernizációelméletének recepciója csak az utóbbi időben indult meg (Sik, 2013a; 2013b; 2013c).

<sup>187</sup> A strukturációelmélet előzményei és korábbi megfogalmazásai: Giddens (1976; 1979; 1981).

<sup>188</sup> E megkülönböztetés alapján világos, hogy bizonyos könyvei és írásai szociológia- és nem társadalomelméletnek minősülnek, sőt talán kijelenthető, hogy a *Constitution of Society* után inkább e témák iránt érdeklődik, semmint az általános társadalomelmélet kérdéseiről (Giddens, 1995 [1990]; 2005 [1999]; 2013 [1991]; 2013 [1994]).

dalom, az objektív helyzetek és a struktúra elsőbbségét hangsúlyozzák (Giddens, 1995 [1984], 34, 41; 2013 [1988]; vö. Sik, 2013a, 56). Az elméletek egyoldalúsága tetten érhető abban, hogy az egyik oldal a társadalmat kizárólag az intencionálisan cselekvő egyének teljesítményeire vezeti vissza, míg a másik álláspont képviselői eldologiasítják a társadalmat, s az emberi cselekvéstől függetlenül gondolják el (Giddens, 2013 [1988]). Ezen egysíkúságokat kiküszöbölendő Giddens olyan átfogó szintézisre törekedett, amelyben megőrizhetők a felhasznált elméletek lényeges belátásai – azonban az egységes elmélet érdekében: átértelmezve.

A struktúra dualitásának fogalma a társadalmi struktúrák kettős jellegére hívja fel a figyelmet: ezek befolyásolják a cselekvéseket, ám másfelől emberi cselekvések eredményei. „A struktúra médiuma és eredménye a viselkedésnek, amely rekurzív módon szervezi” (Giddens, 1995 [1984], 430; vö. 1981, 19). A cselekvés és a cselekvő fogalmi sem maradnak érintetlenek, ezek sem végső instanciák, melyekre mindent fel lehetne építeni, hiszen a struktúra immanens a cselekvő és cselekvése számára: az inkorporáció miatt a struktúrák legalább annyira a cselekvőkön „belül” lokalizálhatók, mint rajtuk kívül (Giddens, 1995 [1984], 77–78). Nem létezik ezen elképzelés szerint vegytiszta struktúra vagy egyén/cselekvés, hiszen a kettő „egymásba folyik”, kölcsönösen építik fel egymást.<sup>189</sup>

Világosan következik ebből, hogy „kategoriális szempontból sem a cselekvőnek, sem a társadalmi objektumnak nincs elsőbbsége, hanem mindkettőt rekurzív társadalmi cselekvések, illetve gyakorlatok során termelik és termelik újra” (Giddens, 2013 [1988], 15). Az e belátásra épülő társadalomelméletnek át kell értelmeznie mind a struktúra, mind a cselekvés/cselekvő fogalmát. A cselekvést Giddens a mindennapok szintjéből kiindulva értelmezi, mivel az emberek a mindennapi élet folyamában repetitív tevékenységeik által termelik (újra) a társadalmi struktúrákat, intézményeket, rendszereket. „A cselekvők a cselekvéseikben és ezek által újratermelik azokat a körülményeket, amelyek lehetővé teszik cselekvéseiket” (Giddens, 1995 [1984], 52). Annak érdekében azonban, hogy ez társadalomelméletileg rekonstruálhatóvá váljon, el kell szakadni a kizárólag az intencionalitás alapján elgondolt cselekvő képétől, hiszen a cselekvőknek nem az a céljuk, hogy bármiféle társadalmiságot reprodukáljanak.

Giddens a cselekvői tudatosság háromszintű modelljét kínálja komplexebb alternatívaként. A diszkurzív tudat áll a legközelebb az intencionális cselekvő képéhez, mivel arra utal, hogy a szubjektumok el tudnak számolni cselekvéseikkel (meg tudják határozni vagy ki tudják fejteni, hogy milyen célok vezérlik őket). A diszkurzív tudathoz kapcsolódik a cselekvés reflexív vezérlésének képessége is

<sup>189</sup> A gondolat, miszerint a szubjektivitás és a társadalmi objektivitás kölcsönösen konstituálják egymást, előremutató, ám nem példa nélküli kezdeményezés volt a hatvanas-hetvenes-nyolcvanas években. Giddens azonban jórészt ezen fejlemények (Berger–Luckmann, 1998 [1966]; Bourdieu, 2002 [1994]; vö. Berger, 2007) figyelembevételével dolgozta ki saját koncepcióját.

(i. m., 431), amely azonban többet jelent a pusztá gondolkodási képességnél, „a »reflexivitást« nem pusztán az »öntudat« értelmében kell felfognunk; sokkal inkább arra a körülményre utal, hogy a cselekvő képes a társadalmi élet állandó folyamatába aktív módon beavatkozni” (Giddens, 1995 [1984], 53). Természetesen az elszigetelt cselekvés pusztán az analitikus beállítódás absztrakciója: a mindennapok világa inkább egyfajta folyam, melyben nem különülnek el mereven a cselekvési egységek (i. m., 53–54).

A cselekvők gyakorlati tudata legalább olyan fontos, mint a diszkurzív. A gyakorlati tudat foglalja magában az interakciókra vonatkozó szabályok ismeretét, az embertársakra vonatkozó információkat, képzeteket – mindazt, ami szükséges az eligazodáshoz a társas világban, ám általában nem válik tudatos reflexió tárgyává. Gyakorlati tudásuk révén az emberek prereflexív módon irányítani tudják cselekvéseiket: kontrollálják arckifejezésüket, testük pozicionálását, kommunikatív megnyilatkozásaikat. E kompetenciák tehát a schützi receptszerű tudáshoz (Schütz–Luckmann, 2000 [1973]) hasonlatosak, mivel „kézhez állnak”, és pragmatikus indíttatásúak. A gyakorlati tudat jelentőségét adja, hogy a mindennapi rutinok megszervezésének, s így a társadalmi struktúrák termelésének és újratermelésének egyik legfontosabb médiuma. Tartalmi akkor válhatnak diszkurzíve hozzáférhetővé, amikor – s ez ismét a fenomenológiai szociológia belátásait visszhangozza – megszakad a mindennapi élet folyamának rutinszerűsége, és szükségessé válik a reflexió az addig természetesnek tekintett praxisra (Giddens, 1995 [1984], 57).

A cselekvő tudatának harmadik szintjét Giddens a tudattalannak nevezi, pontosabban a cselekvés tudattalan, diszkurzíve nem, legfeljebb pszichoterápia során hozzáférhető motívumainak. A mindennapi rutinok kialakításának tudattalan motivációja az ontológiai biztonság keresése. Az ontológiai biztonság az az állapot, amikor a társas világgal kapcsolatban egyfajta otthonosságérzés áll fenn: amikor az ember képes eligazodni, s tudja a saját helyét. Ezen biztonsági igény miatt hozzák létre a cselekvők a mindennapi rutinjaikat. A cselekvési rutinok kialakításának általános igényén túl azonban a tudattalant legtöbbször nem lehet a konkrét cselekvésekért felelőssé tenni (Giddens, 1995 [1984], 100). Ez szemben áll Freud ama – Giddens szerint téves – elképzelésével, miszerint minden egyes cselekvés visszavezethető tudattalan motiváló tényezőkre (i. m., 100, 148–159). Mindenesetre az e tudattalan motivációk által ösztönzött cselekvési rutinoknak oroszlánrészük van a társadalmi újratermelés munkájában.

Az intencionális cselekvő képzete amiatt is hibás, mert a cselekvő számos körülményt nem képes figyelembe venni, s cselekvésének jó néhány nem szándékolt és előre nem látott következménye lesz. A cselekvések strukturális-rendszerszintű eredményei jórészt ilyen előre nem látott, senki és semmi által nem intencionált fejlemények, melyek azonban cselekvési feltételeket hoznak létre (i. m., 347 skk.).



A mindennapi cselekvések szűkebb világán kívül a strukturációelmélet a szélesebb társadalmi jelenségek megragadására is törekszik. Giddens ennek megfelelően a struktúrát és a vele rokon fogalmakat is elhelyezi elméletében. Meg kell különböztetni egymástól a (társadalmi) rendszer és a struktúra fogalmát. Míg a rendszer terminusa a társadalmi viszonyok térbeli-időbeli elrendeződésére utal, tehát a társadalmi kapcsolatokra, addig a struktúra a cselekvésekben aktualizált és ezáltal újratermelt cselekvési szabályokra és erőforrásokra (Giddens, 1981, 26; 1995 [1984], 45, 68–69, 77). E felfogás már csak azért is különleges, mert elszakad attól a bevett nézettől, hogy a struktúra valamiféle statikus társadalmi „váz”, és mivel a struktúrákat nem elsődleges valóságként kezeli, hanem a szabályok és erőforrások olyan rekurzívan újratermelt összességeként, amely csupán virtuális léttel bír, téren és időn kívül áll, s csak a megvalósuló cselekvésekben és az e cselekvéseket orientáló emléknymokban nyilvánul meg (Giddens, 1995 [1984], 69, 77, 359).

A struktúrák a társadalmi rendszerek mozzanatai, hiszen ez utóbbiak rekurzíve magukban foglalják e cselekvési szabályokat és erőforrásokat. A társadalmi rendszerek azon strukturális mozzanatait, amelyek térben és időben a legmesszebbre nyúlnak, Giddens strukturális elveknek nevezi; ezek a társadalmi totalitások nagyon általános szervezési elvei, azok a faktorok, amelyek nagymértékben felelősek a társadalmak vagy társadalomtípusok intézményes szerkezetének termeléséért és újratermeléséért (i. m., 69, 240, 432). A strukturáció pedig az a folyamat, amelynek során társadalmi kapcsolatok rendeződnek el téren és időn átnyúlva azáltal, hogy a cselekvők felhasználják a struktúrák jelentette szabályokat és erőforrásokat, és cselekvésükkel újra is termelik ezeket (i. m., 432).

Giddens azt is meg kívánja mutatni, hogy a strukturációelmélet az empirikus kutatásokban is alkalmazható, vagyis kialakítható a neki megfelelő metodológia. Az ilyen metodológiának fogékonynak kell lennie mind a cselekvés, mind a struktúra aspektusára. Giddens Paul Willisnek *A skacok* című etnográfiai alapossággal megírt művét választotta szemléltetésül az empirikus potenciál demonstrálása érdekében. Rekonstruálta a birminghami munkásfiúk iskolai ellenkultúráját, s azt, hogy viselkedésük miként függ össze a diszkurzív és a gyakorlati tudatukkal, illetve tudattalan motivációikkal. Arra is kiválóan rámutat Giddens, hogy a célt követő cselekvések (a szembeszegülés a tanári tekintéllyel és az iskolával) miként okozzák a sikertelen munkaerőpiaci pályafutást (immobilitást), a munkásosztálybeli lét s a munkáskultúra, így pedig végső soron a kapitalizmus újratermelését (hiszen a „skacok” kihasználható munkaerőként hozzák létre magukat) (i. m., 342–352).<sup>190</sup>

<sup>190</sup> Jót tett volna a szövegnek, ha Giddens érdemben foglalkozik Bourdieu társadalomelméletével. Giddens ugyan reflektál a skacok gyakorlati tudatának sajátosságaira, ám a habitus fogalma (mely szintén utal egyfajta gyakorlati érzékre) által jobban meg tudta volna ragadni a társadalmi struktúrák inkorporálódását, illetve azt, hogy az „átörökített” munkásosztálybeli habitus által vezérelt fiatalok miért tartják fontosabbnak a minél rövidebb idő alatt megszerezhető minél nagyobb hasznot, míg a

## Tér és idő a strukturációelméletben

Giddens a társadalomtudományok alapvető hibájaként tartja számon, hogy mind a teret, mind az időt pusztán a cselekvések keretfeltételeiként kezelik (Giddens, 1995 [1984], 161). Ezzel ellentétben már a strukturáció elméletének első megfogalmazásai során is felhívta a figyelmet az időbeli és térbeli viszonyok fontosságára (Giddens, 1979, 198 skk.; 1981, 26 skk., 90 skk.). Folyamatosan dolgozott e két kategória társadalomelméletbe integrálásán, míg végül – legalábbis a szerzői szándék szerint – az elmélet középpontjába kerültek. A *Constitution of Society*ban megfogalmazott álláspont szerint a társadalomelmélet fundamentális kérdése a társadalmi rendé; éspedig nem abban a parsonsi értelemben, hogy miképp lehetséges a társadalmi cselekvéseket koordinálni a divergáló egyéni érdekek ellenére (Parsons az értékconszenzusban lelt rá saját megoldására), hanem abból a szempontból, „hogyan lehet túllépni az egyéni jelenlét határain a társadalmi kapcsolatok térbeli és időbeli kitágítása révén” (Giddens, 1995 [1984], 88; l. még, 28, 141; vö. Joas, 1995, 15). A társadalmi rendszerekre jellemző struktúrák és intézmények térben és időben kiterjedtek, bizonyos stabilitással rendelkeznek, hiszen nem csak bizonyos időpontokban és helyeken érvényesek. E rendszerek időbeli-térbeli kiterjedésének magyarázatára van szükség a strukturáció elméletére, melynek célja a társadalom cselekvések általi termelésének és újratermelésének és a struktúra dualitásának vizsgálata.

Giddens minden idevágó megnyilvánulásában azt hangsúlyozza, hogy időnek és térnek a társadalomelmélet alapkategóriájává kell válnia, hiszen alapvető kérdés, hogy milyen hatást gyakorolnak az emberi cselekvésekre és a struktúra-képződésekre. Ennek ellenére Giddens eltérő módon súlyozta a két kategóriát, az időt szemmel láthatólag fontosabbnak tartja. A Derek Gregory földrajztudóssal folytatott beszélgetésben egyértelműen fogalmaz:

[...] részben a fenomenológia révén felismertem, hogy [...] az időbeliség elméleti tárgyalása alapvető a társadalomelmélet számára; emiatt kezdtem el érdeklődni Heidegger iránt. Bizonyos tekintetben azt mondhatjuk, hogy Heidegger az időt téridőként (*time-space*), „jelen-létként” (*presencing*<sup>191</sup>) konceptualizálta, és emiatt kezdtem el a geográfia eredetével is foglalkozni (Giddens, 1984, 126).

Az idézet rávilágít arra, hogy Giddens az időbeliség problémáján és Heideggeren keresztül jutott el a tér kérdéséig. Világos az is, hogy e program alapján a tér nem lehetne a vizsgálódás önálló tárgya, hanem csakis az idővel összefonódva, téridő-

középosztálybeli habitusúak sokkal inkább hajlamosak a befektetések megtérülését elodázni a magasabb profit érdekében (vö. Bourdieu, 2010 [1979]).

<sup>191</sup> Giddens az *Anwesenheit* heideggeri terminusára gondol.

ként. Az idő Giddens – csakúgy, mint Heidegger – számára nem a pontszerű jelenek egymásutánja. A nyitott folyamként megélt idő az emberi lét tapasztalati alapja, s ez teszi lehetővé a térbeliség megtapasztalását is, vagyis elsődleges az utóbbihoz képest (vö. Heidegger, 2002 [1962]).

A társadalmiság világa elsősorban a közös jelenlét (*co-presence*) révén épül fel és termelődik újra. Közös jelenlétről beszélhetünk, ha a cselekvők fizikailag annyira közel vannak egymáshoz, hogy egymást kölcsönösen érzékelhetik, vagy legalábbis ez az érzésük támad.<sup>192</sup> Szigorú értelemben csak az emberek fizikai együttléte jelent közös jelenlétet, ám manapság az infokommunikációs technológiák fejlődése által lehetővé válik az egymástól távoli felek közötti hasonló kapcsolatok létrehozása (Giddens, 1995 [1984], 119–120). Minden társadalom megtalálta azonban a maga módját, hogy kisebb vagy nagyobb mértékben csökkentse az idő és tér jelentette kényszereket, hogy a térben és időben jelen nem lévőt jelenlétvé tegye. (Példa lehet az orális tradíció, az írásbeliség, de a modern kommunikációs technológiák is.) Ez azért fontos, mert társadalmiság épp ezáltal jöhet létre: időn és téren átívelő minták megalkotásával. Mindezek következtében a konkrét interakciós szituációkban mindig keverednek, sajátos viszonyt alkotnak a jelenlévő és távollevő elemek (Giddens, 1995 [1984], 185; 1981, 91). A társadalom strukturációját tehát a közös jelenlét szituációiban lehet vizsgálni, ám tekintetbe kell venni, hogy e szituációk önmagukon túlmutató elemeket is tartalmaznak.

A közös jelenlét szempontjából szükséges az emberi testet tekintetbe venni, ugyanis a cselekvők testi lények, akik a mindennapok folyamában a helyváltogatások által és időben egymás után új és új közös jelenléti szituációkba kerülnek. A test mozgásai nagymértékben befolyásolják a mindennapok konstitúcióját, legyen szó az általa megtett útvonalakról vagy a konkrét interakciós szituációban végrehajtott pozicionáló tevékenységről. Mindkét szempontot szükséges vizsgálni Giddens szerint: mind a mindennapi mozgásokat és útvonalakat, mind az interakciós szituációkat. Az előbbi, a cselekvők útvonalainak konceptualizálása számára a Torsten Hägerstrand által megalapított időföldrajzot veszi kiindulópontként, mely szerint a testükkel térben és időben változtatásokat végrehajtó egyének leírhatók az átlagnapjukkal: hogy tipikusan honnan hova mennek és mikor.

Az időföldrajz másik újítása az adatok vizualizálási módja. Az egyének téridőbeli mozgásai háromdimenziós koordinátarendszerben ábrázolhatók, melyben a térbeliséget sík felületként jelenítik meg, míg az időt a függőleges tengely szimbolizálja (4. ábra). A helyváltogatások a két térbeli dimenzió mentén vehetők szemügyre. Az ábrán a képzelt személy tipikus napja rendkívül egyszerű: otthonról (A) hajnalban elindulva eljut B-be (ami lehet például munkahely), majd C-be (esetleg napi szinten látogatott bevásárlóhely), hogy aztán este hazatérjen.

<sup>192</sup> L. még az embertársak Schützi fogalmát (Schütz–Luckmann, 2000 [1973]).

Az A, B és C közötti mozgás ábrázolható sík felületen is, ám az időgeográfia a téridőbeli dinamikára kíváncsi. A függőleges dimenzió alapján rekonstruálható, hogy mely helyeken mennyi időt töltött az egyén, illetve meddig tartott az utazás. Az időföldrajz „állomásoknak” vagy „csomópontoknak” nevezi a fizikailag körülhatárolt helyeket, ahol az interakciók végbemennek (például az otthon, az iskola, a munkahely, a kávézó, a mozi). A giddensi közös jelenlét így azt jelenti, hogy legalább két cselekvő egy „állomáson” tartózkodik azonos időben.

**4. ábra.** Egy képzelte személy napi útvonala térben és időben, valamint tér és idő „kontinuum”

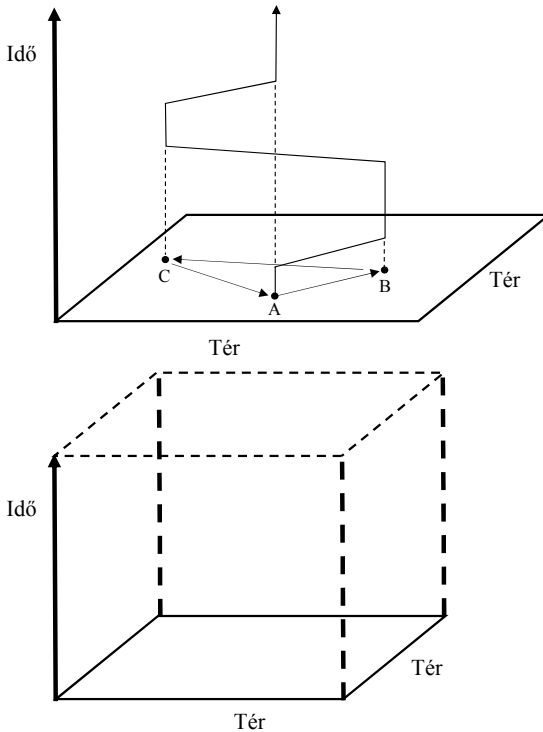

Forrás, Giddens (1995 [1984], 187, 164)<sup>193</sup>

Az időföldrajz ismertetéséből világosan látszik, hogy az a tér és idő abszolutista fogalmait veszi alapul. A cselekvő a *térben* helyezkedik el, *térben* és *időben* mozog; a tér és az idő tehát minőségileg semleges, az emberek gyakorlataitól függetlenül adottként kezelt kiterjedés csupán. De maga Giddens is kritikával illeti az idő-

<sup>193</sup> A 187. oldalon található ábrát módosítottam.

földrajzot többek között az idő lineáris felfogása miatt, és mert figyelmen kívül hagyja a mindennapi rutink ciklikus repetitívását. Problémásnak tartja azt is, hogy az időföldrajzban is megjelenik struktúra és cselekvés dualizmusa, s így az állomások és régiók adottságoknak tűnnek, melyek társadalmi létrehozottságát és esetleges változását nem tudják magyarázni (Giddens, 1995 [1984], 168–169; vö. 1984, 126–127).

Vagyis Giddens lényegében relationalista szemszögből bírálja az időgeográfiát: a térbeli konfigurációk adotként tételezését (Giddens, 1995 [1984], 186). Annak érdekében, hogy integrálhassa a strukturációelméletbe, Giddens Hågerstranddal szemben azt javasolja, az időföldrajz alapjául ne a lineáris óraidőt vegyék, hanem a mindennapok reverzibilis idejét, amely jobban megfelel a rutinszerű gyakorlatok repetitívásának. A lineáris mozgás benyomását keltő bevett ábrázolási mód (4. ábra) helyett olyanra volna szükség, amelyik képes számot adni az oda-vissza mozgásokról, hiszen a cselekvők napi mozgásai nem egyirányúak, hanem mindig együtt járnak a visszatérés mozzanatával (5. ábra).

5. ábra. A „korrigált” időföldrajz

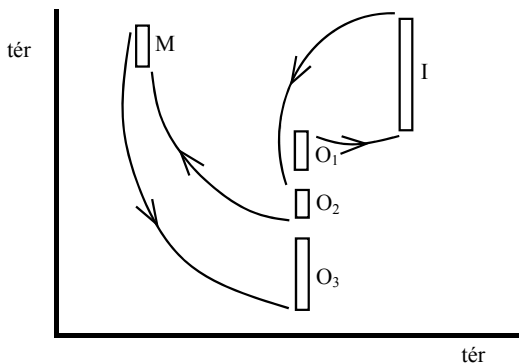

Forrás, Giddens (1995 [1984], 187)

Az ábra – a klasszikus módszerrel ellentétben – nem „oldalról”, hanem „felülről” kívánja megjeleníteni a szóban forgó egyén napi pályáját. Az egyes helyszíneket téglalapok jelölik, míg az utakat és irányukat az ívelt, nyílheggyel ellátott vonalak. Az ábrán Giddens egy iskolás gyerek pályáját szemlélteti, aki reggel elindul otthonról (O<sub>1</sub>) az iskolába (I), onnan hazamegy (O<sub>2</sub>), hogy aztán moziba távozzon (M), majd este ismét hazatérjen (O<sub>3</sub>). Az időt kétféleképp lehet leolvasni a diagramról: egyrészt a nyilak hosszúsága az útvonal időtartamára utal, másrészt a téglalapok magassága az adott helyszínen eltöltött idő hosszát szimbolizálja (Giddens, 1995 [1984], 187–188).

Az ábrázolás tetszetőssége ellenére több probléma merül fel vele kapcsolatban. A lineáris időt a giddensi korrekció pusztán a vizuális ábrázolás területén tudja meghaladni, az ilyen megjelenítések alapjául szolgáló adatsorok azonban ugyanúgy az óraidőt veszik alapul, mint a hágerstrandi variáns. Az állomások adottságként kezelése tekintetében nem történik az új ábra révén előrelépés (Giddens a színhelyek elemzésével próbálja ezt később megoldani). Az ábra technikailag is messze van a tökéletestől, ugyanis mivel mindkét dimenzió térbeli, számos hiba és következetlenség jelenik meg rajta.<sup>194</sup> Az időföldrajz strukturációelméletéhez igazítása ezen okok miatt legfeljebb csupán félsikernek mondható, de más is szól emellett. Urry (1991, 167) szerint bizonytalan az időföldrajz státusza a strukturációelméletben, nem képezi annak szerves részét: „Mihelyt bevezette [Giddens] néhány alapfogalmát, [az időgeográfia] hamarosan el is tűnik a további kifejtésből.” A kritika jogos: Giddens először ismerteti, majd bírálatokkal látja el az időföldrajzot, később pedig felvázolja a „javított” verzióját, hogy aztán a későbbiekben messzemenően hanyagolja (a módszertani fejtegetésekben sem kerül elő), ami megerősíti a benyomást, hogy nem sikerült teljesen integrálni a saját elméletébe.

Giddens megpróbálja kezelni azt a problémát, hogy az időföldrajz túlságosan fekete doboz módjára kezeli az interakciós helyeket (a csomópontokat vagy állomásokat), és csupán a közöttük végrehajtott mozgásokra koncentrál. Ennek érdekében, valamint a közös jelenlét mélyebb megértése miatt vezet be olyan fogalmakat, mint a helyszín, a jelenléti elérhetőség vagy a regionalizáció, melyek az interakciós kontextusok téridőbeli jellemzőinek megvilágítását hivatottak elősegíteni. Az interakciós kontextusokként felfogott helyszíneket Giddens érezhetően relationalista módon kívánja meghatározni. Kijelenti, hogy az időföldrajz nem problematizálja őket, és a társadalomtudományoknak nem is kellene a hely (*place*) fogalmát alapul venniük. A hely fogalma a földrajztudományban legtöbbször abszolutista: olyan adottság, amely befogadja az interakciókat (Giddens, 1995 [1984], 169–170). A helyszín (*locale*) fogalmának preferálása abból fakad, hogy Giddens szerint sokkal inkább kifejezi: nem adottságokról, hanem komplex interakciós elrendez(őd)ésekről van szó. Ez pedig fontos, hiszen

[...] az interakciós elrendez(őd)éseket (*setting*) nem szabad pusztán „háttérként” vagy az interakció adott fizikai „környezeteként” felfognunk, mivel a szóban forgó interak-

<sup>194</sup> Mivel mind a függőleges, mind a vízszintes tengely *térbeli* dimenziót jelöl, a nyilazott vonalak nem utalhatnak *idő*tartamra (hacsak nem feltételeznénk, hogy azonos távolság megtétele azonos időt vesz igénybe minden ember számára, ez azonban nem plauzibilis). Hasonlóan: ha mindkét dimenzió térbeli, akkor a szándék, hogy az egyes csomópontokon eltöltött időt a téglalapok magassága jelölje, balul sül el, hiszen azt a téves benyomást kelti, hogy térbeli kiterjedésre utalnak. Szintén értelemzavar lép fel az otthon háromszoros ábrázolásával kapcsolatban, hiszen – mivel a teret felülnézetből jeleníti meg az ábra – azt hihetnénk, hogy minden egyes alkalommal más helyszínről van szó.

ció termelésében és újratermelésében részt vevők aktívan szervezik ezeket (Giddens, 1981, 161).

A *Constitution of Society*ben is hasonló szellemiségben nyilatkozik, amikor kijelenti:

A találkozások magukba foglalják a tér „aktív elrendezéseit” (*spacing*) mind a testek kölcsönös pozicionálása, mind az interakciós elemek folyamatos elrendezésének [...] értelmében (Giddens, 1995 [1984], 129).

A helyszínek azért is fontosak, mert minden kollektivitásnak vagy társadalomnak léteznek tipikus helyszínei, melyeket tipikus elrendeződésekként és a hozzájuk társuló szintén tipikus interakciókként érdemes elgondolni (Giddens, 1981, 39). Helyszínek mint lehatárolt interakciós kontextusok különféle léptékben léteznek: lehet helyszín a szoba, a ház, az utcasarok, az iroda, az üzem, a város, a régió, sőt a nemzetállamok is (Giddens, 1995 [1984], 170; 1981, 39).

A helyszínek egyik kiemelten fontos tulajdonsága a jelen-léti elérhetőség (*presence availability*). A helyszíneken közös jelenlét formájában valósulnak meg az interakciók, azonban épp emiatt nem jöhet létre mindenkor és mindenki között kommunikáció. A jelen-léti elérhetőség annak a képességnek a mértékére utal, hogy a kommunikáció szempontjából fontos közös jelen-létet biztosítsák. A nagy jelen-léti elérhetőség arra utal, hogy könnyen létre lehet hozni a közös jelen-lét állapotát (ez jellemzi többek között a törzsi társadalmakat vagy a modern társadalmakban az egy házban élő személyek közösségét, például egy családot, de a zárt intézményeket is). Kicsi ezzel szemben a jelen-léti elérhetőség olyan helyszíneken, ahol kevésbé elérhető e szempontból az emberek (például régió vagy nemzetállam). A jelen-léti elérhetőség a helyszínek fogalmának igényeivel ellentétben inkább az abszolutista tér- és időfogalomból indul ki, *térben* és *időben* egymáshoz közel- és távollévő cselekvőkről van szó, távolságuk-közelségük abszolút mérce alapján ítéltető meg (Giddens, 1981, 39–40; 1995 [1984], 175–176).

Csakhogy a helyszínek belső tagolódását Giddens inkább relationalistának tűnő szemszögből, a téridőbeli regionalizáció goffmani ihletésű fogalmával kísérli meg rekonstruálni. A regionalizációt pedig „nem pusztán a térbeli lokalizáció értelmében kell felfognunk, hanem olyan fogalomként, amely a tér és idő zónákra osztására vonatkozik, összefüggésben a rutinizált társadalmi gyakorlatokkal” (Giddens, 1995 [1984], 171). Ha példának okáért egy lakást vagy házat vesz az elemző szemügyre, feltűnik, hogy bizonyos helyiségekben és időpontokban más-és másféle cselekvések mennek végbe. Az összes többi helyszín is hasonló módon tagolható téridőbeli régiókra. A tér mindegyik esetben minőségileg különböző, ám egymásra vonatkoztatott részekre tagolódik.



A regionalizáció mikéntjét Giddens három nekifutással, eltérő szempontokból kiindulva próbálja felvázolni – így kifejtésének az is a tétje, hogy tudja-e ezeket egységes regionalizációelméletté egyesíteni. A regionalizáció mindhárom megközelítését egy-egy ábrával kívánja szemléltetni. A regionalizációs módok klasszifikálásának első megközelítésében fontos a regionalizáció formája, jellege, időtartama és *kiterjedése* (6. ábra). A forma a régiót, a helyszínt definiáló határookra vonatkozik, melyek Giddens alapján lehetnek szigorúak és kevésbé szigorúak. Bizonyos esetekben a határok némileg átérésztők (például az egyik szobából hallható, mi folyik a szomszéd helyiségben), más esetekben meglehetősen merevek (jól szigetelő falak). A régiók emellett lehetnek térben és időben nagy kiterjedésűek (sokáig vagy rövid ideig állnak fenn, nagy vagy kis területre terjednek ki). A jelleg pedig arra utal, hogy a színhelyek térbeli-időbeli szerkezete miként illeszkedik be az átfogóbb társadalmi rendszerekbe (Giddens, 1995 [1984], 171–175).<sup>195</sup>

6. ábra. A téridőbeli regionalizáció aspektusai első megközelítésben

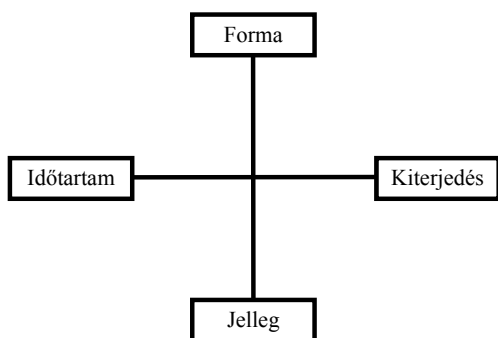

Forrás, Giddens (1995 [1984], 173)

A regionalizáció második megközelítése Erving Goffman régióelméletét módosítja (7. ábra). Ezúttal már nem a helyszínek alapvető tulajdonságairól van szó, hanem az egyes régióinak a milyenségéről. Giddens elgondolása szerint egyfelől elülső és hátsó régiók állnak szemben egymással, másfelől pedig a bezárulás/elrejtés és a kitárulkozás/közszemlére tétel. Az elülső régiókra fegyelmettség, a hátsó régiókra egyfajta játékos fesztelenség jellemző. De a giddensi kettős megkülönböztetés eltér a goffmani gondolatmenettől, mivel a kanadai szociológusnál az elülső régiók szükségszerűen a stilizált szerepek színrevitelét, a közszemlére tételt szolgálják, míg a hátsó zóna az elrejtést. Giddens ezzel szemben két egymás-

<sup>195</sup> Giddens példája az otthon, mely a premodern Európában a gazdasági termelés helyszíne, míg a modernitásban elválik egymástól termelés és rekreáció.

tól elkülönülő és kétpólusú dimenzióként fogja fel a két ellentétpárt (7. ábra). Ez a gyakorlatban azt jelenti, hogy bizonyos esetben valóban a megmutatás, a kitárulkozás kerül az elülső régiókban előtérbe és az elrejtés a hátsókban, míg máskor nem. Előfordulhat azonban, hogy az elülső régióban elrejtjenek valamit, vagy hogy a hátsó régiókban megjelenik a demonstratív szerepjátszás és színrevitel (például amikor munkások az üzem hátsó régióiban egymás előtt kifigurázzák a vezetőket, akkor ők is stilizált szerepeket játszanak egymás számára) (Giddens, 1995 [1984], 177–183).

7. ábra. A téridőbeli regionalizáció aspektusai második megközelítésben

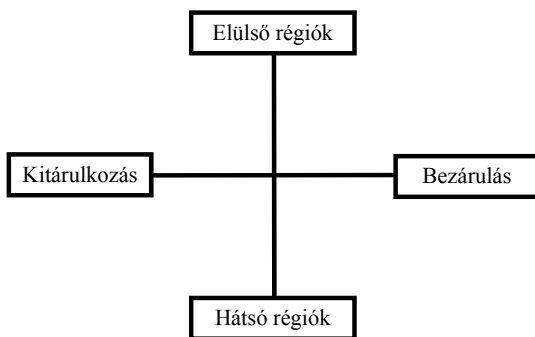

Forrás, Giddens (1995 [1984], 176)

A regionalizációt mint „általános jelenséget” (Giddens, 1995 [1984], 183) Giddens egy újabb fogalmi négyes segítségével közelíti meg (8. ábra). Ennek során a centrum és a periféria különbségét fejleszti tovább az időbeliség bevonásával. A centrális vagy periférikus helyzet alapvető hatalmi különbségekre utal. A központi régiókat a beérkezettek tartják tartósan az ellenőrzésük alatt, ami által fontos erőforrások felett diszponálnak. Ezzel szemben a periférikus régiók a kívülállókhoz kötődnek, akik nem tudnak tartós ellenőrzést gyakorolni a centrumrégiók felett. Hasonlóan a második megközelítéshez, ez a kettős megkülönböztetés is alkalmas a kisebb és a nagyobb léptékű helyszínek regionalizálódásának leírására (a világgazdaságénak és a nemzetállaménak éppúgy, mint a városénak vagy a lakásénak) (i. m., 183–185).

A regionalizáció giddensi elgondolása kétségkívül gondolatébresztő, ám több probléma is mutatkozik ez ügyben. Felmerülnek egyrészt bizonyos „technikai” problémák. Giddens azonos ábrákkal szemléltet igen különböző viszonyokat. A 6. ábrán négy tulajdonság szerepel, amelyek nem állnak egymással semmiféle szükségszerű kapcsolatban, nem alkotnak tehát dimenziókat; a 7. ábrát kettő kétpólusú dimenzió alkotja; a 8. ábra viszont tulajdonképpen helytelenül különít

8. ábra. A téridőbeli regionalizáció aspektusai harmadik megközelítésben

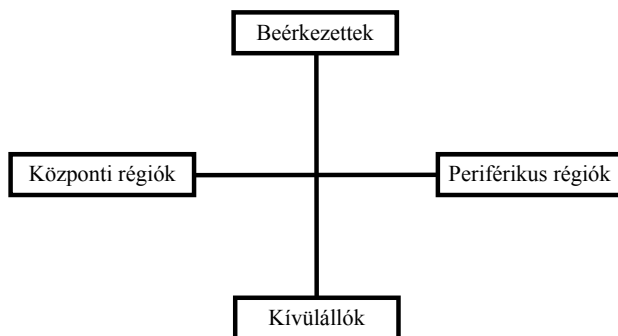

Forrás, Giddens (1995 [1984], 184)

el két dimenziót egymástól, hiszen a szöveges leírásból kiderül, hogy a centrális pozíció a beérkezettekre s a periférikus régiókban tartózkodás a kívülállókra jellemző (így valójában *egy* kétpólusú dimenzióról van szó). Kérdéses az is, hogy miként viszonyul egymáshoz a három megközelítés: ezzel összefüggésben Giddens nem sok felvilágosítást nyújt; nem tudhatjuk, hogy teljesen függetlenek-e egymástól a nézőpontok, vagy valamiféleképpen egymásra kellene/lehetne vonatkoztatni őket.

Mivel a regionalizáció – az időföldrajz sajátos változata mellett – a térrel és idővel kapcsolatos giddensi fejtegetések középpontjában állnak, nem kis horderejű a kérdés, hogy mennyire sikeresen integrálta ezeket Giddens a strukturáció elméletébe. Összességében sajnos hasonló kép bontakozik ki, mint az időföldrajzzal kapcsolatban. A *Constitution of Society* harmadik fejezetét a szerző a regionalizációnak és az időföldrajznak szenteli, melyek ezután már alig kapnak szerepet (például nincs szó róluk a hatodik, „módszertani” zárófejezetben). E harmadik fejezetben<sup>196</sup> azonban szerepel néhány oldalnyi fejtegetés, amely a korábban kidolgozott téridőbeli fogalmak és megkülönböztetések empirikus alkalmazhatóságát hivatott illusztrálni.

Giddens ismét az iskola intézményét veszi példaként (bár ezúttal nem Willis kutatását). Az iskola fegyelmező intézmény, egyfajta hatalmi tartály (*power container*), amely sajátos technikák révén képes a hatalmat koncentrálni és tárolni. Az iskolát belső lezártág jellemzi – falak és kerítés –, amelyek célja, hogy „benn tartsák” a diákokat a szükséges ideig, és egymástól világosan elkülönülő egységekre (osztálytermekbe) osszák szét őket. A térbeli felosztás felügyeleti célokat szolgál: az osztálytermekre bomlás éppúgy, mint az osztályterem belső elrende-

<sup>196</sup> A fejezet külön írásként is megjelent egy többszerzős tanulmánykötetben (Giddens, 1985).

zése. Az iskola szigorú időrendet diktál: az órák és a szünetek kérlelhetetlenül következnek egymás után, meghatározva a diákok és a tanárok téridőbeli útjait. Emellett megfigyelhetők elülső és hátsó régiók. A diákok számára az osztályterem az órák alatt elülső régió, ugyanakkor a szünetek alatt hátsóvá válik, hiszen ekkor nem állnak közvetlen tanári felügyelet alatt (hasonlóan, a folyosó és az udvar egyes részei bizonyos időkben hátsó régiókká válhatnak). A tanárok számára is az osztályterem jelenti a tanítási óra alatt az elülső régiót, míg a tanári szoba azt a visszavonulási területet, ahol felkészülhetnek az órákra, és megtervezhetik a stratégiáikat (Giddens, 1995 [1984], 188–191).

Feltűnő ezen fejtegetésekben, hogy Giddens alig alkalmazza a korábban kidolgozott komplex apparátust. A regionalizáció első aspektusának fogalmiságát alig használja, csak az derül ki a leírásból, hogy az iskola intézménye nem áteresztő határookra törekszik, a térbeli és időbeli kiterjedéssel kapcsolatban is lehet élni feltételezésekkel, a karakterrel kapcsolatban nem tudható, hogy mit jelent e kontextusban. A regionalizáció második megközelítéséből csak az elülső és hátsó régiók differenciáját emeli be. Ám e két régió goffmani módon inkább összeolvad az elrejtés/láthatóvá tétel különbségével. A centrum-periféria és a beérkezettek-kívülállók ellentétére épülő sémát meg sem próbálja az anyagra alkalmazni. A három megközelítés összefüggése itt is szükségszerűen homályban marad.

Összefoglalóan kijelenthető, hogy az ezen oldalakon leírtakhoz nem lett volna szükség a korábban kidolgozott fogalmiságra. Még lehangolóbb e szempontból a könyv utolsó fejezete, mely azt kívánja demonstrálni, miként lehet a strukturáció elméletét különféle empirikus kutatásokban alkalmazni, ám ez messzemenően a tér és az idő kategóriájára való hivatkozás, a térbeli és időbeli viszonyok elemzése nélkül történt. Soja megjegyzése szerint Giddens a könyv második felében „megfeledkezik” a térről (Soja, 1989, 154). S valóban: e fejtegetések végső soron azt demonstrálják, hogy a strukturációelmélet „kijön” a téridő viszonyainak elemzése nélkül is, és hogy a regionalizáció teóriája nem szerves része a strukturációelméletnek.

További kritikaként vehető fel, hogy Giddens ugyan deklaráltan létrehozottként kívánja vizsgálni a helyszíneket és régiókat, ám ebből vajmi kevés látszik a regionalizáció elméleti tárgyalása és az empirikus szemléltetés során. Nem derül ki, miképp hozzák létre és tartják fenn a cselekvők az elülső és hátsó régiók, a centrális és a periférikus régiók különbségeit, az iskolára jellemző merev határokat stb. Ugyan minőségileg tagolt tereket (és időbeli intervallumokat) mutat be Giddens, ám ezek mégis inkább adottságokként jelennek meg (vö. Urry, 1991, 171–172). Vagyis míg Giddens az abszolutista tér- és időfelfogást bírálja az időföldrajz kapcsán, és próbál elrugaszkodni tőle, ez csak részben sikerül neki: mind az átfogalmazott időgeográfiában, mind a regionalizáció elméletében felfedezhetők abszolutista maradványok.

A tér(idő) strukturációelméletben elfoglalt helyének megítélését tovább nehezíti, hogy Giddensnek van kifejezetten abszolutista fogalma is a téridővel kapcsolatban. A *Contemporary Critique of Historical Materialism* első kötetének egyik fontos fogalma a téridőbeli kiterjeszkedés (*time-space distanciation*). A társadalmi rend alapkérdése, hogy miképp lehet téren és időn átívelő struktúrákat létrehozni, s minden társadalomnak léteznek erre vonatkozó technikái. A téridőbeli kiterjeszkedés egyszerűen arra utal, hogy mennyire kiterjedtek a társadalom folyamatai térben és időben, milyen mértékben képesek önmaguk kinyújtására e két dimenzióban (Giddens, 1981, 91 skk.). A téridőbeli kiterjeszkedés elgondolása azonban reflektálatlanul használja a két alapvető kategóriát: mind a tér, mind az idő nem több pusztán kiterjedésnél (távolság és időtartam). A társadalmi rendszerek a *térben* és *időben* terjeszkednek ki. Ezzel Giddens saját relationalista szándékainak mond ellent.<sup>197</sup>

A *Constitution of Society* Giddens többéves társadalomelméleti alkotásának betetőzése és egyben befejezése is. Azóta publikált kötetei saját meghatározása szerint inkább szociológiaiak vagy szociológiaelméletiek, mivel a modernitást és a modernizációt teoretizálják. A tér és az idő ezen írásokban viszont már láthatólag nem tölti be azt az alapvető szerepet, amelyet Giddens társadalomelméleti műveiben nekik szánt. A rájuk vonatkozó fejtegetések inkább kurták, vagy pusztán megjegyzések.

Modernizációelméleti foglalatában, a *Consequences of Modernity*ben Giddens a premodern és a modern társadalmak dichotómiáján keresztül fejt ki nézeteit. A premodern kultúrákra tér és idő folyamatos egymáshoz kapcsolása volt jellemző: az idő szükségszerűen egybefonódott a térrel, mivel az időpontokat csak helyszínmegjelölésekkel együtt tudták megadni. Ez a gondolkodás nem volt absztrakt, konkrét időpontok kapcsolódtak össze lokális helyszínekkel. A tértől függetlenül koncipiált idő (lineáris óraidő), másrészt az időtől függetlenül elgondolt tér (az „üres tér”) képzelet csak a modernitás hajnalán jött létre. Tér és idő elkülönítésének következményei vannak. Egyrészt lehetővé válik az újra-összekapcsolásuk, például közlekedési menetrendek formájában, másrészt e kettéválasztás teszi lehetővé a modernitás átfogó kiagyazási mechanizmusait, harmadrészt tér és idő elkülönülése engedi meg a szervezetek „racionális” strukturálását. Emellett azonban tér és helyszín kettéválasztása is megfigyelhető: míg a premodern kultúrákban a tér és a helyszín egybeesett, mivel e társadalmi rendszerekben a legtöbb ember számára az élet térbeli aspektusai megegyeztek azzal, hogy kik vannak térben jelen az adott helyszínen, addig a modernitásban

<sup>197</sup> Nem arról van szó, hogy a *Constitution of Society* későbbi mű, és szemléletbeli változás következett be a két kötet között eltelt majdnem három év alatt, hiszen a *Critique* is relationalista felfogást kíván érvényesíteni. Másrészt a téridőbeli kiterjedés fogalma a *Constitution*ban is megjelenik (Giddens, 1995 [1984], 138, 224, 235–236).

folyamatosan elválík egymástól tér és helyszín, mert az interakciók már nem követelik meg a közös jelen-létet valamely színhelyen, hanem igen gyakran távollevő emberek között mennek végbe. A helyszín is átalakul: míg korábban a jelenlévők határozták meg a jellegét, addig ma minden egyes lokalitást távol levő helyek befolyásolnak, sőt gyakran nagyobb hatással vannak rájuk, mint a jelenlévő személyek (Giddens, 1995 [1990], 28–33).

Ezek az eszmefuttatások inkább tünnek esszéisztikusnak, semmint jól kifejettnek. Ezen oldalakon is megfigyelhető valamiféle implicit és következetlen relationalizmus, mivel a teret és az időt társadalmi konstrukciókként tartja Giddens számon. Ugyanakkor az érvelés meglehetősen ingatag alapokon áll, az olvasó gyakran azt sem tudja, mely szinten érvel Giddens: a térről és időről alkotott képzetek, vagy *a* térbeliség és *az* időbeliség szintjén. A téridő differenciált társadalomelméleti megragadásának kísérlete után Giddens lényegében feladta az abbéli szándékát, hogy e két kategóriát a középpontba helyezze, ami mindenképpen csalódást keltő.

### **Következetlen relationalizmus**

Giddens a deklarációk szintjén meglehetősen egyértelmű. Az idő és a tér relationalista felfogását kívánja képviselni; mint ahogy azt a *Contemporary Critique*-ben kifejti:

Leibniz nyomán nem gondolhatjuk el a teret és az időt nem viszonzyszerű „tartályokként”, mert mint ilyenek nem léteznek. Időt és teret csakis a dolgok és az események viszonyai alapján vagyunk képesek megragadni: e két kategória jelenti azt a módot, ahogy a dolgok és az események közti viszonyokat kifejezik (Giddens, 1981, 30–31).

A *Constitution of Society* utolsó két oldalán is határozottan tűnő relacionális állásfoglalások találhatók, s a kötet utolsó előtti mondata szerint: „A tér nem üres dimenzió, amelynek mentén a társadalmi csoportok strukturálódnak, hanem figyelembe kell vennünk az interakciós rendszerek konstitúciójában betöltött szerepét” (Giddens, 1995 [1984], 426). A relationalista tér- és időfelfogás programját azonban Giddens nem tudta következetesen végigvinni. Erre utalnak a feltárt problémák (abszolutista maradék az időföldrajz korrigált változatának idő- és térfelfogásában, reifikált téridőbeli régiók a relationalista kiindulópont ellenére, a téridőbeli kiterjeszkedés abszolutista fogalma stb.).

Ez a következetlenség hatást gyakorolt a strukturációelmélet térre és időre vonatkozó fejtegetéseinek megítélésére. Martina Löw például egyértelműen az abszolutista koncepciók közé sorolja a téridő giddensi konceptualizálását, mert

szerinte a színhelyeket Giddens apró tartályterekként fogja fel, továbbá az olyan metaforák használata miatt, mint a „hatalmi tartályok” (Löw, 2001, 37 skk.). Ez a korábbiak fényében csak félig igaz: Giddens a színhelyeket és a hatalmi tartályokat társadalmi létrehozottságukban szeretné vizsgálni, ugyanakkor a konkrét elemzéseiben alig szentel e szempontnak figyelmet, így e képződmények valóban adottságoknak tűnnek. Löwnek azonban súlyosabb érvei is vannak. Szerinte problematikus a rendszer és a struktúra giddensi megkülönböztetése:

A struktúra mint a szabályok és erőforrások rekurzív meg szervezett összessége időn és téren kívüli, leszámítva a konkrét megvalósításait és az emléknymokban történő koordinálását [...]. A társadalmi rendszerek [...] ezzel szemben magukba foglalják a cselekvő emberek szituált tevékenységeit, melyeket téren és időn „szétterülve” termelnek újra (Giddens, 1995 [1984], 77).

Löw kritikája, hogy Giddens hibázik, amikor a strukturális jelenségeket téren és időn kívülre helyezi, míg a másik fogalmat téridőben szituálja. Ez azért problémás, mert a társadalmiság lényegét a struktúrák adják, viszont sem a tér, sem az idő nem jelenhet meg ezen az elemzési szinten, minthogy ezek téren és időn „kívüliek”. A tér Giddens számára pusztán az a helyszín, „ahol valami történik, és amelynek létezésétől elvonatkoztatva struktúrákat állapíthatunk meg” (Löw, 2001, 38). Fel sem merülhet a giddensi elméletben az a gondolat, hogy léteznek térbeli (vagy időbeli) struktúrák. Márpedig egy olyan elmélet számára, amely a térbeliség és időbeliség problémáját a középpontba kívánja állítani, elengedhetetlenül fontos volna, hogy e viszonyokat az elmélet minden szintjén tárgyalja. Rendszer és struktúra szembeállításában abszolutista maradványt látható: az egyik oldalon a térbeliség-időbeliség, a másikon pedig a társadalmiság meghatározó momentuma, az ezektől elvonatkoztatott strukturális jelenségek állnak – így a térbeliség és társadalmiság abszolutista elméletekre jellemző dualizmusa új formában jelenik meg Giddens elméletében.

Markus Schroer (2006, 130–131) épp az ellentétes álláspontot képviseli, inkább relationalistának tartva a koncepciót. Felhívja a figyelmet arra, hogy Giddens relacionálisként, társadalmilag termeltként kívánja felfogni mind a helyszíneket, mind a különféle „tartályokat” (legyen szó nemzetállamról, iskoláról vagy másról). De hasonlóan a löwi állásponthez, ez is csupán az érme egyik oldala. Giddens térre, időre és az összefüggésükre vonatkozó helyenként inkonzisztens gondolatai ellentétes interpretációkat engednek meg. John Urry (1991, 161) lényegében azt veti Giddens szemére, hogy nem mélyedt el eléggé abban a kérdésben, hogy tér és idő abszolút nagyságok vagy relacionálisan létrehozottak. A problémával való intenzívebb foglalkozás minden bizonnyal konzekvensebb álláspontot eredményezett volna.



Végezetül érdemes kitérni a kérdésre, vajon miért vallott kudarcot Giddens abbéli projektje, hogy az időbeliséget és a térbeliséget a társadalomelmélet középpontjába helyezze. A Urry megjegyzésében felsejlő tényezők túl mélyebb oka is lehet ennek. Talán épp az okozta a projekt félresiklását, ami miatt érdekessé válhatott számára idő és tér. Ha Giddens a társadalmi rend problémáját kívánta megoldani, vagyis a térben és időben elnyúló társadalmi struktúrák létét magyarázni, akkor e célkitűzés – bármiféle társadalmi cselekvés térben és időben szituáltsága ellenére – már implikálja azt a meggyőződést, hogy társadalmiság *igazán fontos* aspektusai azok, amelyek tértől és időtől függetlenül léteznek. Minden hiba és inkonzisztencia ellenére becsülendő azonban Giddensnek az a máig ható teljesítménye, hogy – mások mellett – „visszahozta” a tér kérdését a nyugati társadalomelméleti vitákba.<sup>198</sup>

<sup>198</sup> Bár Urry e tekintetben sem ilyen jóindulatú. Megjegyzi egyrészt, hogy Giddensnek nem sikerült a teret és időt termékenyvé tenni a társadalomelmélet számára. Másrészt arra is felhívja a figyelmet, hogy azok a megfontolások, melyek szerint mindenféle társadalmi tevékenység térben és időben megszervezett, előbb-utóbb úgyis a felszínre bukkantak volna (értsd: nem kell túlértékelni Giddens szerepét), hiszen olyan korszakban élünk, amely szinte predestinál e kérdések beható vizsgálatára (Urry, 1991, 160).

## 12. Rob Shields térelmélete – a spatializációtól a kulturális topológiáig<sup>199</sup>

A térbeli felosztások és térképek, a terek sajátos imázsai és a hozzájuk kapcsolódó érzelmek, gondolatársítások, fogalmi megkülönböztetések nem pusztán szubjektív fantazmagóriák, melyek ellehetetlenítik a lét térbeli aspektusának „helyes” szemléletét, hanem annak a varázsvilágnak az építőkövei, melyhez társadalmi cselekvőként mindennapi gyakorlatainkat igazítjuk, melyet öntudatlanul reprodukálunk vagy átalakítani törekszünk, s amely számunkra ily módon nem más, mint maga a valóság. Emiatt igencsak releváns e társadalmilag hatékony képek tudományos vizsgálata. E tekintetben kiemelkedően fontos fejlemények mentek végbe a kortárs társadalomtudományokban. A posztkoloniális elméletet iniciáló kötet, Edward Said *Orientalizmus* (2000 [1978]) a társadalmilag konstruált, képzelte geográfiák nagyon is drasztikus következményeire hívta fel a figyelmet, ahogyan például a földrajztudós Derek Gregory *Geographical Imagination* (1994) is. A kérdéskör tematizálása a szociológia számára is fontos volna.

A térbeliség társadalmi képzetrendszerei mindezidáig nem tartoztak a szociológia központi témáihoz, ám a társadalmi képzelőerő térbeli vonzatai iránti érdeklődés voltaképp korán megjelent az elméleti szociológiában (l. Durkheim és köre, Simmel, Goffman, Lefebvre, Schwartz, Giddens, Bourdieu vonatkozó elméleteit, gondolatörékeit). Rob Shields kanadai szociológus munkásságában e kérdéskör kibomlik. A társadalmi spatializáció shieldsi koncepciója ezen elméleti vonulat igényes továbbfejlesztése, míg a szerző újabb, topológiai elmélete a kérdés átfogóbb társadalomelméleti keretbe helyezésének kísérlete.

### A társadalmi spatializáció

Rob Shields<sup>200</sup> minőségileg újat hozott a térképek, térbeli osztályozások és megélt terek szociológiai diskurzusába azzal, hogy egyfelől szisztematikus elméletet alkotott, másfelől esettanulmányyszerű elemzéseket is nyújtott a késő modern

<sup>199</sup> A fejezet a Nemzeti Kutatási, Fejlesztési és Innovációs Hivatal – NKFIH kutatása keretében jött létre (azonosító: K 115870).

<sup>200</sup> Shields kanadai szociológus, aki szociológiai mesterfokozatának megszerzése után az angliai University of Sussexen (Brightonban) szerzett PhD-fokozatot 1989-ben. Jelenleg a University of

nyugati társadalmak térbeli képzeiteiről. Emellett a térbeli képzeteket, osztályozásokat nem pusztán önmagukban kívánja tematizálni, hanem a térbeli gyakorlatokkal, materiális viszonyokkal való összefüggésükben. E tekintetben (is) nagy hatással volt rá Lefebvre (1991 [1974]) térelmélete, melyben a társadalmi tér termelésének három momentumuma – a térbeli gyakorlatok, a reprezentációk termelése és alkalmazása és a terek jelentéssel felruházása, megélése – csupán analitikusan elkülönített mozzanatok, melyek egymással szorosan összekapcsolódnak.

Shields térszociológiája első szakaszának pregnáns kötete a *Places on the Margin* (Marginális helyek, 1991), melynek kulcsfogalma a tér helyett egy neologizmus, a *(social) spatialisation*, ami a szerző szándékai szerint terminológiai problémákat orvosol. Megítélése szerint a *space* (tér) az angol tudományos nyelvezetben túlzottan szűk értelmű, minthogy leginkább kiterjedést vagy kvantitatívan mérhető távolságot, esetleg geometriai formákat értenek alatta. Ezzel szemben a francia *l'espace*, az olasz *spazio*, a német *Raum* (hozzátehető: a magyar tér is) sokrétűbb fogalmak, ami a tudományos használatukban is tükröződik: jelenthetnek többek között helyet, helyszínt, területet, felszínt, régiót (Shields, 1988, 72, 2006a, 147; 2013, 15–18).

A térbeliség szociológiájának ezt a sokféleséget kell megragadnia, s ha erre a bevett tudományos fogalmak nem alkalmasak, Shields szerint legitim a terminológiai újítás. A *spatialisation* fogalma egyrészt a nem angol térfogalmak jelentésbeli sokszínűségét kívánja lefedni. Ugyanakkor a tér eldologiasodott(nak tartott) fogalmával szemben alkalmazott *spatialisation* tovább tágítja Shields, ami kiderül a terminus különböző passzusokban felbukkanó meghatározásai alapján. A *Places on the Margin* egyik vonatkozó szöveghelye:

Arra használom a *social spatialisation* fogalmát, hogy a térbeliség folytonos társadalmi konstrukciójára utaljak egyfelől a társadalmi képzelet (kollektív mitológiák és előfeltevések), másrészt a fizikai környezetbe történő beavatkozások (például az épített környezet) szintjén. Az e terminus által megjelölt kutatási téma összeköti mind a térbeliség kulturális logikáját és kifejeződését, kimunkálását a nyelvben, mind a konkrét cselekvéseket, konstrukciókat és intézményi elrendeződéseket (Shields, 1991, 31).

Későbbi művében pedig a következők jelentik a *spatialisation* lényegét,

[...] (1) a térbeli viszonyok ama halmaza (vagyis a tulajdonképpeni tér), amelytől a termelési (és fogyasztási) módok központi elemei függenek; (2) építészeti és tájbeli elrendez(öd)ések; (3) a[z előbbieket vezérlő] logikával kapcsolatos felfogások és reprezentációk; (4) a társadalmi tér kulturálizált formái, beleértve a testet és gesztusait, illetve a viselkedést (Shields, 2013, 22–23).

---

Alberta oktatója. A térszociológia mellett a fogyasztás, az internet, a posztstrukturalista-posztmodern filozófiák, a virtualitás tartoznak a kutatási témái közé.

A *spatialisation* tehát nem pusztán térbeli *állapotokra*, materiális elrendeződésekre utal (bár rájuk is), hanem ezeken túl s elsősorban a társadalmi élet térbelivé tételének, térbeli leképz(öd)ésének *folyamatára* és a térbeli képzetekre. Az eddig fogalmi szinten megkülönböztetett területek (materiális elrendeződések, térbeli gyakorlatok, térbeliségre vonatkozó képzetek, kulturális-térbeli logika) egy fogalom alá rendelésének épp az a célja, hogy e mozzanatok, jelenségek, szintek szoros egymásba fonódása ne sikkadjon el. A *spatialisation* fordítása mindezek miatt nehéz, hiszen nincs olyan bevett magyar kifejezés,<sup>201</sup> amely az összes jelentésárnyalatot visszaadná. Végül a spatializáció kifejezése mellett döntöttem, mely azáltal, hogy csupán fonetikusán magyarít, képes utalni egyfelől a materiális elrendeződésekre, másrészt a térbelivé tétel aktusára, harmadrészt a térbeli képzetekre és alakulásukra, alkalmazásukra is (állapot és folyamat, objektív és szubjektív oldal).<sup>202</sup>

Annak ellenére, hogy a spatializáció fogalma a materiális térbeli viszonyokra is utalni kíván, a kifejtés és az elemzés során a fő hangsúly mégiscsak a térbeli képzeteken, reprezentációkon, osztályozásokon, illetve kisebb mértékben a térbeli gyakorlatokon van. Erről árulkodik a *Places on the Margin* egyik szöveghelye, ahol Shields kifejti, mi foglaltatik benne a spatializáció fogalmában. Egyfelől olyan képzetek, amelyek lehetővé teszik az észlelések és különféle felfogások fundamentális koordinációját, s ezáltal a mindennapi interakciók és a társadalmi intézmények stabilitását is. Erre azért képesek, mert a térbeli felosztások és megkülönböztetések (közel-távol, jelenlévő-távollevő, civilizált-vad, bevonás-kizárás) alapvető rendszerét jelentik, s e minőségükben meghatározzák a helyekkel, régiókkal, terekkel kapcsolatos észlelések, előítéletek, imázsok kulturális konstrukcióit, melyek a gyakorlatot és interakciókat vezérlő performatív kódok. A spatializáció megjelenik tehát a mindennapi konverzációkban, a helyek komplex asszociációkat hordozó térbeli metaforáiban, a helyek, régiók, irányok átfogó mítoszaiban, a térbeli gyakorlatokban (Shields, 1991, 46–47).

Shields a spatializáció tekintetében párhuzamot von saját megközelítése és három nagy francia teoretikus, Lefebvre, Foucault és Bourdieu konceptuális megoldásai között. A tér dialektikája Lefebvre-nél, a bourdieu-i habitus- és a foucault-i diszpozitívfogalom három síkon értelmezhető: (a) a konvencionális észjárás, (b) a gyakorlatok és a habitualizált tevékenységek, illetve (c) a képzelet vagy a kreatív problémamegoldás szintjén (Shields, 1991, 58). A tér lefebvre-i

<sup>201</sup> Ezzel szemben németre viszonylag egyszerűen *Verräumlichung*ként fordítható.

<sup>202</sup> Köszönöm Ragadics Tamás erre vonatkozó javaslatát. A spatializáció formája azért is kedvező lehet, mert párba állítható a temporalizáció fogalmával. Alternatív lehetőségek: teresítés, teresülés, tériesedés (hátrányuk, hogy némileg mesterkéltek), térbelivé tétel, térbeli leképzés (ezek nem minden jelentést fednek le), tértársítás (köszönöm Kovács Teréznek és Erát Dávidnak e javaslatot) vagy az angol eredeti használata.

dialektikája (a) a térreprezentációkat, (b) a térbeli gyakorlatokat és (c) a reprezentációs tereket foglalja magába. Bourdieu habitusfogalmában is megjelenik a három aspektus, hiszen a habitus vonatkozik (a) a gyakorlatot vezérlő észjárásra, (b) habitualizált tevékenységekre és (c) hajlandóságra. Foucault esetében pedig a diszpozitív jelenti (a) a stratégiákat, (b) egyfajta juridisziót, illetve (c) a helyes döntéseként felfogott ítéleteket (Shields, 1991, 59). Ez a hármas párhuzam ismét arra utal, hogy Shields számára a spatializáció olyan (kollektív) kognitív struktúrákra is utal, melyek kódjaik révén a gyakorlatokat vezérlik.

A spatializáció alapvető folyamatai közé tartozik a helyekkel kapcsolatos képek, imázsok kulturális sulykolása. Az ilyen képek, imázsok összefüggő halmaza a helyek vagy terek mitológiáit alkotják, amelyek kétségkívül változnak a történelem során, „kemény magjuk” ellenben viszonylag stabil (Shields, 1991, 61). A helyek és terek e mítoszai a legkülönbébb csatornákon keresztül terjednek és termelődnek újra. A tömegkommunikáció beszámolóí, riportjai, a populáris műfajok (filmek, tévésorozatok, bulvársajtó) nagyon fontosak e tekintetben, hiszen folyamatosan közvetítik és újraalkotják a terekre vonatkozó értékítéleteket, kategóriákat, sztereotípiákat, sémákat, tipizálásokat, felosztásokat, szólásokat, „népi bölcsességeket”. Ezek mellett az irodalom és a művészetek is hozzájárulnak e mítoszok termeléséhez, amikor bizonyos helyekhez, régiókhoz sajátos tulajdonságokat rendelnek, míg másokhoz másokat (pl. barbár-kifinomult), amikor egyes helyszíneket a nemzeti emlékezet kitüntetett helyeivé emelnek, illetve amikor egyes országrészekhez és az ott élő emberekhez tulajdonságokat rendelnek.<sup>203</sup> Ugyanilyen fontos szerepet játszanak a mindennapi interakciók, melyek során a kommunikáló felek felhasználják a kollektív képzeteket, s folyton olyan szóképeket, metaforákat, sztereotípiákat, szólásokat, vicceket, narratív elemeket alkalmaznak, amelyek e mítoszokat közvetítik és újratermelik.

Lehetséges természetesen ugyanazon helyek-terek egymással ellentétes spatializációja: egymással szembenálló helymítoszok kialakítása, hiszen a társadalmi osztályok, az életkor-, illetve etnikai csoportok vagy a nemek különbözően élhetik meg, foghatják fel a tereket (Shields, 1991, 61). Ugyanakkor a mítoszokkal kapcsolatos radikális disszenszus inkább a kivételek közé tartozik, mert nemzetállami szinten mindig törekszenek a közös elemek kialakítására abban a folyamatban, amelyben a nemzetek mint „elképzelt közösségek” (Anderson, 2006 [1983]) létrejönnek. A helyek, a terek mítoszainak rendszere sajátos mitológiát alkot, melyben minden egyes hely vagy tér pozíciója a többivel összehasonlítva, egymáshoz viszonyított differenciájuk alapján nyer értelmet. A vélekedések szerint bizonyos terek sajátos tulajdonságokat hordoznak, meghatározott típusú emberek tartózkod-

<sup>203</sup> Shields példái, az Észak konstrukciója a 19. századi kanadai irodalomban az igazi kanadaiság szimbólumaként; Észak-Anglia konstrukciója munkásvidékként. Magyar példa lehetne az alföldi ridegparaszt konstrukciója a népies irodalomban és szociográfiában.

kodnak ott (tartósan vagy átmenetileg), és specifikus tevékenységek helyénvalók e helyeken. A térmitológia olyan spatializációs „kozmológia”, amely a racionális földrajzi teret felülírja kulturálisan kódolt érzelmekkel, így szolgáltat alapot a nemzetállamok területi fantáziái számára (Shields, 1991, 61–62).

A *Place on the Margin* négy részletesen kidolgozott esettanulmány kapcsán alkalmazza a spatializáció elméleti keretét. Ezek közül – szemléltetési célból – az egyiket járom részletesebben körbe: Brighton térmítoszat, spatializációját.<sup>204</sup> Brighton, a Londontól délre fekvő tengerparti (fürdő)város már a 19. század elejétől foglalkoztatja a britek és különösen az angolok fantáziáját. Spatializációjának a kisebb változások ellenére mindvégig központi eleme volt egyfajta – a mindennapok rideg komolyságával szembeállított – liminalitás vagy karneváliság. A 19. század elejétől kb. az 1840-es évekig Brighton a mindenféle nyavalyákon segítő tengerparti fürdőzések városaként volt ismert. A medikalizált tengerparton az úri társaság tagjai a helyi specialisták (orvosok, fürdési ceremóniamesterek stb.) segítségével a megtisztulás liminális rítusain vettek részt. A város mítoszához több elem járult hozzá: a szabadidejét ott töltő úri társaság, a kor viszonyaihoz képest laza társasági élet és a fiatalok párkeresési tevékenységével kapcsolatos megengedő hozzáállás, illetve a jómódú turistákból megélni s őket gyakran „lehúzni” kívánó kapzsi helyi kispolgárság (Shields, 1991, 77). Mindezen elemek terjedtek a komoly lapokban és a tabloidokban, beszélgetési témává vagy hivatkozási alappá váltak viccekben, narratívák felépítéséhez használták fel őket.

Brighton és kiváltképp a partszakasza már e kezdeti szakaszban is antropológiai értelemben vett liminális zóna volt: szárazföld és tenger közti határvidék, a civilizáció és a vadság közti átmenet. Ehhez szinte kínálta magát a tengerpart, mivel a dagály és az apály állandó ingadozása miatt a parton értelmetlen volt a magánbirtok fogalma – s ha a part nem uralható, az igencsak kedvez a nem konvencionális viselkedésmódoknak és a hatalmi mechanizmusok átmeneti felfüggesztésének (Shields, 1991, 84). A fürdőzés sajátos medikalizált rituáléi, a szolgáltató szakemberek specifikus stratégiái, a helybeliek térformáló tevékenysége ezen háttér előtt nyertek értelmet. Ez a spatializáció azonban nem következik automatikusan a természeti adottságokból, inkább az emberi konstrukciós tevékenység eredménye, sőt épp emiatt tekintik valóságnak, s lesznek valós következményei.

<sup>204</sup> A többi esettanulmány szintén érdekes. A harmadik fejezetben Shields rekonstruálja, hogy miként vált a Niagara-vízesés a kollektív képzeletben a világ nászutasfővárosává. E fejezetet már Shields disszertációja is tartalmazta (Shields, 1988), ami miatt, úgy tűnik, megelőlegezte Urry turistatekin-tettel kapcsolatos elméletét (vö. Urry, 2012 [1990]). A negyedik fejezet a kanadai identitás konstrukcióját elemzi az Észak mitológiája kapcsán, illetve e mitológia gyakorlatokban manifesztálódó jelentőségét. Az ötödik fejezet az Észak- és Dél-Anglia közti szisztematikus megkülönböztetést elemzi a hírlapirodalom és egy népszerű televíziós sorozat alapján.

Brighton második fázisa hozzávetőlegesen az 1850-es évektől az 1920-as évekig tartott. Ezalatt hangsúlyeltolódás következett be, megváltozott a város spatializációja. A válogatott úri közönség medikalizált partszakaszát fokozatosan felváltotta a tömeges munkásosztálybeli közönség élvezetközpontú tengerpartja. A liminalitás is átalakult ennek során: míg korábban az egészségügyi szempontok játszottak nagy szerepet, illetve a fenséges tájjal való kapcsolat, addig ebben a szakaszban az osztársadalmi szinten háttérbe szorított karneváli elemek kerültek előtérbe – ez azonban csak a peremen, például Brightonban volt lehetséges. Brighton spatializációja a szabadságra, a mindennapi kényszerektől való ideiglenes megszabadulásra, a kikapcsolódásra, a test különféle örömeire helyezte a hangsúlyt – szemben az ipari civilizáció fojtogató racionalitásával, amelynek rendszerében a döntően munkásosztálybeli közönség tagjainak a mindennapok sivár monotonitásával és küzdelmeivel kellett szembenéznüik. Az új igények hatására a partszakaszt is át kellett alakítani, hogy megfeleljen a hedonista logikának. Brighton ideiglenes-átmeneti társadalmi tere az érzékek és élvezetek politikáját kínálta a mindennapok monotonitásával szemben. Karneválisága, a kor viktoriánus erkölcsihez mért szabadossága ezért volt oly vonzó a turisták számára – s ezért vált (másfelől) a laza erkölcsök szinonimájává a közvélemény számára. A karneváliság<sup>205</sup> azonban mai szemmel nem volt extrém: a viktoriánus erkölcsökkel szembeni kihágások epizodikusak voltak, és a tetten ért „kilengők” (szeretőjével tetten ért férj/feleség stb.) megszegyenülvén hamar visszatértek a „normális” viselkedési keretek közé – ami az ironizáló korabeli karikatúrák, viccek és beszámolók állandó témája volt (Shields, 1991, 86–101).

A két világháború között ismét és a háború utáni időszakra is jellemző hangsúlyeltolódás következett be Brighton spatializációjában. A liminalitás és a karneváliság ugyan megmaradt, ám elvesztették korábbi visszafogottságukat. A városról szóló beszámolók a feslettséget, az erőszakot, a bűnt emelték ki. Ismeretes, hogy a modok és rockerek „nagy összecsapása” is e városban volt 1964-ben.<sup>206</sup> A hasonlóan botrányos, erőszakos vagy éppen erkölcsileg elítélendő esetek mediális reprezentációi aztán a dekadenciát és a káoszt, a különféle kihágásokat, a bűnözést és mindenféle degenerációt társították Brightonhoz. E folyamatok alapján alakult ki a bightoni *dirty weekend* (züllött hétvége) turisztikailag is jól kiaknázható mítosza, mely ígérete szerint mindenféle érzéki-testi örömeiket kínált az erkölcsökre való tekintet és következmények nélkül. Persze a városba látogató turisták többségét továbbra is a családok adták, ellenétben a züllött hétvége mí-

<sup>205</sup> A bahtyini eredetű karneváliságfogalomhoz és kritikájához l. Gurevics (1987 [1981], 6. fejezet).

<sup>206</sup> Shields (1991, 103 skk.) éleslátó módon megjegyzi, hogy ez a „csata” a korabeli sajtófotók alapján egyáltalán nem tűnik brutális konfliktusnak. Az eset a média szenzációhajász beszámolóí alapján vált botránykővé, szociológiailag azóta sokat feldolgozott morális pánikot generálva (összefoglalóan: Kacsuk, 2005, 94).



toszával. Brighton sajátos spatializációja tehát, úgy tűnik, legyőzte a valóságot (Shields, 1991, 101–110).

A *Places on the Margin* esettanulmányai a valamilyen szempontból perifériális helyek spatializációit elemzik: Brighton az érzéki örömök, a karneváliság liminális zónája; a Niagara-vízesés a nászutasok számára konstruált átmeneti tér; Kanada északi része az „igaz kanadaiság” szimbóluma, ugyanakkor a befelé irányuló kanadai imperializmus, a déli központ gazdasági kizsákmányolásának célpontja; Anglia északi részét pedig – a művelt, kifinomult, jómódú délrel szemben – munkásosztályi vidékként határozza meg a domináns diskurzus. Shields szerint kulcsfontosságú a peremhelyzetű vidékek megismerése a (poszt)modernitás értelmezése érdekében. Vizsgálatuk nem öncélú: a központi régiók megértését is megkönnyíti, hiszen a perifériákat épp a centrumokból való kizáratásuk határozza meg, melyekre így visszautalnak. A széles körben elterjedt dichotómiák (civilizált-vad, kifinomult-alcsony, fegyelem-karneváliság, racionalitás-hedonizmus) folytonos alkalmazása révén centrum és periféria kölcsönösen definiálják egymást. A periféria a „másik” jelölőjévé válik, azé tehát, amit a központ tagad, elnyomni kíván. Ezért olyan fontosak e spatializációk: általuk ismerik meg és építik fel önmaguk identitását a „nyugati civilizált” társadalmak (Shields, 1991, 276). A spatializációk egymásra utaló rendszerei ezért foucault-i értelemben vett diszpozitívok, hiszen egyfelől diszkurzív valóságok (melyek az egyes emberek gondolkodási, cselekvési sémáiba is „beférkőznek”), másrészt a nem diszkurzív viszonyok (materialitás, földrajzi tér, intézményes viszonyok) egymásba fonódására is utalnak (Shields, 1991, 275).<sup>207</sup>

A modernitás és posztmodernitás alternatív földrajzának bemutatásán és az elnyomott hangok megszólaltatásán túl Shieldsnek társadalomelméleti ambíciói voltak a kötetben, ami a legpregnansabban a struktúra és a cselekvő dichotómiájának feloldási kísérletében nyilvánul meg. A strukturális és a cselekvéseméleti irányzatok szembenállása viszonylag régi a szociológiaelméletben, és már jó néhány kísérlet született a feloldásukra. Ezért hangsúlyozta Berger és Luckmann (1998 [1966]) az externalizáció és internalizáció dialektikáját a fenomenológiai szociológiában; ezért emelte ki strukturációelméletében Giddens (1995 [1984]) a szubjektumok és struktúrák kölcsönös konstitúcióját; s emiatt fogta fel kölcsönhatásként Bourdieu (2002 [1994]) a társadalmi tér, a habitusok és a gyakorlatok viszonyát.

Shields azonban – hasonlóan Urryhoz (1982) – kritikus ezen kísérletekkel szemben, és a dichotómiát új módon kívánja feloldani. Az eddigi próbálkozások Shields szerint úgy próbálták meg eltüntetni struktúra és cselekvés dualizmusát, hogy feltételezik: a struktúrákat cselekvők hozták létre, míg a struktúrák befolyásolják a cselekvéseket, melyek eredményeként struktúrák jönnek létre stb.

<sup>207</sup> A diszkurzivitás téreleméleti vonzataihoz l. Varró (2018).

Ez a logika azért problémás, mivel a két pólust oly módon kívánja összekötni, hogy fogalmi szinten mégis önálló létezőként tételezi őket (Shields, 1991, 271).<sup>208</sup>

Shields szerint csak a társadalomelmélet átalakításával válik lehetővé struktúra és cselekvés dichotómiájának valódi meghaladása. Posztstrukturalista szellemiségű megoldásának három elméleti lépése van (Shields, 1991, 271–272): (a) El kell felejteni az autonóm és saját testébe mint egy tartályba zárt szubjektumnak a felvilágosodás óta kísértő koncepcióját. Az emberi szubjektivitás pusztán csomópont a hatalmi mechanizmusok erőterében: az ember nem lezárt, hanem folytonosan a különféle külső áramlatoknak kitett entitás, mely alkalmanként képes önmagán kívülre is hatni (hasonlóan: Foucault, 2000 [1976], 323); (b) Társadalmi struktúrák sem léteznek, csak akkor, ha létrehozzák, aktualizálják őket társadalmi gyakorlatok által; (c) A cselekvő azért képes aktualizálni a struktúrákat, (újra)termelni őket, mert olyan performatív kódokat és normákat internalizált, amelyek maguk is társadalmi struktúrák megtestesülései.

A Shields által jelzett probléma ugyan valós, a korábbi feloldási kísérletek nem voltak teljesen sikeresek, ám a kanadai szociológus megközelítése sem tökéletes megoldás. Az a gondolat, miszerint a társadalmi struktúrák az aktualizálásuktól függenek, megtalálható Giddensnél is (2013 [1988]); illetve a performatív kódok internalizációja nagyon fontos eleme Bourdieu (2002 [1994]) habituselméletének, s hallgatólagosan Giddensnél is jelen van. Az szubjektum fogalmának leváltása (a) valóban újat hozott ebbe a vitába – ám összességében meggyőzőbbnek és kidolgozottabbnak tűnik a latouri cselekvőhálózat-elmélet későbbi megközelítése, amely mind a „szubjektumot”, mind a „struktúrákat” eltüntet, és helyükre cselekvőhálózatokat helyez, illetve azok sűrűsödési pontjait (Latour, 2005).

Mindezen társadalomelméleti megfontolásoknak – függetlenül attól, hogy a felvetett problémákat mennyire sikeresen oldották meg – csak akkor van értelmük, ha a térbeliségre is vonatkoztathatók. A társadalmi spatializációk – más kognitív struktúrák mellett – részt vesznek nagyon alapvető viszonyok létrehozásában, fenntartásában, strukturálásában (a szubjektum viszonya saját testéhez, a szubjektumok egymás közti relációi, szubjektumok és társadalmi intézmények, szubjektumok és társadalmi csoportok, szubjektumok és a valóság viszonya), ám e kérdés lényegében kidolgozatlan maradt (vö. Shields, 1991, 273–274). A *Places on the Margin* azonban a hibáival együtt is lebilincselő mű, mely komolyan vette a térbeli képzetek társadalmiságának régebb óta létező problémakörét.

<sup>208</sup> Hasonló szellemiségben nyilatkozott később többek között Latour (2005, 169–170).

## Elmozdulás a spatializációtól a kulturális topológia felé

Shields 2013-as kötete, a *Spatial Questions. Cultural Topologies and Social Spatialisations* (Térbeli kérdések. Kulturális topológiák és társadalmi spatializációk) elméleti hangsúlyeltolódást jelez: bevezeti a topológiát a spatializációk értelmezése érdekében, illetve általános társadalomelméleti modellként, ami a korábbi kísérletnél erőteljesebb teoretikus váltási igényt jelez. A könyv nem igazi monográfia, hiszen – ahogy azt Shields is jelzi (2013, xiii) – jó néhány fejezete korábban megjelent tanulmányként. Főbb egységei viszonylag lazán kapcsolódnak egymáshoz, inkább a szerző intellektuális útját jelenítik meg. Az első négy rész a spatializációkkal, illetve a térbeliség társadalmi jellegével foglalkozik, míg az utolsó kettő egyfelől a topológia (matematikai) tudományát mutatja be, másrészt a kulturális-társadalmi topológia modelljét. Mivel az első négy rész elméleti szempontból kevés újdonságot tartalmaz,<sup>209</sup> elsősorban a topológiai aspektust érdemes szemügyre venni.

E váltás értékelése érdekében szükséges tudni, hogy mik voltak a döntés mögötti motivációk. Shields szerint a topológiai megközelítés dinamikusabban modellezi a társadalmiságot. Ennek következtében jobban megérthetők azok a jelenségek, amikor ugyanazon helyekről teljesen más, akár egymással szembenálló spatializációk születnek, valamint az épített környezet értelmezéséért, használatáért folytatott küzdelmek (Shields, 2013, 102). Érdemes azonban kiemelni, hogy elméleti szinten a spatializáció korábbi modellje sem tagadta, hogy a térbeli-társadalmi képzelet osztályonként, nemeként, etnikai csoportonként igen eltérő képzeteket, mítoszokat konstruálhat. Ugyanakkor a *Places on the Margin* esettanulmányai túlnyomórészt valóban csupán a domináns spatializációkat tematizálták, míg az alternatív koncepciókról alig esett szó. E szempont mellett az is fontos érv Shields szerint a váltás mellett, hogy a topológiai szemlélet lehetővé teszi a spatializáció és az időbeliség integrálását egy modellben (Shields, 2013, 101). Továbbá a makro-mikro problematikát is a topológia segítségével kívánja megoldani (ez a struktúra *versus* cselekvő korábbi kötetben tárgyalt kérdése más címke alatt). Végül a váltást szociológiaelméleti megfontolások is motiválták. Shields szerint a társadalmi és kulturális áramlásokról, illetve határaikról, a csoportok interakciós hatáiról, valamint az elismerés, a státusz és a hatalom alakzatairól is mélyebb ismeretekre lehet szert tenni, ha topológiailag gondolkodunk, mivelhogy a topológiát is a folytonosság és a határok, a kül- és a belső viszonyok különbsége érdekli (Shields, 2013, 101).

<sup>209</sup> Érdemes megemlíteni: ezek közé tartozik, hogy Shields a spatializációkat – részben Deleuze nyomán – virtualitásként értelmezi. A virtuális jelzőként valós létezőre utal, szemben a pusztán lehetőségessel, másfelől a szintén valós, aktuálisan fennállóval (például az anyagisággal) ellentétben ideaszzerűen létezik (Shields, 2013, xii, 170; 2006b).

Shields szerint eddig a topológia fogalmait, módszerét sokszor pontatlanul és csupán metaforikusan alkalmazták a társadalom- és kultúratudományok. A metaforikus használattal szemben több helyen hangsúlyozza, hogy többre van szükség: a topológiai szemléletmód szigorú alkalmazására (Shields, 2013, 101, 102, 119, 124, 151, 157), hiszen a topológia „rigorózus módszert kínál a sokszoros térbeliség koncipiálására-értelmezésére azáltal, hogy a kapcsolatokra és a viszonyok fluid hálózataira összpontosít” (Shields, 2013, 102).

A topológia a matematika egyik ága, és az alakzatok vagy terek ama tulajdonságaival foglalkozik, amelyek a különféle torzítások közben is megmaradnak, tehát invariánsak. Az euklideszi geometriával szemben nem csupán a méretváltoztatás, a forgatás, az eltolás megengedett, hanem mindenféle deformáció, amely nem jár együtt szakítással vagy lyukasztással – például hajtogatás, csavarás, nyújtás. Míg a geometria a szögek, az oldalak és a felületek leírásai alapján osztályozza a síkido-mokat és a testeket, addig a topológia a kapcsolódások nézőpontja alapján közelíti meg a konzisztencia problémáját. Vagyis az alakzatok, rendszerek és hálózatok akkor konzisztensek, ha a kapcsolódásaik is hasonlóak (Shields, 2013, 104–105). A topológiai megközelítés a geometriaitól már a kezdetektől különbözik. Leonhard Euler oly módon oldotta meg a königsbergi hidak dilemmáját (lehetőséges-e olyan sétát tenni Königsbergben, hogy a sajátosan elrendezett hét híd mindegyikén csak egyszer haladjon át az ember), hogy közben figyelmen kívül hagyta a geometria számára oly fontos távolságokat és szögeket, s helyettük kizárólag pontok elrendeződési viszonyaira koncentrált (Velminski, 2007).<sup>210</sup>

A topológiai társadalom- és kultúratudomány szintén „csomó(ponto)k” kapcsolatait, a külső és belső viszonyokat igyekszik vizsgálni. A társadalmi valóságot is olyan – topológiailag értelmezendő – térként, „sokaságként” (*manifold*) fogja fel, melyben a különféle szereplők és formációk közötti viszonyrendszert szükséges elemezni. El kell távolodni attól a szemlélettől, mely szerint a társadalom egyfajta sík/síma felület volna. A társadalmi valóság „plüss-szerű”: a mindennapi élet „sokaságához” „minidimenziók” adódnak hozzá, mint apró hurkok a sík felületeken, mely hurkok tovább nem differenciálható, „metrika nélküli” „sokaságok” (Shields, 2013, 123–124). Így például az idő össztársadalmi szinten mást jelent, mint az egyének számára, melyek időfolyamai extradimenziókként, „hurkokként” adódnak hozzá a nagy képhez (i. m., 124). Hasonló mondható el a térbeliségről is: a fizikai teret a térhasználat egyénenként vagy csoportonként különböző módjai teszik „hurkolttá”. Mindezek miatt fel kell adni a hagyományos társadalmi okság, a hatalom terjedésének tradicionális modelljét (lineáris

<sup>210</sup> A topológia előzményeihez (például a barokk csigavonalakkal kapcsolatos megszállottsága vagy a nem euklideszi geometriák) és történetéhez l. Bornschlegell (2007); Heuser (2007); Leonhard (2007).

haladás egy sima felületen), hiszen e miniatúr csomópontok eltérítik, torzítják a társadalmi erők lineárisnak gondolt útvonalát.

A társadalmi valóság „plüss-szerűsége” a globalitás-lokalitás kérdésköre, azaz a makro-mikro problematika számára is fontos. A lokális voltaképpen a globális altere, s bármely léptéken a terek belső altereket tartalmaznak, melyek bonyolult, egymást keresztező viszonyban állnak egymással. Ugyanakkor a terek-alterek viszonyát nem hagyományos módon kell elképzelni: nem a felület (itt, lokalitás) és mélystruktúra (e helyütt: globális relációk) csábító modellje szerint, hiszen a „hurkolt alterek textúrái” alapján a kauzalitás minden léptéken jelentkezhet (Shields, 2013, 124). A topológia megszabadítja a gondolkodást az egymásba dobozolt, hierarchikus viszonyban lévő szintek merev elképzelésétől. Helyette a sokszoros léptékkel bíró terek képét nyújtja, melynek alapján a globális és a lokális szüntelen interakcióban állnak egymással, s egymás által léteznek. Michel Serres nyomán Shields dobozkák helyett „zsákokról” beszél: a nagyobb zsákok bizonyos esetekben „összegyűrhető”, hogy beleférjenek a kisebbekbe, míg a kisebbek „kitágíthatók”, hogy magukba foglalhassák a nagyobbakat. A komplex interakciós viszonyok ezen újrafogalmazásával a szerző szerint elkerülhető a szintek eddig bevett eldologiasítása, miközben a különböző azok létét sem kell tagadni<sup>211</sup> (Shields, 2013, 137–139).

A topológiai elmélet egyéb módokon is bevezethető a társadalmi térbeliség témájára. Megállapíthatók bizonyos topológiai archetípusok, amelyek az urbánus-települési változás értelmezésére alkalmazhatók. Matt Demers és Michel Serres nyomán az alábbi alapformák különböztethetők meg: a híd, a mélyedés, a hotel, a labirintus, a börtön vagy a halál (Shields, 2013, 121–122). Ezen archetípusok mindegyike meglehetősen absztrakt, ily módon sokféle tartalmat foglalhat magába. Például a híd – simmeli hatást mutató (vö. Simmel, 2007 [1909]) – definíciója szerint „olyan út(vonal), amely két partot köt össze, s így kontinuussá teszi a diszkontinuitást” (Demers, idézi Shields, 2013, 122). Vagyis ez az alapforma vonatkozhat valódi hidakra, két elkülönült városrészt vagy falut összekötő útra vagy kommunikációs technológiákra is, melyek egymástól távoli helyeket kötnek össze. A labirintus, mely „a globális teret komplex és egymással összefonódó viszonyokba rendez” (uo.), is igencsak sokféle viszonygyűttesre vonatkozhat. A két illusztratíván megjelenített példán túl a többi topológiai archetípus is hasonlóan változatos empirikus tényállásokra, viszonyokra és folyamatokra alkalmazható.

A topológiai szemléletmód továbbá azért is alkalmas a társadalmi térbeliség elemzésére, mert általa különféle tértípusok vázolhatók fel. John Law és Annemarie Mol elemzéseit idézve<sup>212</sup> Shields többféle, eltérő logika alapján felépülő

<sup>211</sup> Ezzel feltehetőleg a síktonológia latouri koncepciójától kíván elhatárolódn.

<sup>212</sup> Bővebben l. a 15. fejezetben.

tértípus lehetőségét veti fel (euklideszi, hálózati, fluid és tűzterek) (Shields, 2013, 142–145).

A topológiai megközelítést Shields nem csupán a társadalmi térbeliség elemzésére kívánja alkalmazni, hanem társadalomelméleti paradigmaként értelmezi. Több olyan szöveghely is van, ahol nem csupán a térbeliség összefüggésében láttatja a topológiai elméletet és módszert. Például idézi Gilles Deleuze-t, aki Foucault-t interpretálva jut arra a következtetésre, hogy a társadalmi és a szubjektív világ „hajtogatásokkal” (*folding*) teli. Deleuze a hajtogatást olyan transzformációként fogja fel, amely a valamely „felületen” egymástól távol levő pontokat képes közel hozni, hogy ily módon a sima felületből inkább egy *pop up* könyvhöz hasonló képződmény jöjjön létre. Ilyen hajtogatás lehet például, ha valaki az idő dimenziójában mozgó reflexiót hajt végre (visszaemlékezés vagy anticipáció), s ez alapján új viszonyba kerül önmagával. A szubjektíváció abban az értelemben is hajtogatás, hogy a külvilágot is „begyűjtik” a belső világba (Shields, 2013, 131–132). Ám a hajtogatás a szubjektíváción túl is alapvető társadalmi mechanizmus, hiszen a társadalmiság maga is azáltal lehetséges, hogy intézmények, diskurzusok, tárgyak, emberek, cselekvések bonyolult szövedékeit hozzuk létre azáltal, hogy a valamilyen értelemben vett „távolit” „közel” hozzuk. Konkrét alkalmazási példát kínál a „hajtogatva” keletkező „csomók” kapcsán:

[A] csomók topológiai nem pusztán komplex hálózatokat írnak le, hanem [például] azt a kanyargós utat is, amelyet egy dokumentum bejárhat valamely bürokráciában [...] A topológia olyan határokon és érintkezési felületeken átívelve térképez le dolgokat, melyeken lehetségesek a határ egyik és másik oldalán másképp értelmezett objektumok (például a dokumentumok és terminológiák) translációi, mely aktusok újrakódolják, átalakítják és deformálják ezen objektumokat. A határ olyan topológiai hajtogatás, melyet az üzenetek belső értelmét megváltoztató hatalom tart fenn (Shields, 2013, 119).

Az idézett szövegrész kapcsán feltűnő, hogy a „csomók”, „hálózatok”, „határ” és a „hajtogatás” tág asszociációs mezőket lehetővé tevő kifejezések, ami miatt tulajdonképpen a társadalmiság mindenféle aspektusának értelmezésére felhasználhatók. De más szöveghelyeken is explicitté tette Shields, hogy a topológiai szemlélet nemcsak a fizikai környezet vagy a spatializációk, hanem mindenféle kulturális-társadalmi objektumok és folyamatok értelmezésére alkalmas (vö. Shields, 2013, 155–158). Így például a kulturális felfogásokat vagy a társadalmi státuszt intézményes kontextusba helyezve elemzi. Ezen intézményes környezetek lesznek azok a topológiai „szomszédságok”, melyek alapján a komplex társadalmi totalitások megérthetők (i. m., 155).



## A társadalomelmélet megújítása?

A topológiai szemléletmód magába foglalja más kutatási tárgyak mellett a térbeliség elemzésének lehetőségét is, ugyanakkor Shields – mivel általános társadalomelméleti paradigmaként kívánja alkalmazni a topológiát – összességében távolodni látszik a térbeliség problémáitól. A társadalomelméleti kísérlet értékelése érdekében szükséges figyelembe venni, hogy a szerző milyen mértékben tud megfelelni a saját maga által felállított követelményeknek (s hogy egyáltalán reálisak-e ezek a kritériumok), illetve külső szempontokat is tekintetbe kell venni.

Shields több helyen is hangsúlyozta, hogy a topológia „metaforikus” felhasználásával szemben ezen elmélet és módszer szigorú alkalmazását tartja üdvöztetőnek. Az ilyesfajta követelés több tekintetben is problematikus. Douwe Draaisma szerint a metaforák sokféle értelmezésében közös elem a vélekedés, miszerint a „metaforikus nyelvhasználatban szavakat emelünk ki megszokott szövegkörnyezetükből, és jelentésüket új szövegkörnyezetbe visszük át” (Draaisma, 2002 [1995], 15). I. A. Richards szerint a metafora két terminus közti viszonyt artikulál: az alapról állít valamit a metafora, míg a hordozó viszi át a jelentést az egyik szövegkörnyezetből a másikba (hivatkozva: Draaisma, 2002 [1995], 17).<sup>213</sup> E metaforaértelmezések nyilvánvalóvá teszik, hogy Shields, amikor olyan terminusokat használ, mint a csomó, a hajtogatás, a sokaság, a szomszédság, a sima felület, a plüss-szerűség nem szakad el a metaforikus nyelvhasználattól, hiszen e terminusok használatával a matematikai topológia területéről próbált meg jelentéseket átvinni/lefordítani a társadalmi és kulturális jelenségek világára.

Kérdéses ugyanakkor, hogy a metaforákat alkalmazó nyelvezet valóban elentétes-e a tudományos szigorral, ahogyan az a shieldsi retorikában megjelenik. Egyes felfogások szerint a metaforák és analógiák – a logikai pozitivizmus követeléseivel szemben – nemcsak kiirathatatlank a társadalomtudományokból, hanem szükségszerű részei e diszciplínának nyelvezetének (vö. Rosenthal, 1982). A szociológia legnagyobb presztízzsel rendelkező elméletei és kutatási vonulatai sem tudják nélkülözni a metaforákat (l. a felszín és mélység metaforáit a strukturalizmusban, a réteg metaforáját a társadalmiszerkezet-kutatásban vagy a fenn és lenn kategóriáinak alkalmazását a társadalmi egyenlőtlenség leírására). A metaforák – Shields véleményével szemben – nagyon is hasznosak lehetnek tudományos szempontból, hiszen az alaphoz és a hordozóhoz is asszociációk sora társul, melyek interakciójából a metaforák keletkeznek. E kölcsönhatás a forrása az új, eddig nem látott jelentéseknek (M. Black nyomán Draaisma, 2002 [1995], 18). A metaforák heurisztikus eszközként is fontosak a tudományok számára, hiszen alkalmazásuk révén új elméleti elképzelések születhetnek, megtalálható a kapcsolat bizonyos

<sup>213</sup> A metaforák tudományban betöltött szerepéhez l. még Pál (2004).



folyamatok között, illetve feloldhatók az ellentétek megfigyelések között (elméleti heurisztika), másrészt a metaforák használata új tudományos kérdések felvetését eredményezheti (empirikus heurisztika) (Draaisma, 2002 [1995], 255).

A metaforikus nyelvezet tehát önmagában nem a minőség fokmérője: lehet alkalmazni a tudományos „szigor” magasabb és alacsonyabb szintjén is. A *Spatial Questions* sajnos nem meggyőző e szempontból. Shields számos társadalomtudományos topológiai megközelítést, elméletet idéz fel és értelmez, ugyanakkor az érvelés nem áll össze szisztematikus topológiai (társadalom)elméletté. A széttartó ismertetések-interpretációk nehezen volnának integrálhatók valami egésszé – bár erre nem is igazán történt kísérlet a kötetben. Shields ahhoz sem nyújt fogódzókat, hogy a társadalmiság kapcsán milyen (módszertani) elvek alapján lehet meghatározni az olyan alakzatokat, mint a sokaság, a szomszédság, a határ, a csomó stb. A könyv – egyebként hasznos – szöszedete e szempontból kevésbé releváns, mert az egyes fogalmak absztrakt, a matematikai topológiából származó definícióit szerepelteti. Ezek nem adnak útmutatást arra nézvést, hogy miként lehetne a társadalmi jelenségek kapcsán például a szomszédságok határait megállapítani. E kritériumok híján különböző módon lehet határokat meghúzni, csomókat és folyamatokat értelmezni – ami világosan ellentétben áll a „szigorúság” shieldsi követelményével. Ugyan Shields is úgy véli, hogy a kultúra- és társadalomtudományok esetében a topológia többnyire nem veheti alapul a kalkulust, hiszen a vizsgált „terek” (a kulturális-társadalmi átalakulás folyamatai, státuszok viszonyrendszere, spatializációk és mások) túlnyomórészt nem rendelkeznek metrikával (a nem matematikai topológiák lehetőségéhez l. még Günzel, 2007), ám nem közli, hogy a matematikai módszerek alkalmazása helyett miként lehetne rigorózus eljárás a topológia e diszciplínákban.

Az is kétséges, hogy szükség van-e a *Spatial Questions*ben jelzett elméleti váltásra. Ennek érdekében szükséges megvitatni azokat a szempontokat, amelyek alapján Shields megindokolta a szükségességét. Először is, a többféle s egymással szembenálló spatializációk értelmezésének szükséglete önmagában nem teszi szükségessé a váltást. Shields korábbi elmélete is képes erre, ahogyan Martina Löw térszociológiai elméleti kerete is. Löw szemében a terek dolgok (emberek, élő és élettelen „objektumok”) viszonszerű elrendez(őd)ései. A tereket szerinte társadalmilag hozzák létre, mely folyamatnak inherens része a terek (szubjektív) szintézise, ami a szereplők számára jelentéssel látja el a tereket. E térszintézisek egyénenként, de társadalmi csoportonként is különbözhetnek (Löw, 2001; vö. 13. fejezet). Vagyis ugyanaz a jelenség értelmezhető egy jóval egyszerűbb nyelvezettel dolgozó elmélet alapján is. Shields – másodsor – az időbeliség erőteljesebb beemelésé miatt tartotta szükségesnek a váltást. E tekintetben sincs szükségváltásra. A löwi paradigmában is nagyon jól értelmezhető az időbeliség: a cselekvők és társadalmi csoportok térkonstituáló tevékenységére ugyanis befolyással vannak

az emlékek és az anticipációk. A harmadik mozgatórugó – a törekvés a mikro-makro problematika megoldására – már relevánsabbnak tűnik. A szociológiai térelméletek sokáig nem tudtak kiszabadulni a makro és a mikro, a struktúra és a cselekvés dualizmusának bűvköréből. A topológiai megközelítés erre kínál valamiféle – úgy tűnik, a *Places on the Margin*ban tett kísérletnél ígéretesebb, ám sajnos nem igazán meggyőző módon bemutatott – lehetőséget. Negyedrészt, Shields (a térbeli fordulat hetedik értelmének szellemiségében) topológiai alapú társadalom- és kultúraelméletet kívánt létrehozni. Ha komolyan veszik a relacionális szemléletmódot, akkor társadalmiság és térbeliség elkülönítése nem jogos, ezért olyan megközelítésre van szükség, amely egységes nyelvezettel tárgyalja e szinteket. A shieldsi megvalósítás ugyan nem teljesen meggyőző, de az igény jogosnak tűnhet. Összefoglalóan: bár nem mindegyik szempont alapján tűnik elengedhetetlennek a topológiai fordulat a térelméletben, egy ilyen váltásnak mégis látszanak bizonyos előnyei – olyanok, amelyek nem tudnak teljesen kidomborodni Shieldsnél, hiszen a könyv nem nyújt szisztematikus topológiai elméletet, inkább csak töredékeket (l. még a 15. fejezetet is).

A shieldsi teljesítmény mindezek alapján ambivalens. Gyümölcsöző és az empirikus kutatások számára is jól használható konceptuális keretet nyújt a spatializáció relacionális elmélete. Shieldsnek a tekintetben is jelentős érdemei vannak: felerősítette a topológiai hangokat a társadalom- és kultúratudományokban, illetve a *Spatial Questions*ben részletesen e közönség elé tárta a topológia matematikai tudományát. Ugyanakkor a topológia társadalomtudományos elméletének, módszerének kidolgozása (annak hiánya) összességében inkább hiányérzetet hagy maga után.



## 13. Martina Löw relacionális térszociológiája

A német szociológiában a történelmi előzmények miatt sokáig tabunak számított a tér kérdése, hiszen a náci retorika is előszeretettel alkalmazott térbeli metaforákat („tér nélküli nép”, „élettér” stb.). A kilencvenes évektől azonban a német nyelvterületen is nőtt a tér iránti elméleti érdeklődés. Azóta több fontos monográfia és tanulmány született (pl. Ahrens, 2001; Läßle, 1991; Löw, 2001; Schroer, 2006; Sturm, 2000).

A mezőnyből kimagaslik Martina Löw koncepciója, az utóbbi évek egyik figyelemreméltó teljesítménye, melynek legfontosabb dokumentuma a 2001-es *Raumsoziologie* (Térszociológia).<sup>214</sup> E felettebb ambiciózus kötet a szisztematikus relacionális térszociológia megalkotását és szakszociológiai megalapozását tűzte ki célul. Löw a tér szociológiai vizsgálatának és konceptualizálásának domináns paradigmáját kívánja létrehozni.<sup>215</sup> Rendszeres és minden korábbi kísérletnél következetesebben relacionális szociológiai térkonceptiót szándékozik felvázolni, hogy ezzel háttérbe szorítsa az abszolutista térfelfogást. Arra is törekszik, hogy fogalmiságával értelmezni tudjon mindent, amit a korábbi térrel foglalkozó elméleti és empirikus munkák tematizáltak. Általános elméleti keretet kíván nyújtani a tér szociológiai kutatása számára, azonban ezek mellett – saját fogalmiságán átszűrve – a késő modern társadalmak diagnózisához is nyújt adalékokat. Mindent társadalomelméletileg is meg kívánta alapozni. A löwi teória a nagy elméleti hagyományok közül a strukturalizmussal szemben a cselekvésemeléthez áll közelebb (mivel a tereket társadalmi cselekvések eredményeiként szemléli), ám korántsem egyoldalúan: fontos inspirációt jelentettek számára az olyan, a társadalmi cselekvést a struktúrákkal kölcsönhatásban felfogó megközelítések, mint Bourdieu vagy Giddens társadalomelmélete.

<sup>214</sup> Összefoglalóan l. még Löw (2008); Löw és Sturm (2005); Löw egy társszerzős írása magyarul is megjelent (Berking–Löw, 2010 [2005]).

<sup>215</sup> Ez többé-kevésbé sikerült is: Rothfuß és Dörfler (2013, 22) szerint a löwi koncepció a *state of the art* a térszociológia területén.

## A tér relacionális fogalma

Löw saját koncepciójával ki szeretné bontani mindazon lehetőségeket, amelyek a korábbi relacionális (vagy többé-kevésbé relacionális) tételmeletekben rejtettek. Alapvető belátása, hogy a tér nem adott és merev, nem olyasmi, aminek szükségtelen a mélyreható vizsgálata. Nem csupán ebben a statikusként elgondolt térben élünk, hanem cselekvéseink által folyamatosan, társadalmilag konstruáljuk az életkörülményeinket meghatározó, részben változásnak kitett és dinamikus, részben stabil tereket. Társadalmiság és térbeliség így nem két egymástól ontológiai- gailag elkülönülő létszféra. Löw szerint a tér

[...] az élőlények és a társadalmi javak relacionális rendje/elrendezése. A teret két egymástól analitikusan elválasztandó folyamat konstituálja: a térbeli pozicionálás (*spacing*) és a szintézisalkotás. Utóbbi teszi lehetővé a javak és emberek sokaságának valamely együttessé összekapcsolását (Löw, 2001, 160).

A definíció értelmében nem is egy tér, hanem terek sokasága létezik, melyeket az elemeik közti viszonyok határoznak meg. A tér egyrészt az elemeinek sajátos rendje (*Ordnung*), ami a strukturális aspektusra utal, másrészt e rend a cselekvők elrendező tevékenységei által keletkezik (*anordnen*), ami cselekvéseméleti értelmezést tesz szükségessé.<sup>216</sup> E koncepció értelmében nagyon sokféle testet lehet elrendezni, sokféle „dolog” alkothat térbeli rendet. Először is, mindenféle javak: ezek társadalmi cselekvések eredményei, azaz társadalmiak, s elsősorban a materiális aspektusukban fontosak, de többé-kevésbé szimbolikus jelentőséggel is bírnak. Másodsor, a különféle élőlények (emberek, állatok, növények) is térbeli konfigurációk alkotóelemei lehetnek. Tér és társadalom korábbi dualizmusán lazítva Löw szerint az emberi cselekvők nemcsak létrehozói, hanem alkotóelemei is a tereknek (Löw, 2001, 153–154). A különféle objektumok alkotta „ensemble”-ok már akkor is megváltoznak, ha az egyik elemet valamely másikra cserélik, hiszen megváltozik a viszonyrendszer: például „giccses” festményt helyeznek az egyébként „ízlésesen” berendezett lakásba; de a pub tere is más lesz, ha a megszo- kottól eltérő közönség kezdi „megszállni”.

Tételmeletét Löw hangsúlyosan nem relativistaként, hanem relacionálisként jellemzi. A tereket az alkotóelemeinek (élőlények, társadalmi javak) összessége, másrészt a köztük fennálló viszonyok határozzák meg. A relativista térfogalom Löw szerint csupán a viszonyokat tekinti valós létezőnek, míg az elrendezett objektumokat nem. Saját álláspontjával túl kíván lépni e felfogáson, minthogy

<sup>216</sup> A Löw által használt (*An*)*Ordnung* mindkét aspektusra, a strukturált rend és a cselekvés momentumára is utal. Magyarul ezt változóan a térbeli rend/elrendezés vagy a térbeli elrendez(őd)és fordulataival adom vissza.

véleménye szerint a relacionális térkonceptciónak szükségszerűen tekintetbe kell vennie az elrendezési viszonyokat és magukat az elrendezett objektumokat (i. m., 156). E plauzibilisnek látszó gondolatmenet problematikus, ugyanis feltételezhető, hogy nincsenek önmagukban létező, hanem csak viszonyrendszerek által megformált objektumok (vö. Law, 2002), vagyis a terek alkotóelemei nem szilárd, oszthatatlan, invariáns, hanem relációk szövedéke artikulálta egységek.<sup>217</sup>

Térbeli pozicionálásnak (*spacing*) számít minden olyan tevékenység, melynek során tereket alkotó elemeket hoznak kapcsolatba egymással. Az emberek különféle materiális és szimbolikus javakat, illetve élőlényeket helyeznek el egymáshoz képest, különféle konfigurációkat alkotva: építenek, berendeznek szobákat, irodákat, autót vezetnek, épületeket húznak fel, különféle helyeket létesítenek, utakat építenek, ország-, város-, tartományi határokat vonnak meg, köztereket hoznak létre, virtuális tereket alkotnak. Ám nem csupán az olyan nyilvánvalóan térkonstituáló tevékenységeket érdemes a pozicionálás címszáva alatt figyelembe venni, mint az építkezés, a rombolás, az elkerítés vagy a határmegvonás, hanem az olyan, a térbeliség szempontjából látszólag jelentéktelen cselekvéseket is, mint a mozgások (autóvezetés, kerékpározás, gyaloglás, kocogás) vagy az emberi testek elhelyezése, pozicionálása, melyek jelentőségére már Goffman és Hall is felhívta a figyelmet.

Az elemek pozicionálása azonban nem elégséges a terek létrehozásához, hiszen szükség van az elemek egyesítésére, szintézisére is. Minden olyan gondolati aktus, emlékező tevékenység vagy észlelési folyamat szintézisteremtésnek minősül, amely révén embereket (élőlényeket) és javakat terekké kapcsolnak össze (Löw, 2001, 158–159). Amennyiben a terek csak pozicionált alkotóelemeik szubjektív összekapcsolásai révén jönnek létre, úgy ez azt is jelenti, hogy a létrejövő szintézis erősen függ a műveletet végrehajtó szubjektum ismereteitől, aktuális állapotától, érzelmeitől, emlékeitől, elvárásaitól. Következésképp azonos fizikai elrendezések más és más teret alkothatnak az eltérő szubjektumok számára, sőt ugyanazon szubjektum számára is két különböző időpontban.

A mindennapos cselekvések javarészában a két momentum – a pozicionálás és szintézisteremtés – szimultán. Mindenféle térbeli pozicionáló tevékenységnek szüksége van a szintézisteremtés cselekvésvezérlő mozzanatára. Ellenben vannak olyan esetek, amikor a szintézisteremtés nem (vagy csak időbeli késéssel) jár együtt pozicionálással. Ez leginkább az absztrakt térelgondolások (városrendezési és építészeti tervek, térképek, művészeti alkotások) megalkotása során jellemző (i. m., 159). Összefoglalóan: a cselekvők folyamatosan alkotják tereiket az elemek pozicionálása és (tudatos vagy kevésbé reflektált) szintézisére.

<sup>217</sup> Erre Löw is kínál példát, amikor az emberi test és a külvilág változó kapcsolatát s ezen keresztül az emberi test különböző megformálásait elemzi. Az elméleti konzekvenciákat azonban nem vontta le.

Ha a terek pozicionálások és szintézisteremtések révén keletkeznek, akkor ennek következménye, hogy igen sokféle tér létezik (rendkívül változatosan lehet tereket elrendezni és szintetizálni). E pluralitás csak akkor kezelhető a szociológia számára, ha feltételezhető, hogy a terek létrehozásának és összekapcsolásának vannak társadalmilag tipikus (például osztályonként vagy nemenként, társadalmanként vagy korszakonként változó) mintái. Löw e társadalmi minták felvázolására és elméleti értelmezésére vállalkozott.

### A tér szociológiai elmélete

Löw relacionális térfogalmát általánosabb társadalomelméleti keretbe illeszti. Giddens-től emeli át azt a gondolatot, miszerint a mindennapok és a térbeli viselkedés döntően repetitívek: a cselekvők hasonló pályákon mozognak napról napra, hétről hétre, évről évre; hasonlóan szintetizálják a tereket és pozicionálják önmagukat s az objektumokat. A rutinizált térbeli cselekvések a cselekvőket tehermentesítve szervezik a mindennapiságot. Löw szerint a terek mindennapos konstituálása alapvetően a giddensi értelemben vett gyakorlati tudat eredménye, kevésbé reflektált folyamat. Ha azonban a szituáció szükségessé teszi, a terekkel kapcsolatos gyakorlati tudás hozzáférhetővé válhat a diszkurzív tudat számára (Löw, 2001, 161–162).

A mindennapi rutinok fontos vejejárója az institucionalizáció. Az intézményszerűsített terek esetében mind a pozicionálás, mind a szintézisteremtés módját társadalmi normák írják elő. Például a „nemhelyek” (Augé, 2012 [1992]), így a vasútállomások, repülőterek, szupermarketek, plázák és mások intézményesített terek, mert mindenhol hozzátétőlegesen hasonlóan épülnek fel. Ugyanígy intézményszerűsített az embertársak közti térköz: társadalmi normák írják elő, hogy kikkel szemben s mely szituációban mekkora távolság „helyénvaló”. A cselekvők kora gyermekkoruktól kezdve tanulják az intézményszerűsített terek „megfelelő” használatát, a „helyénvaló” pozicionálásokat és szintéziseket, s az így létrejövő gyakorlati tudat segítségével az esetek többségében a terek által „elvárt” módon viselkednek,<sup>218</sup> ami az intézményszerűsített térbeli rendek újratermelését eredményezi (Löw, 2001, 163–166).

A cselekvés téren és időn átívelő szabályaira és erőforrásaira utal a struktúra fogalma, melyet Löw Giddens szellemiségében fog fel (Giddens, 1995 [1984], 45). Löw szerint a társadalmi struktúráknak több (például gazdasági, jogi, politikai) fajtája létezik, s a térbeli struktúrák e típusok egyike. Fontos ezt hangsúlyozni,

<sup>218</sup> Például nem a forgalmas úttest közepén szándékoznak napozni, tudják, hogy nem illik idegeneket bámulni a liften vagy hogy a szupermarketek pénztárainál sorban kell állni stb.



ugyanis „a térbelit [...] nem lehet elhatárolni a társadalmitól, mivel a társadalmiság egy sajátos formája” (Löw, 2001, 167). A térbeli struktúrák esetében a térkonstitúcióját (a javak és emberek pozicionálását, szintetizálását) előírásokkal szabályozzák, és ezeket erőforrások révén biztosítják be.<sup>219</sup> Bár a két fogalom rokon, el is különíthetők: míg az intézményesített terek „kézzelfoghatóbbak”, a térbeli struktúrák a konkrét tereken túlmutató általánosabb mintát jelölik. Löw a térbeli struktúrákra is igaznak tartja a struktúrák dualitásának giddensi tételét. Eszerint a térbeli struktúrák és a térkonstituáló cselekvések kölcsönhatásban állnak egymással. A térbeli struktúrák bizonyos cselekvésekre ösztönöznek, melyek rekurzívan újratermelik e struktúrákat, míg más típusú cselekvéseket inkább gátolnak (Löw, 2001, 172).

A struktúrák mellett Löw – elrugaskodva a giddensi elmélettől és inkább Bourdieu-höz közelítve – megállapít strukturális elveket is. Ilyen strukturális elv az osztály és a nem, mivel Löw szerint önmaguk nem struktúrák, ám minden társadalmi struktúrára befolyással vannak, minthogy mindegyik esetében osztály- és nemspecifikus különbségek jelennek meg. A strukturális elvek is a cselekvések és a folyamatos rutinizáció révén épülnek fel és termelődnek újra, ám a struktúrákkal ellentétben mélyen beivódnak az emberi testbe – csakúgy, ahogy a bourdieu-i osztály- és nemspecifikus habitusoknak is van testi vetületük. Mindez a nem- és osztályspecifikus gyakorlatok nagyfokú stabilitását eredményezi. Nemcsak amiatt rendezik be különbözőképp a középosztálybeliek és a munkásosztálybeliek a lakásukat, mert eltérő anyagi helyzetben vannak, vagy mert különbözik a csoportnormájuk, hanem azért is, mert a tárgyak sajátos konfigurációi biztosítanak testi komfortérzetet számukra (Löw, 2001, 173–176). A strukturális elvek fogalma lehetővé teszi a szociológia két központi jelentőségű problémakörének tárgyalását: a nemi és az osztályegyenlőtlenségeket.<sup>220</sup>

A rutinizált térbeli cselekvések mellett létezik az eltérés jelensége is. A rutin megszakításának – bármi legyen is a célja – két fő módja van: a nem rutinizált kreatív-alkotó tevékenység, valamint a szokások megváltoztatása (új rutin kialakítása). Mivel a térbeli struktúrák nem ivódnak be a testbe, ám a strukturális elvek igen, könnyebb a struktúrák megváltoztatása, míg a strukturális elvek komoly feszélyezettségérzetet kiváltó átalakítási kísérleteit csak a tanulás, a reflexió és a folytonos (testi) gyakorlás viheti sikerre (Löw, 2001, 185–188).

Giddens cselekvőfelfogását alapul véve Löw szerint a térkonstituáló cselekvés lehet a reflexív vagy a gyakorlati tudat folyománya, ahogyan a tudattalan moti-

<sup>219</sup> Löw példái: a magán és a nyilvános – polgári társadalmakra jellemző – elkülönítése és e differencia térbeli kifejeződése; rétegenként eltérő lakberendezés és tárgyhazsnálati mód, az adott csoport normáinak megfelelően (Löw, 2001, 168–170).

<sup>220</sup> Helyenként Löw (2001, 210, 217) azt sugallja: az etnicitás is felfogható strukturális elvként, bár bizonytalan e tekintetben.

vációk is közrejátszanak. De a szándékolt és a nem szándékolt következményeket is el kell választani egymástól: terek gyakran épp nem szándékolt módon, „melléktermékként” jönnek létre – tudatos, habitualizált vagy tudattalan motívumok vezérelte cselekvések eredményeként. A terek térbeli struktúrák és cselekvések kölcsönhatásában jönnek létre. A mindennapi szituációkban a térbeli struktúrák bizonyos korlátokat és lehetőségeket nyújtanak a cselekvések számára, melyek rekurzíve (újra)termelik a térbeli struktúrákat. A változtatás nem lehetetlen, de viszonylag általános az újratermelés (Löw, 2001, 189–191).

A pozicionáló és szintetizáló cselekvőkön kívül a löwi térszociológia kiemelt figyelmet szentel a tereket alkotó elemek (társadalmi javak, emberek, élőlények) helyi értékének. Az emberek és a társadalmi javak viszonya nem pusztán abból áll, hogy az emberek szimbolikus tartalmakat vetítenek ki a külvilágra, a nem emberi objektumoknak is van némi szerepük a terek konstitúciójában. Van ugyanis önmagukból „kilépő”, önmagukon kívüli hatásuk azáltal, hogy a látványuk, színük, szaguk, fényviszonyaik, tapintható felületük révén befolyásolják az észlelést és így a szintetizálást. Az észlelésben mindkét oldalnak szerepe van: az objektumok kisugárzásának, de a testi tapasztaláshoz köthető érzékelési aktivitásnak is (i. m., 194–195).

A térbeli konfigurációk erejét (hogy befolyásolni tudják az emberek észleléseit, érzelmeit, hogy a sajátosan elrendezett társadalmi javaknak és embereknek önmagukon kilépő hatásuk van) Löw az atmoszféra Gernot Böhme-i (2013 [1995]) fogalma segítségével ragadja meg. A terek Böhme szerint atmoszférával rendelkeznek, ami bizonyos hangulatokat kelt az emberekben. A böhmei atmoszférák szubjektum és objektum „között” helyezkednek el: a térbeli elrendeződések hajlamosítanak bizonyos érzelmi reakciókra, ám ehhez szükség van az emberre is, aki a megfelelő érzékelési apparátussal képes észlelni az atmoszférákat. Az egyes objektumok Böhme szerint nem önmaguk rendelkeznek bizonyos „kisugárzással”, mivel az elrendeződéseik számítanak. Az atmoszférákat létrehozni/termelni is lehet (vagy törekedni rá); például a bevásárlóközpontok célzottan bizonyos atmoszférák megteremtésével igyekeznek manipulálni a potenciális vásárlókat. Az atmoszférák érzékelése során sem a kognitív műveletek elsődlegesek, hanem inkább az affektív test(iség).

Löwre láthatóan nagy hatást tett e koncepció, melyet azonban bírál is, mivel benne foglaltatik a gondolat, hogy az atmoszférák objektíve léteznek.<sup>221</sup> Löw szerint ezzel az a probléma, hogy Böhme osztály és nem nélküli általános szubjektumot előfeltételez, miközben tudható, hogy ugyanazon térbeli elrendez(őd)ést nemtől és osztály-hovatartozástól függően nagyon különböző atmoszférával ruháznak fel. Löw inkább arra az álláspontra helyezkedik, hogy a terek észlelését

<sup>221</sup> Hogy a tereknek objektíve lehet például „kispolgáriás” vagy „családiás” atmoszférájuk.

előzetesen mindig társadalmi tényezők strukturálják. Az atmoszférák megtapasztalása-felépítése a habitusok osztály- és nemspecifikus észlelési és értékelési elveitől függ (Löw, 2001, 208–210). Ezzel azonban ellentmond önmagának: míg korábban a tereket alkotó objektumoknak, illetve ezen elemek konfigurációinak önálló, önmagukból kilépő hatást tulajdonított, addig itt azt emeli ki, hogy az észlelő szubjektum a meghatározó.

### **Társadalmi egyenlőtlenségek vizsgálata a relacionális térszociológia segítségével**

A térbeli viszonyok és a térkonstitúció lehetőségei nagyon is relevánsak a társadalmi egyenlőtlenség szempontjából. Mivel a terek a társadalmi javak és az élőlények relacionális rendjei/elrendezései, a terek létrehozásához szükség van arra, hogy a cselekvőknek hozzáférésük legyen e javakhoz. A hozzáférés pedig aszimmetrikusan oszlik el a társadalomban. A Löw által fontosnak tartott négy erőforrástípus (pénz, tudás, szervezeti pozíció, informális ismeretségek) mindegyike képes – a pozicionálás lehetőségeire gyakorolt közvetlen hatás révén – elősegíteni, illetve korlátozni a hozzáférést a társadalmi javakhoz. Emiatt a terek létrehozásának, alakításának, megváltoztatásának lehetősége egyenlőtlenül oszlik el (Löw, 2001, 211–214).

Az erőforrások feletti rendelkezés közvetlenül a pozicionálás lehetőségeire hat, a szintézisteremtésnek is van azonban jelentősége az egyenlőtlenség szempontjából. A terek konstituálása során mindig központi kérdés, hogy kik azok, akiket befogadnak a szóban forgó relacionális rendbe/elrendezésbe, és kiket zárnak ki. A strukturális elvek a habitusok formájában inkorporálódnak, a terek észlelését, értelmezését (szintézisét) így a nemspecifikus és osztályonként eltérő habitusok vezérlik. Ennek eredményeképp az esetek többségében egyáltalán nem szükséges jogi vagy fizikai kényszert alkalmazni a kizáratás és a bevonás szabályozása érdekében: néhány szereplő a habitusából adódóan „ösztönös” affinitást érez bizonyos helyekkel kapcsolatban, míg mások megmagyarázhatatlan feszélyezettséget, zavart tapasztalnak ugyanott. Az alapvető, nem reflektált, testileg megtapasztalt érzetek – otthonosság, magabiztosság, feszélyezettség, zavar, biztonságérzet vagy félelem – közvetítésével a térkonstitúcióval kialakuló atmoszférák az odatartozás vagy az idegenség érzeteit keltik a különböző habitusú cselekvőkben. Az atmoszférákat megtapasztaló habitusuk révén a cselekvők önmagukat zárják ki bizonyos terekről.<sup>222</sup> Ily módon meghatározott típusú em-

<sup>222</sup> A múzeumok vagy az elegáns divatszalonok például tipikusan az emelkedettebb osztályokat célozzák meg, e csoportok képviselői érzik magukat otthonosan ezeken a helyeken, melyek az alsóbb osztályok tagjaiból inkább feszengést váltanak ki. Hasonlóan: míg egyes terek a munkásosztálybeli

berek fordulnak elő meghatározott típusú helyeken, s ez a szelektív asszociáció hozzájárul a társadalmi egyenlőtlenségek újratermeléséhez (Löw, 2001, 212–213). Emiatt az atmoszférák Löw értelmezésében másodlagos ideológiai valóságok, melyek elleplezik a tértermelő folyamatokba való bevonódás egyenlőtlenségeit, s így biztosítják az emberek beleegyezését kizárásukba/bevonásukba (Löw, 2001, 216). Ezzel az atmoszférák, bár bevezetésükkor nem annak indultak, végül pusztá ideológiákká fokozódtak le.

Egy további tekintetben is kapcsolat áll fenn a térbeliség és az egyenlőtlenség között, ugyanis a tér bizonyos fajtájával, a magántulajdonná vált térrel való rendelkezés is az egyenlőtlenség egyik formája, hiszen a telkek, az ingatlan, a föld mind csereáru a kapitalizmusban (i. m., 217). A térrel való rendelkezés így maga is előnyök és hátrányok eredője.

### **Kordiagnosztikus adalékok és az empirikus lehetőségek**

Relacionális térszociológiájával Löw olyan elméleti keretet kíván nyújtani az empirikus kutatások számára, amelynek segítségével értelmezhetővé válnak a jelen főbb térbeli-társadalmi tendenciái. A Löw által felvázolt térelmélet képes kezelni számos olyan problémát, amellyel az abszolutista térfelfogások küszködnek, hiszen a tereket létrehozottként és viszonyszerűen fogja fel. A löwi felfogásban azt kell rekonstruálni, hogy az egyes cselekvők (és csoportok) terei miként konstituálódnak. „A tér” más és más lehet az emberek s csoportjaik (például osztályok, nemek) számára: fundamentálisan különbözhetnek, ha eltérő elemeket felhasználva eltérő szintézist teremtenek. Sőt: ugyanazon a területen különböző csoportok más teret alkotnak (Löw, 2001, 43, 53, 64–65). A löwi térkonceptió alapján ugyanazon „helyen” akár több tér is jelen lehet, amennyiben a cselekvők csoportjai eltérő relacionális elrendezéseket hajtanak végre. E folyamatok rekonstruálása által jobban érthetővé válnak a térbeliség konfliktusai. Az abszolutista nézőponttal szemben nem terek elsajátításért folynak a harcok (e felfogás már létező tereket előfeltételez), hanem az egymástól eltérően felépülő terek és alkotók csapnak össze egymással. A relacionális szemléletmód nyomán felismerhetővé válik: a cselekvők úgy is tudnak tereket alkotni, hogy az így létrehozott tér nem korlátozódik arra az adott felületre, amin épp tartózkodnak (ez jellemző többek között a virtuális terekre vagy a transznacionális terekre). Az, amit az abszolutista térfelfogás elválasztana egymástól, a cselekvőket követve egy térbeli-társadalmi összefüggérendszerként jelenik meg.

---

férfiak számára a karneváli vidámság és örömök színhelyei, addig más osztályok vagy a nők inkább elrettentőnek találják ugyanezeket.

A tér relacionális koncepciója által a terek dinamikus képződményként jelennek meg. Így fény vetülhet a jelen meghatározó folyamataira (vagy ha már ismertek: más megvilágításba kerülhetnek).

*A globális cityk tere.* A globális kereskedelem és pénzügyi élet nagy központjai legalább annyira, ha nem intenzívebben kötődnek a többi globális cityhez, mint saját országukban az őket övező településekhez. Ily módon újfajta tér, a globális cityk tere jön létre, ami kétségbe vonja a tartálytér abszolutista felfogásán alapuló koncentrikus modellt, mely szerint a különböző szintű egységek egymásba dobozolódnak (világgazdaság, ország, régió, város), illetve az azonos léptékű, de eltérő fölérendelt „dobozkában” (például országban) „lévő” elemek (például a városok) nem alkothatnak közös teret (így a Japánban található Tokió és az USA-ban lévő New York sem). A globális cityk hálózatszerűen összekapcsolódó teret alkotnak, melyet a különféle pozicionáló tevékenységek (árak, információk, pénz, kommunikációk áramlása) és azok a szintézisek teremtenek, melyek a tudatos vagy kevésbé reflektált képzetek szintjén igazodnak az országhatárokon átívelő pozicionálásokhoz (Löw, 2001, 104–108).

*Terek a nemi szocializációban.* Löw rá szeretne mutatni, hogy milyen különbségek mutatkoznak a modern – késő modern társadalmakban a nemi szocializációban, és miként segítik a társadalmi-térbeli gyakorlatok újratermelni a nemek differenciáját (s így magát a nem strukturális elvét). Löw megkérdőjelezi azon nézeteket, melyek szerint a térbeli orientációval kapcsolatban megfigyelt különbségek<sup>223</sup> a nemek biológiai különbségeiből adódnak. E tényezők helyett az eltérő nemi szocializációt lehet ezért felelőssé tenni. Míg a fiúk kora gyermekkortól kezdve olyan játékokkal játszanak, amelyek elősegítik az euklideszi értelemben vett tér felfedezését (építőköcka, modellépítés, közlekedéssel kapcsolatos játékok), addig a lányok inkább olyanokkal, amelyek a hagyományos „női erények” (gondoskodás, türelem) elsajátítását segítik elő (például: babák). Emellett sokkal több nyilvános tér áll a fiúk tipikus szabadidős tevékenységei számára rendelkezésre (különféle sportpályák), mint a lányoké (lovagló-, korcsolyapálya) számára. A lányokat a nyilvános tereken arra tanítják, hogy vigyázzanak a testükre, és tartsanak az idegenektől, ezzel szemben a fiúk több szabadsággal rendelkeznek, s így nagyobb önbizalmuk alakul ki. Úgy tűnik tehát, hogy míg a fiúkat „expanzív”, a lányokat „redukáló” térbeli cselekvésekre szocializálják, és a két nem közti különbség csak erősödik a pubertáskortól, mivel attól kezdve várják el a gyerekektől, hogy szigorúbban igazodjanak a nemi szerepekhez (Löw, 2001, 89–93).

<sup>223</sup> Bizonyos pszichológiai kutatások eredményei azt sugallják, hogy a fiúknak jobb a térbeli képzelőerejük, mint a lányoknak, mivel gyorsabban és hatékonyabban tudnak az euklideszi geometria elveinek alkalmazását igénylő feladatokat megoldani.

Sokak által megfigyelt jelenség, hogy a fiúk térbeli „akciórádusza” nagyobb, mint a lányoké: míg a fiúk gyakran csatangolnak el kisebb-nagyobb távolságokra, addig a lányok nagyobb mértékben kötődnek a közelebbi környezetükhöz. Érdekes azonban ezt az abszolutista térfelfogást alapul vevő (hiszen a fiúk és lányok „a” térből hasítanak ki eltérő nagyságú szeleteket) megfigyelést a relacionális térfogalom alapján átértelmezni. Néhányan már azt is kétségbe vonják, hogy az akciórádusz között valóban ilyen különbség lenne: egyes – Löw által idézett – kutatások szerint a felnőtt nők tipikusan több helyet keresnek fel naponta, mint a férfiak. Ezt az ellentmondást az abszolutista térkoncepció talaján állva nem lehet feloldani.

Valójában nem az akciórádusz nagysága számít Löw szerint, hanem az, hogy milyen eltérések figyelhetők meg a nemek között a terek konstituálásában már kora gyermekkortól kezdve. Óvodai és általános iskolai vizsgálatok rekonstruálásával világossá vált számára, hogy fiúk és lányok már korán megtanulják eltérően felépíteni a saját tereiket. A fiúk gyakran és sokféle elcsatangolnak, gyors mozgásokat végeznek, igen gyakran egyedül és kommunikáció nélkül, s ezalatt felfedezik a felnőttek nyilvános tereit; ezzel szemben a lányok mozgása kisebb távolságokat ölel fel, ám esetükben sokkal gyakoribb az embertársakkal folytatott interakció, a különféle szerepjátékok stb. Löw az eredményeket saját fogalmiságán átszűrve arra a következtetésre jut, hogy a fiúk számára az a fontosabb, hogy társadalmi javakat szintetizálva hozzanak létre tereket, míg a lányok inkább emberek adott helyeken való összekapcsolásán keresztül törekszenek terek szintetizálására. Nem lehet tehát azt mondani, hogy az egyik nem képviselői jobban sajátítják el „a” teret, mint a másik, csupán azt, hogy egészen másképp építik fel (Löw, 2001, 246–254).

*Az emberi test felfogásának változásai.* Löw maga is világosan látja, hogy az emberi test nem végleges, problémamentes egység. A test megtapasztalására, a különféle térteremtő tevékenységekben való használatára nagy hatással vannak a diszkurzíve létrehozott testképek. Nincs diszkurzivitás előtti test. A newtoni térfelfogással szemben Löw szerint a testek relacionális képződmények. Így az emberi test is bizonyos elemekből összetevődő, állandó mozgásban lévő szerveződés, melyet pszichikai és társadalmi folyamatok formálnak egészé; relacionális elrendez(őd)és tehát, melyet egyénileg és társadalmilag kapcsolnak össze. Az a képzet, miszerint a test a környezetétől világosan elkülönülő, egyértelmű határokkal rendelkező egység, az újkorban jött létre, s a modernítésben vált meghatározóvá. A középkorban a test nem zárt entitás, míg az újkortól kezdve új testkép alakul ki, mely szerint létezik egy belső test, amely lezárt tartályhoz hasonlatos, és elkülönül a külvilágtól. A testek megszűnnek valamiféle misztikus és magyarázhatatlan hatalom forrása vagy tárgya lenni, ehelyett tulajdonná és erőforrássá válnak, mellyel törődni kell. A test tere immár lezárt tér. A test terének e kép-



zete összhangban volt nemcsak az abszolutista térfogalommal, de harmonizált a modernitással is, mely minden területen (a politika, a gazdaság, a tudomány, a kultúra vagy épp a testiség kapcsán) autonóm, konzisztens és szilárd entitások létrehozására törekedett.

A kései modern társadalmakban azonban a lezárt test modern képzetét számos kihívás éri, s újfent elmosódnak, bizonytalanná válnak a testhatárok. Másként konstituálódik tehát a test tere a késő modern társadalmakban: ezt a testet többen ismét nyitottnak képzelik el, melyet folyamatosan külső hatások fenyegetnek (test mint immunrendszer), mások a technikai eszközök (mint például az ultrahang) vagy a testmodifikációk szerepét emelik ki a testhatárok relativizálásában (Löw, 2001, 115–128).

*Szigetszerű társadalmasodás.* Löw szerint a mai gyerekek egész más körülmények között szocializálódnak, így megváltozik az a mód, ahogyan a tereket megszervezik és megtapasztalják. Az átalakulás hátterében az áll, hogy az 1970-es évektől kezdve átalakulnak a nagyvárosok: az utcák kizárólagosan az autóforgalom számára lesznek fenntartva; el-eltűnnek a sarki üzletek, helyettük külvárosi szuper- és hipermarketek jelennek meg; monofunkcionális lakóövezetek épülnek; a szabadon fekvő felületeket funkcionálisan használják fel (például parkolók kialakítására). A gyerekek ugyan az ingerszegény monofunkcionális lakóövezetekben laknak, ám számos specializált kínálat fókuszál rájuk a város különböző, szétszórt pontjain (sportlétesítmények, iskolák, mozik stb.). Jellemző módon a gyerekek ma lényegesen nagyobb távolságokat tesznek meg naponta, hetente, mint a korábbi korszakokban. A szülők egyik helyről a másikra szállítják őket annak érdekében, hogy képességeik megfelelően fejlődjenek (iskolába, lovaglásra, karateedzésre, moziba, bébiszitterhez, zeneiskolába) (Löw, 2001, 82–88).

Ezek következtében a gyerekek a teret immár nem egységes egészként tapasztalják meg. Míg korábban fokozatosan, egymást követő koncentrikus körökben terjesztették ki a számukra ismerős teret, addig manapság a nagyváros szövetéből csupán egymástól elkülönült szigeteket tapasztalnak meg, melyeket csakis az egyéni mozgások kapcsolnak össze. E szigeteket már egyre kevésbé tudják egy átfogó tartálytér részeiként megtapasztalni, az ismerős szigetek közötti tereket nehezen tudják kitölteni. A korábbi generációk esetében még összhangban volt a térbeli gyakorlat és az iskolában tanított térrepresentáció: a gyerekek felcseperedve fokozatosan, lépésről lépésre terjesztették ki a számukra ismerős teret (koncentrikus körökként tágult ki számukra), az iskolában pedig megtanulták, hogy az ezzel a tapasztalattal harmonizáló euklideszi térrepresentáció alapján gondolják el a teret. A mai gyerekek a szigetszerű társadalmasodást tapasztalják meg, ugyanakkor az iskolában az euklideszi-abszolutista térfelfogást sajátítják el, így egyfajta diszkrepancia jön létre. A *térben* élés tapasztalatát a sokféle, diszkontinuus és heterogén terek élménye váltja fel (Löw, 2001, 82–88).



*Virtuális terek és a cyberspace.* A jelen szempontjából szintén meghatározó a virtuális terek elszaporodása. Az új kommunikációs eszközök (tévé, telefon, internet) hatására a felnövekvő gyerekek olyan tapasztalatokra tesznek szert, melyek nem felelnek meg az euklideszi tér képzetének: hogy lehetséges olyannal is beszélni, aki nincs jelen, hogy az adott helyen végrehajtott cselekvésük távol levő személyeket befolyásolnak, vagy hogy valós helyek szimulációkként jelenhetnek meg különféle médiumokban. Több újfajta teret tudnak megérinteni, melyek jellegükben eltérnek az őket körülvevő fizikai környezettől. Ezek a tapasztalatok nehezen összeegyeztethetők az euklideszi tér képzetével, s ahelyett a heterogén terek iránti érzéket erősítik. A három kontinuumos dimenzió mentén elképzelt teret az egymást át- és átfedő, folyton mozgásban lévő összekapcsolódások, hálózatok képe váltja fel (Löw, 2001, 93–103).<sup>224</sup>

Mind a szigetszerű társadalmasodás, mind a virtuális terek tapasztalata egy, az abszolutista-euklideszi térfelfogástól eltérő térérzékelés kialakulására mutat, ami arra utal, hogy nincs *a priori* térfelfogás, nincs szükségszerű és általános elrendezési módja az észleleteknek, vagyis a teret mind euklideszi, mind nem euklideszi módon el lehet gondolni. Maga az euklideszi térképzet ma is széles körben és a mindennapokban használt, ám kulturális képződmény. A mindennapos tapasztalatok egy részét tudja, míg egy másik részét kevésbé tudja magyarázni. A formálódóban lévő új térképzet jellege szerint hálózati (Löw, 2001, 73–82).

A kordiagnosztikus tartalmakon túl a löwi térszociológia az empirikus kutatások számára is irányt kíván mutatni és elméleti keretet nyújtani. A társadalmi terek vizsgálatának fontos módszertani elve, hogy szükséges számba venni egyrészt a tereket alkotó társadalmi javakat és embereket (élőlényeket), másrészt a köztük fennálló viszonyokat. Nem egymást követő lépésekről van szó, hanem olyan mozzanatokról, megfigyelői szemszögekről, amelyek között érdemes oda-vissza váltogatni. E két szempontot az empirikus kutatások során szükséges lehet kiegészíteni életrajzi ismeretekkel vagy interakcióelemzéssel, minthogy ezek is befolyásolják a térkonstitúciót. Különbséget kell emellett tenni a térkonstituáló cselekvés esetében szándékok és motívumok, szándékos és szándékolatlan következmények között.

A folyamatszerű szemlélet miatt az alábbi aspektusoknak kell figyelmet szentelnie a kutatónak: *a)* az emberek, élőlények, társadalmi javak azon előzetesen adott fizikai rendjének amelyben a térkonstituáló cselekvés végbe megy (beleértve a konfiguráció szimbolikus és atmoszferikus aspektusainak elemzését is); *b)* a szintézisteremtés mozzanatának (képzetek, észlelés, emlékezési folyamatok); *c)* a pozicionáló tevékenységeknek (akár összhangban vannak az intézményesített

<sup>224</sup> A virtuális terek löwi értelmezésének kritikájához és a schütziánus fenomenológiai perspektíva felhasználási lehetőségeihez az online terekkel összefüggésben l. Berger (2018).

cselekvési módokkal, akár eltérnek ezektől); *d*) annak, hogy a pozicionáló tevékenység révén mely térbeli struktúrák és strukturális elvek termelődnek (újra). Fontos azt is tudatosítani, hogy – amint azt az emberi test elemzése bemutatta – perspektívától függően minden társadalmi jószág vagy élőlény lehet a térkonstitúció eleme, és maga is tér; a megfigyelő szemszöge tehát immanens része a térkonstitúciónak (Löw, 2001, 218–223).

Az empirikus potenciál demonstrálása érdekében Löw három esettanulmányt dolgoz ki: a városi terek és miliók összefüggését (i. m., 254 skk.), a nemspecifikus tereket (i. m., 246 skk.), valamint az ellenkulturális tereket a munkásosztálybeli iskolások esetében. Ezek közül az utolsóra koncentrálok az alábbiakban.

E szemléletet alapul véve (és Giddens értelmezésével vitatkozva) Löw szemügyre veszi Paul Willis művét, *A skacok*. Az iskola sajátos térbeli struktúra, mely intézményesített térrel és viselkedésmódokkal írható le. Az intézményesített felfogás szerint az iskola az épületből, a sajátosan elrendezett osztálytermekből és helyiségekből, az udvarból, a kerítésből és különféle tárgyi eszközökből áll, valamint magába foglalja a cselekvők típusai számára előírt szerepelvárásokat is (tanár, diák), de magukat a cselekvőket is. Ezek a különféle erőforrásokkal<sup>225</sup> alátámasztott szabályok határozzák meg az iskola lezárt terének intézményesített konstrukcióját. A „skacok” azonban épp azáltal tűnnek ki Löw Willis-olvasata alapján, hogy nem fogadják el ezt a térbeli struktúrát, nem hajlandók ezen intézményesített szabályokat követni: lázadásuk az iskolai tér általuk végrehajtott konstrukciójában is megjelenik, ugyanis a rebellis munkásifjak másként építik fel az iskola terét, mely számukra nem lezárt „tartály”, hanem dinamikus képződmény. Az oktatás alatt folyamatosan ide-oda mozognak az iskola és az utca között, fittyet hányva a szabályokra, de hasonlóan „rakoncátlanok” az iskola épületén belüli mozgás tekintetében: a folyosón nem húzódnak a falhoz, hanem szétszóródnak, az órák alatt ki-be járkálnak az osztálytermekbe, s ha épp benn vannak, nem úgy ülnek, ahogyan azt az iskola rendje megkövetelné, hanem folyamatosan mozgolódnak (Löw, 2001, 243 sk.).

A skacok nyitott, állandó mozgásban lévő tere szemben áll az iskola hivatalos terével. A löwi leírásból kiderül, hogy azonos helyen kétféle teret konstruálnak a szereplők: a tanárok és a konform diákok a hivatalos iskolai teret, míg a szubverzív munkásdiákok egy ellenterét (Löw, 2001, 244–245). A tanárok és diákok közti szembenállás kiemelten fontos aspektusa tehát a térkonstrukciós elvek ellentéte. A giddensi térfelfogás ezt nem engedné láttatni. Egyértelműen kiviláglik a löwi leírásból, hogy mindennek általánosabb jelentősége is van: ugyanis a leírt térszervezési és elgondolási praktikák segítenek kialakítani, illetve újratermelni a munkásosztálybeli habitusokat. A későbbi munkaerőpiaci pálya szempontjából

<sup>225</sup> Tanári tekintély, szabályozások, törvényi háttér, a tanárok szankcionálási lehetőségei stb.

ez igen jelentős tényező, hiszen hozzájárul a kapitalista társadalmakra jellemző társadalmi struktúrák reprodukciójához. Így újból létrejön/fennmarad a munkásosztály, melynek tagjai képzetlenek, s így alacsony bérért foglalkoztathatók. A kör bezárul: a lázadás és a szubverzió nem szándékolt következményeként újratermelődnek a társadalmi struktúrák és szabályok.

## Kritikák

A térszociológia löwi elgondolása – épp azért, mert az abszolutista térfelfogás háttérbe szorítására tesz kísérletet a szociológiában, illetve mivel az empirikus kutatások számára is orientáló szerepet kíván betölteni – nem maradt kritikái visszhang nélkül.

Markus Schroer a *Räume, Orte, Grenzen* című művében (2006) Löwvel szemben alakította ki saját koncepcióját, melynek lényege, hogy nincs szükség teljes „paradigmaváltásra” a tér szociológiai vizsgálatában: a relationalista és az abszolutista felfogásoknak ki kell egészíteniük egymást. Schroer szerint sokatmondó, hogy a relacionális térszociológia szisztematizálása ellenére a térrel foglalkozó kutatók egy része továbbra is az abszolutista térfogalommal dolgozik. Ennek egyszerűen az az oka, hogy van rá igény, mert jobban lehet vele tematizálni a térbeli elrendeződések cselekvőkre gyakorolt hatását. Ama szituációkról van tehát szó, melyekben a cselekvő olyan térbeli-társadalmi struktúrákkal kerül szembe, amelyeken nem tud változtatni, s túlhatalommal rendelkeznek felette. A tartálytér abszolutista koncepciója emellett magába foglalja azt is, hogy a tér egyes helyeit egyszerre csak egy elem foglalhatja el, így ha valami/valaki más szeretne ott lenni, akkor el kell távolítania az ott lévő elemeket – így kiválóan alkalmas a térbeli harc, a konkurencia és a velük együtt járó erőszak jelenségeinek megértetésére (Schroer, 2006, 174–175).

Schroer szerint a relacionális térkonceptió képviselői eltúlozzák a cselekvő önállóságát, térformáló képességét, térkonstitúciója szabadságát. A ló másik oldalára átesve voluntarista térfelfogást képviselnek: a terek aktív létrehozását hangsúlyozzák, miközben ez leginkább az új terek alkotása esetében jó leíró-értelmező séma. Ugyanakkor figyelembe kell venni, hogy ha már kialakultak és megszilárdultak térbeli szerkezetek, akkor olyan erős hatással vannak a cselekvőre, hogy kevés hely marad a tértermelő tevékenységnek (Schroer, 2006, 175). Schroer javaslata szerint bizonyos esetekben érdemes megtartani a tartálytér metaforáját, amelynek hasznosságát a relationalisták – paradigmaváltást követelve – nem ismerték fel. Természetesen Schroer szerint nem maguk a fizikai térstruktúrák determinálják a viselkedést, hanem az emberek terekkel kapcsolatos értelem- és értéktulajdonításai. Hasonlóan a durkheimi társadalmi tényhez: lehetséges az intézményesített

térbeli konfigurációkkal kapcsolatos képzetek ellenében cselekedni, ám érezhető lesz az ellenállás (i. m., 176–177).

Az olyan kommunikatív létrehozott tereknek, melyek megszilárdulván erősen visszahatnak a cselekvőkre, azaz „térbeli szubsztrátummá” váltak – amikor tehát az objektumok olyan teret alkotnak, melynek tulajdonságai a tartálytér jellemzőihez hasonlatosak –, a relationalista koncepció hívei (Löw mellett például Dieter Läßle) nem szentelnek elég figyelmet. A relationalista térelmélet hívei cselekvéseméleti kiindulópontjuk miatt hangsúlyozzák túl az aktív cselekvőket, s kudarcuknak is ez a forrása. Schroer javaslata szerint nem szabad kizárólagosan se a relationalista, se az abszolutista felfogást választani, hanem érdemes felváltva használni a két modellt attól függően, hogy melyik hasznosabb az adott kérdésfeltevés, szituáció vagy kontextus szempontjából (Schroer, 2006, 178–179).

Schroer érvelése kézenfekvőnek tűnhet, közelebből szemügyre véve azonban több szempontból is problematikus, ráadásul elméleti szempontból is zavaros. A löwi relacionális térkoncepció egyáltalán nem vak azzal szemben, hogy bizonyos terek nagymértékű kényszert képesek gyakorolni az egyes cselekvőkre (illetve csoportjaikra). Löw koncepciójában az intézményes terek, a térbeli struktúrák, illetve a strukturális elvek fogalma reflektál e kérdéskörre. Löwvel szemben mindenképp jogosulatlan a voluntarizmus jelzőjének használata, hiszen maga is hangsúlyozza a repetitív mindennapok kényszereit. A cselekvéseméleti megközelítés sem jelenti azt, hogy kizárólag a teljesen szabad cselekvőre és az aktív térteremtő cselekvésére (építés, rombolás, határmegvonás) kell koncentrálni, hiszen a mindennapok folyamában az esetek jó részében a cselekvők pusztán újratermelik az intézményesített tereket és térbeli struktúrákat.

Hasonlóan problémás Schroer azon javaslata, miszerint bizonyos esetekben jó választás a tartálytér megtartása. A kifejtés e helyen homályos, és kurtasága miatt nem tudni, pontosan mire is gondolt a szerző. Háromféle – egymást nem kizáró – értelmezés kínálkozik. (1) Az első szerint tudományos vizsgálatok esetében érdemes megőrizni a tartálytér *metaforáját*. (2) De utalhatott Schroer arra is, hogy az emberek fejében továbbra is létezik a tartálytér képzete, így nem érdemes elvetni. (3) Amikor Schroer arról ír, hogy bizonyos térbeli szerkezetek a cselekvések fizikai „szubsztrátumává” válnak, akkor a tartálytérnek nem pusztán a metaforikus vagy a cselekvői képzetek szintjén megjelenő jelentésére utal, hanem mintha ténylegesen létezőként tételezné (Schroer, 2006, 177).

Ám ha még nem is ugrálna az érvelés az egyik szintről a másikra, ha nem is keverednének össze, akkor is problematikus volna a felvetés. A relacionális térszociológia ugyanis (3) le tudja írni azt a jelenséget, amikor valamely tér nagy erővel rendelkezik a cselekvők felett. Emellett (2) Löw is több helyen jelzi, hogy az euklideszi térelgondolás nagyon széles körben elterjedt, s használják a mindennapokban, minthogy számos szituáció felmérésére, kezelésére alkalmas.

Löw szerint nincs *a priori* térkoncepció: az egyik vagy másik széles körű elterjedtségének nem kell szükségszerűen befolyásolnia az elméleti stratégiát. És (1) az első értelmezés is problematikus: nehezen legitimálható kétféle magyarázó-séma alkalmazása, ha közülük az egyik képes magyarázni azon jelenségeket is, amelyeket a másik nem. Az egyszerűség és az elméleti elegancia követelménye inkább azt diktálná, hogy *egy* elméleten belül következetesen *egy* megközelítés érvényesüljön. Schroernek kétségkívül igaza van abban, hogy nem minden térkonstitúcióját szükséges minden esetben vizsgálni: kutatási kérdéstől függően a terek felépülésének egyes elemei felépülésükben problémamentesnek minősülhetnek, míg egy másik nézőpontból tovább vizsgálándónak. Emiatt azonban nem szükséges olyan metafora használata, amely ontológiailag más térre utal, és heterogénné teszi az elméletet. Ily módon a „vegyes” (relacionalista és abszolutista) térmodellnek nem látszik nagy haszna.

A másik irányból kritizálja Löw koncepcióját Thomas Dörfler, aki szerint épp a relacionális szemlélet alkalmazásában figyelhetők meg következtelenségek. Dörfler azt veti Löw szemére, hogy a nem és az osztály kategóriáit – azaz a strukturális elveket – *a priori* adottságokként kezeli. Szerinte a relacionális milió kutatásnak rekonstruktívan kellene eljárnia, nem kell előzetesen osztály- vagy nemi hatásokat tételeznie; ha a térkonstituáló tevékenységekben mutatkoznak nem vagy osztályok szerint különbségek, akkor és csak akkor jogos e kategóriákat valóságnak felfogni (Dörfler, 2013, 42–44). A kifogás részben jogos. Löw hangsúlyozza, hogy a strukturális elvek is a cselekvések által rekurzívan termelődnek (újra). Férfiak és nők térbeli szocializációs különbségeit például viszonylag részletesen elemzi, és azt is, hogy e folyamatok milyen különbségeket okoznak a nemek térkonstituáló cselekvéseiben (Löw, 2001, 89–93). A strukturális elvek ebben az értelemben tehát nem *a priori* kategóriák Löwnél, hanem létrehozottak. A strukturális elvek meghatározásának mikéntje (maguk nem strukturák, de mindegyik struktúrát „strukturálják”, szinte felettük „lebegve”) azonban nem tudja teljesen elosztatni a gyanút, hogy ezen elveket mégis adottként, az egész társadalom strukturálódását meghatározó tényezőkként kell felfogni. A strukturális elvek fogalmának beillesztése az elméletbe ilyenformán problematikusnak tűnik.

Dörfler kritikája megítélésem szerint jó irányba mutat, ugyanis egy rész kérdés kapcsán rávilágít arra, hogy Löw térelmélete nem elég következetesen relacionális. Löw szerint a relacionális szociológiai térkoncepciók kialakítását ama központi belátásnak kell vezérelnie, hogy társadalmiság és térbeliség nem választható el egymástól, azaz nem alkotnak két különböző létszférát, hanem szorosan összefonódnak. A térnek az elmélet minden szintjén tematizálhatónak kell lennie (Löw, 2001, 167; 2008, 38). Sajnos minden igyekezete ellenére Löw nem viszi végig ezt a programot. Kétségkívül nem úgy jelenik meg nála társadalom és tér dualitása, mint az olyan társadalomelméletek esetében, amelyek valamiféle

„tisztá” társadalmiságot feltételeznek, és a teret vagy nem tartják különösebben lényegesnek, vagy viszonyait pusztán a „tisztá” társadalmi viszonyok lenyomatának tartják. Csakhogy a társadalmiság és a térbeliség megkülönböztetése átalakult, és enyhébb formában visszatér, amikor is Löw a struktúra giddensi fogalmát veszi át, és a térbelieket elkülöníti az egyéb, nem térbeli, „tisztán” társadalmi struktúrától (például gazdasági, politikai stb.). Relacionális térelmélet esetében nem plauzibilis az a feltételezés, hogy léteznek olyan struktúrák, amelyek nem egyszerre társadalmiak-térbeliek, ahogyan a cselekvéseméleti kiindulóponttól is idegen bizonyos struktúrák előzetes és elméleti meghatározása, miközben e perspektíva azt sugallja, hogy a cselekvőket kell követni.

Löw a relacionális szemlélet alkalmazása tekintetében sem volt teljesen következetes, hiszen helyenként arra utal: a tereket alkotó objektumok önmagukban létező egységek.<sup>226</sup> Ellentmondás keletkezett az atmoszféra fogalmának beemlése során is: Löw először aktívként kívánja láttatni a térbeli elrendeződések materiális elemeit is, ám végül visszatér ahhoz az állásponthoz, miszerint az atmoszférák pusztán másodlagos ideológiai valóságok (azaz „szemfényvesztések”), amely gondolat azt is magában foglalja, hogy csak a szintézist végrehajtó szubjektum aktív.

E lényegi problémáknak az lehet a forrása, hogy Löw a terek újszerű és relacionális meghatározását olyan társadalomelméletbe ágyazta be, amely sajátos fogalmisága okán nem tette lehetővé, hogy a relacionális jelleg teljesen kibontakozzon. A giddensi elmélet szükségszerűen gátolta ezt. Giddens (1995 [1984], 77–80) a struktúrák, Löw pedig azok mellett a terek dualitását is feltételezi (emberi cselekvések termékei, ám nagymértékben korlátozzák az őket rekurzívan újratermelő cselekvéseket). A struktúra és cselekvés kölcsönös konstitúcióját feltételező „dialektikus” modellekkel szemben az utóbbi időkben érdemi kritika fogalmazódott meg.

Bruno Latour (2005, 169 skk.) szerint az a probléma a „dialektikus” modellekkel,<sup>227</sup> hogy olyan oldalakat kötnek össze, amelyek valójában nem léteznek. Feltételezik tehát azt, hogy valóban létezik struktúra, és valamiféle szubjektum, amelyeket össze kívánnak kötni azáltal, hogy feltételezik, a cselekvő (legalább részlegesen) eltársadalmasodott. Latour kritikáját a löwi térelméletre alkalmazva, a modell annak ellenére problémás, hogy benne a struktúrák és a cselekvések egymástól függenek. A struktúra és cselekvés/cselekvő dialektikájában gondolkodó modellek nyelvezetükkel és fogalmiságukkal szükségszerűen és akaratlanul azt

<sup>226</sup> Miközben például a testtel kapcsolatos nézetek elemzésében maga mutatja ki, hogy ez nem így van.

<sup>227</sup> Példaként említhető még Pierre Bourdieu és Gerhard Schulze társadalomelmélete (vö. Berger, 2007), de Berger és Luckmann fenomenológiai koncepciója is (Berger–Luckmann, 1998 [1966]).

a benyomást keltik, mintha struktúra és cselekvés külön valóságszféra volna, amelyeket össze kell kapcsolni. Ehelyett Latour javaslata szerint olyan szociológiai fogalmiságra van szükség, amely egységes, nem megkettőződött: struktúrák és cselekvők helyett cselekvőhálózatokat kell felvázolni.



# 14. Relacionális térszociológiák

## Az elméleti rekonstrukció tanulságai

A rekonstruált térelméletek ismeretében nem teljesen helytálló a szociológia „térvaktságának” vagy „térfeledésének” vádja (vö. Läßle, 1991), hiszen a tér kategóriájának elméleti tárgyalása már igen korán megjelent a tudományban. A térbeli viszonyok azonban a klasszikusok esetében sem tartoztak a legfontosabb teoretikus problémák közé, majd hozzávetőlegesen a huszadik század közepétől a tér kérdései mintha háttérbe szorultak volna az elméleti diskusziókban, aminek következtében a teoretikusok nagy része hajlamossá vált tértelenként koncipiálni a társadalmiságot (például Parsons, Habermas, Luhmann vagy a racionális döntések elméletének képviselői). Mégis: a szociológiaelméleti tradíció részét képezi a térelméleti koncepciók és fejtegetések korántsem elhanyagolható korpusza is, melyre napjaink elméletalkotói is építhetnek.

A szociológiai térelméleteket egyrészt saját logikájuk szerint rekonstruáltam, másrészt értelmeztem őket az abszolutizmus és relationalizmus ideáltípus, dichotóm megkülönböztetése alapján is. Felmerül a kérdés: ha már az elméletek immanens logikájának felfejtése mellett egy „külső” szempontrendszer is alkalmazásra kerül, érdemes-e egyáltalán ezt a megkülönböztetést alkalmazni, hiszen lehetne másokat is alapul venni (például a természetelvű vagy interpretatív, illetve a pozitivista vagy posztpozitivisták koncepciók differenciáját). Nem szükségszerű, hogy minden szociológiai térkonceptió értelmezhető e séma alapján.<sup>228</sup> A kötet így az abszolutista–relacionális-séma használhatóságáról és korlátairól is szól.

A rekonstrukció igazolta: védhető, hogy más megkülönböztetések helyett az abszolutista és relationalista megközelítések dichotómiája volt fontos szempontja az elemzésnek. A szociológia ugyanis – amikor a teret, a tereket elméletileg értelmezni kívánja – gyakran keres saját mezőjén kívül inspirációt. Az, ahogyan a szociológia érzekelte a fizikai és filozófiai térkonceptiókat (hogy elsősorban abszolutistaként és relativistaként jelentek meg a számára, tehát dichotómiaként), nagy hatást gyakorolt a szociológiai térelméleti diskurzusra, méghozzá nagyobb,

<sup>228</sup> Ha az ismeret konstrukció (Luhmann, 2009 [1998]), akkor minden megkülönböztetésnek elengedhetetlenül lesz vakfoltja. Ez igaz az abszolutista-relationalista felfogások differenciájára, de minden lehetséges dichotómiára és kettőnél többemű megkülönböztetésre is. A kérdés ezek alapján így merül fel: miért épp az abszolutista és relativista elméletek sajátos vakfolttal rendelkező bináris differenciáját választottam, s nem egy másik (eltérő vakfolttal bíró) megkülönböztetés?

mint más lehetséges megkülönböztetések. Ez például abban érhető tetten, hogy a korábban tárgyalt szerzők igen nagy része az abszolutista felfogással szemben határozta meg saját álláspontját (például Simmel, Foucault, Lefebvre, Giddens, Bourdieu, Urry, Löw). Vagyis a hivatkozás a relacionális és abszolutista felfogások különbségére szerves része a szociológiai térelméleti vitáknak, ezért nem önkényes értékelési szempont.

Az abszolutizmus és relativizmus/relacionalizmus kapcsán nem egyszerű átvételről van szó: a szociológia szelektíven észleli a rajta kívüli elméleti fejleményeket, koncepciókat, sajátosan értelmezi a „mezőjén kívülről” érkező impulzusokat. Az átértelmező átvétel megváltoztatta a fogalmakat, hiszen a szociológia számára elsősorban nem a fizika kozmikus vagy mikroszkopikus terei fontosak, hanem a társadalmilag használt és felépített térbeli konfigurációk. A relativista fizikai térfogalom szociológiai megfelelője, a relacionális térfogalom jobban illeszkedik a társadalomtudományok gondolkodási stílusához, mint az abszolutista, mivel társadalmilag létrehozott viszonszerűségekként értelmezi a tereket. Ez természettudományos szemszögből értelmetlen, de fordítva, a természettudományos koncepciók mechanikus átvétele sem kecsegtető a társadalomtudományok számára. Az abszolutizmus és a relativizmus/relacionalizmus nem azonos a fizika és a filozófia, illetve a szociológia számára. Ezt a különbséget érzékeltető a „relativista” jelzőt a fizikai-filozófiai koncepciók, míg a „relacionálisat” a szociológiaiak számára tartottam fenn.

Az abszolutista koncepcióban a tér semleges, befogadó tartály: szabadon kitölthető üres forma, amelyben a dolgok (emberek és nem emberi objektumok) léteznek, s a társadalmi folyamatok végbemennek (vö. Faragó, 2012, 8–9). Az abszolutizmus iránti fogékonyság többféle alakot ölthet a szociológiai elméletben és empiriában: megjelenhet a társadalmiság térbeliségtől elválasztott fogalmi meghatározásában, a nemzeti társadalmak nemzetállami területhez kapcsolásában,<sup>229</sup> ahogyan a területi statisztika domináns gyakorlatában is, mikor azt elemzik, hogy a népesség egyes részei miként oszlanak el a nemzetállam tartályterében.

Az abszolutista és a relacionális térfogalom szembeállítására és a releváns szociológiai térkoncepciók elemzése által világossá vált, hogy a teret tematizáló elméletalkotók kimondott-kimondatlan szándéka (volt) az abszolutista térfogalom meghaladása. Ez a szociológiaelmélet megismerési stílusából – a viszonyokban gondolkodásból (Bourdieu, 2002 [1994]) – következik.

A kötet a szociológiai elméletekre fókuszált, ami miatt az a csalóka kép alakulhat ki, hogy a szociológiában mindig is a relacionális térfogalom volt túlsúlyban. Ezt az ítéletet ugyanakkor árnyalja, hogy a szociológiaelmélet képviselői közül

<sup>229</sup> Vö. „[...] magától értetődő, hogy a »valódi« nemzetek térben rögzítettek, és felismerhetők a térképen. [...] A nemzetek világát ily módon úgy fogják fel, mint a terület elkülönülő részekből álló térbeli felosztását” (Malkki, 2006 [1992], 64).

kisebbségben voltak azok, akik ténylegesen foglalkoztak a térbeliség kérdésével (akik tehát relacionális irányba mozdultak el), másrészt az is, hogy a szociológiában széles körben elterjedt abszolutista térfelfogásnak nincs szisztematikus elmélete, hanem rendszerint olyan implicit előfeltevések formájában jelenik meg, mint a „módszertani nacionalizmus” (Beck, 2005 [1997]), amely a társadalmakat nemzetállami területhez köti, vagy mint az a látenszen „államigazgatási” szemlélet, mely szerint az állam területi egységei a társadalom alegységeit tartalmazzák, s amely számos empirikus kutatás alapja.

Az abszolutista és a relacionalista szociológiai térfelfogások korábban felvázolt, viszonylag egyszerű, ám a szakirodalmak (például Löw, 2001; Schroer, 2006) nyomán kikristályosított szempontrendszere alapján a rekonstruált koncepciókkal kapcsolatban összefoglalóan a következő kép bontakozik ki:

Georg Simmel a szociológia alapítói közül elsőként kívánt szisztematikus és relacionális térszociológiai koncepciót felvázolni. Ezt sikeresen meg is valósította, hiszen a társadalmiság Simmel szerint beleírja magát a térbeli viszonyokba, s az így létrehozott térbeli-társadalmi képződmények visszahatnak a társadalmi életre. A simmeli elméletben inherensen jelen van társadalmiság és térbeliség merev elválasztásának tagadása. A terek észlelése tekintetében Simmel mind az euklideszi, mind a nem euklideszi elveket alkalmazó térszintetizálási módokat számba veszi; vagyis e szempontból is túl kívánt lépni az abszolutista megközelítésen. Csupán néhány megjegyzés alapján lehet Simmelnél abszolutista vonásokat megfigyelni (mint például a kizárólagosság alapminősége esetében, melyről azt állította, egyszerre az emberi észlelés terméke és valós; vagy a térbeli mozgások elemzése kapcsán).

Durkheim és a Durkheim-iskola tagjai szintén jelentősen hozzájárultak a térszociológiai felfedezéséhez, bár a szisztematikus tételmelet igénye nem merült fel, ami az iskolának és mesterének alapvető elméleti meggyőződéseiből következett. Az eredeti durkheimi morfológiáfelfogás még jobbára az abszolutista módon értelmezett teret vette alapul. Marcel Mauss évszakonkénti morfológiával kapcsolatos tanulmánya azonban már a terek aktív emberi megszervezésére mutat rá, így módon pedig a relationalitást hangsúlyozta egyre erőteljesebben (az elképzelést később Durkheim is átvette). A morfológia halbwachsi koncepciója kezdetben szintén inkább abszolutista vonásokat mutatott, a térbeli viszonyok és a materialitás kollektív emlékezettel összefüggő tárgyalása során azonban a szerző a relacionalista irányba mozdult el a társadalmi élet, a térbeli viszonyok és a térbeli képzetek kölcsönös viszonyának hangsúlyozásával. A térbeliség az osztályozás kérdésköre kapcsán is terítékre került a Durkheim-iskolában (Durkheimen kívül Mauss, Hertz és Granet, valamint kései követőként Schwartz is hozzájárult a probléma feldolgozásához). A klasszifikációval foglalkozó írások nem pusztán azért érdekesek, mert a terek észlelésének nem abszolutista módjait mutatják be,

hanem arra is rámutatnak, hogy e képzetek miként befolyásolták a materiális terek elrendez(őd)éseit, vagyis a térszervező cselekvéseket.

A cselekvésszociológiai térkonceptiókról szóló fejezet szerzői nem dolgoztak ki szisztematikus térelméletet. Elias az udvari társadalom kapcsán tárgyalta a társadalmi viszonyok térbeli leképződését, ugyanakkor nem helyezett nagy hangsúlyt a térbeli viszonyok társadalmi hatásának elemzésére, ami pedig a relacionális térszociológia számára fontos volna. Egy, az időfogalom társadalmi genezisére összpontosító kései művében a térfogalom kapcsán a pozíciók közötti viszonyokat hangsúlyozta, amivel az abszolutista felfogástól kívánt elhatárolódni. Mindez azonban nem változtat azon, hogy Elias sporadikusan foglalkozott a térbeliség kérdéseivel, és inkább az időt részesítette előnyben. Az idő privilegizálása jelent meg a fenomenológiai szociológiában is. A térbeliség megtapasztalása a hozzáférhető világ és a hatókör fogalma kapcsán került tárgyalásra inkább abszolutista szellemiségben, bár néhány mozzanat – mint például az, hogy a szubjektív térnek van középpontja, illetve minőségi különbségek is jellemzik – kétségkívül túlmutatott rajta. Goffman a mindennapi interakciók térbeli megszervezésének tárgyalásával a relacionális állásponthoz került közel, ám nem hozott létre térelméletet.

Henri Lefebvre életművének egyik központi kérdése volt a tér és a terek termelése. A második világháború utáni időszakban az elsők között volt, akik ismét a tér kategóriájára fókuszáltak. Az abszolutista térkonceptióval helyezte szembe a tér társadalmi termelésének elméletét, mely a térbeli viszonyokat társadalmi(lag létrehozott) relációkként értelmezte. Michel Foucault-nak ugyan nem volt központi témája a tér, ám nagy affinitást mutatott a kérdés iránt, ami miatt visszavisszatért rá. A foucault-i nézőpont szintén eltávolodott a tartálytér abszolutista koncepciójától. A szerkezeti helyeket például az alkotóelemeinek pozicionális viszonyai határozzák meg, de a heterotópiák is (mivel más helyeket reprezentálnak) olyan helyek, amelyek nem írhatók le abszolutista terminusokban. Az egyes helyek/társadalmi terek (iskolai osztály- vagy kórházi termek, börtönök, városi nyilvános terek) elemzésekor Foucault mindig nagy figyelmet szentelt az elemek relacionális elrendeződéseinek.

Anthony Giddens legfontosabb hozzájárulásaként a strukturációelmélet keretében tárgyalta a téridő viszonyainak teoretikus jelentőségét. Meg kívánta haladni a tartálytér abszolutista koncepcióját, rámutatva a terek társadalmi létrehozottságára, ami azonban csak félig sikerült neki. Az időföldrajz giddensi átalakított változatában az egyes állomások továbbra is adott „dobozkáként” jelennek meg (nem pedig társadalmilag termelt helyekként), ahogyan a jelen-léti elérhetőség fogalma is inkább abszolutista előfeltevéseken nyugszik, de a regionalizáció elméletében is felfedezhetők abszolutista „maradványok”.

John Urry is a relacionális felfogás mellett érvelt, hiszen számára a térbeli min-

tázatok és a helyek viszonyaik által meghatározottak. A helyek és terek emberi cselekvések eredményei. A mozgások tematizálása is relacionális irányba mutat, hiszen a mozgás tereket konstituál mind fizikailag (útvonalak, infrastruktúrák, csomópontok), mind a cselekvők szempontjából, akik számára a tér sajátos (nem abszolút) mozgási térként jelenik meg. Rob Shields is relacionális felfogást képviselt, hiszen a társadalmi spatializáció fogalma egyszerre utal a terek materiális tulajdonságaira, a térszervező gyakorlatokra és elsősorban a terekkel kapcsolatos képzetekre. Az egyes helyek egymással összefüggésben, a rájuk vonatkozó térmitoszok viszonyrendszerében kapnak társadalmilag kódolt jelentést.

Martina Löw – részben Giddens társadalomelméletére alapozva – dolgozta ki a társadalmi terek szisztematikus relacionális szociológiáját. A terek Löw szerint olyan relacionális elrendezések/rendek, amelyek emberi cselekvések eredményei (a két konstitutív mozzanat a pozicionálás és a szintetizálás). Az általa felvázolt elemzési kerettel a legkülönfélébb társadalmi-térbeli folyamatok válnak – kis és nagy léptékben egyaránt – elemezhetővé. Az elmélet a terek nem emberi alkotó-elemeinek és az atmoszférák megítélésének a tekintetében tűnt problematikusnak, valamint a térbeli társadalmi és a nem térbeli társadalmi struktúrák elkülönítése miatt, ami a Löw által is kifogásolt abszolutista előfeltevés (társadalmiság és térbeliség elválasztásának) szublimációjaként értelmezhető.

## **Strukturális kontra cselekvéseméleti térszociológiai megközelítések**

A tér szociológiai konceptualizálása számára fontos inspirációt jelentettek az abszolutista és a relativista fizikai(-filozófiai) elgondolások. A terek szociológiai elméleteit rekonstruáló vagy új koncepciót alkotó művek elsősorban erre a szembenállásra szoktak koncentrálni. Eközben nem veszik kellőképp figyelembe, hogy a fogalmak átvétele tartalmuk átértelmezését okozza. Ha a szociológia felfogható Bourdieu módjára mezőként (vagy Luhmann alapján a tudományos részrendszer részrendszereként), logikus, hogy a kívülről érkező impulzusokat (vagy „irritációkat”) a mező (vagy autopoietikus részrendszer) a saját logikája alapján alakítja át. Az abszolutista és a relacionális térfogalom egyszerű dichotómiája azonban túlzottan erősen kötődik a tér fizikai (és filozófiai) vitáihoz, így nem válnak láthatóvá a relativista térfogalom szociológiai adaptációjának sajátosságai, tehát a relacionális térelméletek belső szerkezete. A szakirodalomban előszeretettel alkalmazott abszolutista–relacionális-megkülönböztetés nem kellőképpen differenciált, s minthogy nincs abszolutista szociológiai térelmélet, szükség van a relacionális elméletek további értelmező csoportosítására.

Bizonyára számos szempont alapján lehetne csoportosítani a kötetben rekonstruált térelméleteket, ugyanakkor mivel e térkonceptiók elsősorban szociológia- és

társadalomelméleti összefüggésben kerültek elő, összegző értelmezésük számára is ezek a vonatkozások tűnnek relevánsnak. Az is a társadalomelméleti logikájú osztályozás mellett szól, hogy a szociológia diszciplináris relevanciái (*társadalmi* terek elemzése) mellett absztrakt teoretikus szempontok határozták meg a relativista térfogalom sajátosan szociológiai átértelmezését. Vagyis a relacionális szociológiai térfogalmak megformálására nagy hatással voltak a szociológia- és társadalomelméleti viták, s különösképpen a strukturalista és a cselekvéseméleti felfogás szembenállása.<sup>230</sup>

A struktúra- és a cselekvéseméleti orientáció a relacionális térszociológiák területén is kimutatható: léteznek inkább cselekvéseméleti és erősebben strukturális logikájú tételmeletek. A kevés erre vonatkozó reflektáló írások egyikében Löw (2008, 26–28) azzal a meggyőződéssel azonosítja a struktúraelméleti térszociológiai álláspontot, hogy képviselői a teret olyan képződményként fogják fel, amely meghatározza a társadalmi jelenségeket, eseményeket és cselekvéseket, míg a cselekvések térkonstituáló jellegét nem vagy nem kellőképp veszik figyelembe. Vagyis az egész, a (térbeli) struktúra az elsődleges, amelynek a megfigyelhető jelenségek, cselekvések csupán a következményei.

Figyelembe véve a strukturalizmus általános társadalomelméleti vonásait (l. Gondek, 2010; Max, 2010), a strukturális relacionális térkonceptiókat az alábbi tulajdonságok jellemzik a Löw által elmondottakon túl. A (társadalmi) tér vagy terek strukturált totalítások: többek az alkotóelemeik összegénél, elemeik viszonyrendszere által meghatározottak. Ennek következtében az alkotóelemeiket is az egymáshoz fűződő viszonyaik definiálják. A térbeli struktúrákat oppozíciók és korrelációk, közelségek és távolságok sajátos rendje alkotja. A strukturális perspektívában a materiális térbeli struktúrákat – ahogyan a térre vonatkozó képzetrendszereket is – vizsgálhatják a meghatározó bináris oppozíciójuk alapján (például szent-profán, fenn-lenn, tél-nyár). Kevésbé hangsúlyos a cselekvői perspektíva rekonstruálása – az emberi szubjektivitás legfeljebb a térre vonatkozó társadalmi képzetrendszerek sajátos szerkezetének elemzése kapcsán válik témává (ahogyan az Durkheim, Hertz vagy Granet kapcsán megmutatkozott).

A cselekvéseméleti társadalomelméletek „a társadalmi jelenségeket a társadalom egyes tagjainak szubjektíve értelemfeltételesen tevékenységeire vezetnek vissza” (Hradil, 2010 [1987], 399). Hasonlóan: a relacionális térszociológiai koncepciók esetében a cselekvéseméleti megközelítés nem más, mint az a meggyőződés, miszerint a

<sup>230</sup> A szintén jelentős rendszerelméleti hagyománynak korántsem volt ilyen nagy hatása a térszociológiai tematizálására. A rendszerelméleti térkonceptiókhoz l. például Bangó Jenő elméletét a szocioregiónról, melyet önálló részrendszerként gondolt el (Bangó, 2000), valamint Faragó Lászlót az autopoietikus társadalmi terekről (Faragó, 2017b). Schroer említ ugyan néhány további kísérletet is a tér rendszerelméleti adaptálására, ám azok az abszolutista felfogás talaján maradtak (Schroer, 2006, 154–157).



(társadalmi) tereket mint az emberek tartós életkörülményeinek és életfeltételeinek fontos aspektusát a cselekvők hozzák létre interakcióikkal, rutinszerű és rutintól eltérő tevékenységeikkel. Az így alkotott terek elsősorban nem a struktúrájuk miatt érdekesek, hanem mivel befolyásolják a társadalmi cselekvéseket. A cselekvő háromszintű giddensi (1995 [1984]) modellje a térkonstituáló cselekvőre is alkalmazható: egyes térkonstituáló cselekvések a reflexív-intencionális tudatban gyökereznek, mások a nem reflektált gyakorlati tudatban vagy bizonyos tudattalan motivációkban (e hajtóerők összefonódása is gyakori).

Bár hagyományosan szemben állnak egymással, a relacionális térszociológiákkal összefüggésben nem érdemes a struktúra- vagy cselekvésalapú koncepciókat egymást kizáró alternatívákként felfogni, mert a kutatási kérdésektől függ, mikor melyik nézőpont alkalmasabb. A struktúraelméleti akkor, ha elsősorban a javak, emberek, élőlények elrendeződései érdekesek: egymáshoz viszonyított pozíciójuk, áramlásuk és mozgásuk, azaz hogy milyen tipikus konfigurációkban lépnek fel, milyen térbeli struktúra rekonstruálható az eloszlásuk alapján. Kik milyen típusú emberek közelében szoktak élni?<sup>231</sup> Milyen eloszlási minták rajzolhatók így fel? Tipikusan mely populációk laknak az infrastrukturális csomópontok közelében, melyek a periférián? Mely csoportok élnek a köz- és a piaci szolgáltatásokkal jól ellátott, illetve az azokat nélkülöző környékeken? Kirajzolódik-e a lakások belső elrendeződéséből valamiféle struktúra?

Ha a terek létrehozására, használatára, átfunkcionalizálására, a szubjektív értelemdási folyamatokra fókuszál a vizsgálódás, akkor kézenfekvő a cselekvéseméleti nézőpont. Tipikus kérdések: Milyen teret alkot önmaga számára valamely társadalmi csoport? Tipikusan mely elemeket vonják be a tagok a szintézisükbe, és hogyan pozicionálják azokat? Miként konstituálja valamely egyén a saját terét? Hogyan sajátítják el a nagyvárosi tereket a lakosok, a felhasználók? Milyen jelentéseket termelnek ennek során? Miként befolyásolja az egyének vagy csoportok életesélyeit a lakókörnyezetük? Mivel a vizsgált jelenség is hatással van a választott térelméleti pozícióra, elviekben az is előfordulhat, hogy ugyanazon szerző más-más téma kapcsán eltérő szellemiségben nyilatkozik.

A „tisztán” strukturális vagy cselekvéseméleti nézőpont azonban inkább csak határeset, vagy kivétel. Még azon szerzőknél (például Durkheim és Foucault) is, akik első ránézésre a tisztán strukturális pozíciót képviselik, felfedezhetők olyan megjegyzések, amelyek arra utalnak, hogy tisztában vannak vele: a terek társadalmi cselekvések eredményei; ahogyan fordítva, a cselekvéseméleti kiindulópontú szerzőknél is tetten érhetők strukturális momentumok (például Simmelnél).

A tisztán strukturális vagy cselekvéseméleti modellek lehetősége ugyan nem elvitatható, ám az elemzett teoretikusok általában mégsem „vegytiszta”

<sup>231</sup> L. például: Kincses és Zsom (2015, 126–129).



elméleteket hoztak létre, mivel kénytelenek voltak hellyel-közzel engedményeket tenni a másik álláspontnak. Így például Durkheim megjegyzi, hogy a társadalmak sajátos szerkezetű fizikai szubsztrátuma (morfológiája) a múltbeli emberi *cselekvések* megszilárdult terméke (Durkheim, 2000 [1894], 279). De egy interjúban Foucault is utal arra, hogy a *Felügyelet és büntetés*-ben felvázolt panoptikus térbeli struktúrák önmagukban még nem mondanak el semmit arról, hogy e tereknek milyen hatásuk lesz, mert számít, hogy kik és milyen módon használják őket (Foucault, 1984 [1982]). Hasonlóan: a társadalmi élet sajátosságai a cselekvéseméletet követni kívánó térteoretikusokat is rendszeresen arra készítetik, hogy ne pusztán a cselekvéseket, hanem a már meglévő térbeli struktúrákat is figyelembe vegyék.

Ugyanakkor léteznek olyan relacionális térszociológiai modellek is, amelyek nem pusztán „engedményeket” tesznek a másik álláspontnak, hanem a strukturális és a cselekvéseméleti térfelfogás egyfajta szintézisét kívánják létrehozni azáltal, hogy a megfigyelhető és leírható térbeli struktúrákat emberi cselekvések eredményeként fogják fel, amelyek azután visszahatnak az emberek cselekvéseire. Ezt nevezi Martina Löw a tér dualitása koncepciójának (2008, 33 skk.). Az ilyesfajta modellek relevanciáját s vonzerejét épp az adja, hogy megpróbálják összekötni a két, gyakran nem kompatibilisnek tekintett nézőpontot.

## Megfigyelői nézőpontok

A relacionális térelméletek jellegére a társadalomtudományos megismerési mód sajátosságai is hatással vannak. E tekintetben nemcsak az a körülmény fontos, hogy a társadalomtudományokat a társadalmi, tehát társadalmilag létrehozott és ilyen minőségükben a társadalmi életre ható terek érdeklík (l. korábban), hanem egyéb episztemológiai tényezők is. Alfred Schütz szerint mindenféle – köznapi vagy tudományos – tudás konstrukció, ám megfigyelhetők különbségek a természet- és a társadalomtudományok között. A természettudós nem már előzetesen szelektált jelenségekkel találkozik, hiszen a természetnek nincs belső relevanciaszerkezete. A megfigyelőnek magának kell saját vagy tudósközössége relevanciái alapján szelektálnia és konstrukciókat létrehoznia. Ezzel szemben a társadalomtudós által megfigyelt jelenségek már előzetesen értelmileg strukturáltak a cselekvők sajátos relevanciaszerkezete alapján. A társadalomtudós – a természettudós elsőfokú konstrukcióival szemben – másodfokú konstrukciókat alkot, hiszen a mindennapi élet valóságáról alkotott köznapi konstrukciókkal kapcsolatban hoz létre tudományos konstrukciókat (Schütz, 1984 [1953], 179–182, vö. 1984 [1944]). A giddensi cselekvőfogalom megkülönböztetésével kiegészítve: a másodfokú konstrukciók az intencionális-reflexív és a gyakorlati tudat konstruk-

cióinak, valamint a tudattalan motívumainak tudományos feldolgozása során jönnek létre.<sup>232</sup>

Schütz gondolatai a szociológiai térelméletek kontextusában is alkalmazhatók, bár szükségesek módosítások. A „tisza” struktúraelméleti megközelítés esetében eldologiasított relacionális terek vizsgálata áll a középpontban anélkül, hogy a cselekvők szubjektív nézőpontját is vizsgálnák, hiszen csupán emberek, javak, szolgáltatások és egyéb objektumok vagy élőlények elrendeződési mintáinak feltárására törekszenek. Így ezen elméletek, annak ellenére, hogy társadalomtudományosak, elsődleges konstrukciókat alkotnak meg (vagy legalábbis úgy vélik, hogy ezt teszik, hiszen ezek a térbeli elrendeződések emberi cselekvések eredményei). Ezzel szemben a tisztán cselekvéselméleti megközelítések a tereket konstituáló cselekvők szemszögének értelmezése révén másodfokú konstrukciókat hoznak létre. Különös hangsúly van ezen esetekben a pozicionálás mellett a szintézis mozzanatán. A két pólus közti „vegyes” megközelítések dolgoznak mind első-, mind másodfokú konstrukciókkal. Csak akkor van jelen a schützi „társadalomtudományos” megismerési mód a relacionális térszociológiák esetében, ha nem tisztán strukturális megközelítést alkalmaznak, és a cselekvői nézőpontot (is) értelmezni kívánják.

„Cselekvőről” azonban több különféle értelemben lehet beszélni: lehet szó konkrét egyenekről vagy típusos cselekvőről, azaz schützi értelemben vett és típusos motivációkkal rendelkező „homunkulusokról” (például: gyalogos, cégvezető, munkásosztálybeli). A cselekvők mindkét fajtája esetén lehetséges a térszervező gyakorlatok és szintézisek vizsgálata.<sup>233</sup> Azonban nemcsak a homunkulusok típusosak: a társadalomtudós az egyéni cselekvőket is csak a személyiség sokrétűségétől elvonatkoztatott, sajátos szempontok alapján összeállított személyi típusokon keresztül tudja értelmezni. Schütz feltételezésével szemben – aki az individualizált típusokra csak a mindennapi személyeszlelés kapcsán tér ki (Schütz–Luckmann, 2000 [1973]), s a homunkulusok megalkotását tartotta a szociológia feladatának (Schütz, 1984 [1953]) – a személyi típusok megalkotása is releváns, hiszen az egyéni is magán viseli a társadalom nyomait.<sup>234</sup> A tereket szervező, konstituáló cselekvéseket a társadalomtudós e személyi/individualizált vagy típusos/homunkuluszerű cselekvőkhöz rendelik hozzá.<sup>235</sup>

<sup>232</sup> A tudattalan hajtóerők nem konstrukciók, mert nem értelemteliek, ám e hajtóerők is szelektálnak bizonyos relevanciák alapján. Így a társadalomtudós ekkor is a szelektivitást szelektálja.

<sup>233</sup> Konkrét egyén vizsgálatához l. Löw leírását Josef Tal térkonstitúciójáról (Löw, 2001, 152 skk.; 2008, 33 skk.). A tipizált cselekvő térkonstitúciójához pedig De Certeau-t a városi gyalogosról (2010 [1980], 117 skk.).

<sup>234</sup> Nem térszociológiai kontextusban l. a narratív interjú elméletét és módszerét (Rosenthal, 1994 [1991]).

<sup>235</sup> Ez a hozzárendelési szubjektum manheimi (1996 [1929]) fogalmának szabad átértelmezése.

## A térelméletek csoportosítása

A felvetett szempontok alapján a relacionális térszociológiák osztályozása rajzolódik ki. E koncepciók csoportosíthatók a társadalomelméleti – strukturális vagy cselekvéseméleti – irányultság (és a megfigyelés jellege) alapján. Nem érdemes azonban szigorúan elhatárolt osztályok felállításán fáradozni, hiszen a feldolgozott anyag túl komplex, s alkalmasint önkényesnek hatnának a kategorikus besorolások. Emiatt az alábbiakban csupán tendenciák jelzésére szorítokozom. Fontos azt is hangsúlyozni, hogy az általános társadalomelméleti meggyőződések nem feltétlenül állnak összhangban a térelméletekkel. Például képviselheti valaki valamely kérdés kapcsán a strukturális térelméleti nézőpontot, miközben az általános társadalomelméleti szinten nem strukturalista. A két szint összefügghet, de ez korántsem szükségszerű.<sup>236</sup>

Georg Simmel térszociológiai fejtegetései a cselekvéseméleti és a strukturális megközelítéshez is közel állnak. Simmel szerint az aktív cselekvők hozzájárulnak a társadalmasulást jelentő kölcsönhatásokat, melyek aztán társadalmi formává válva visszahatnak a cselekvőkre. Ez a kettős orientáció tetten érhető a szisztematikus térszociológiai írásaiban (Simmel, 1903a, 1903b, 1908), melyekből kiderül, hogy a térnek önmagában nincs társadalmi hatása, ám az alapvető términőségek valamiféle módon „érintik” a társadalmakban élő szubjektumokat, akik tagolják és összekapcsolják a térbeli elemeket. A tér olyan forma, amelyet kölcsönhatások, cselekvések szerveznek. A társadalmi viszonyok térbeli leképződéseiként létrejött térbeli formák (avagy struktúrák) pedig visszahatnak a cselekvésekre. A térbeli elrendeződések csak társadalmilag létrehozott mivoltukban gyakorolnak hatást az emberekre. Emiatt Simmel szisztematikus térszociológiája a terek dualitását: térbeli struktúrák és cselekvések kölcsönösségét hangsúlyozzák, bár nem teljesen kidolgozott formában.

Eltérrő a nézőpontjuk azoknak a munkáknak, amelyekben Simmel nem e szisztematikus térszociológián munkálkodott. Ezekben a világot szemlélő és térbeliségben felépítő ember áll a középpontban, így a tiszta cselekvéseméleti nézőpont jelenik meg ezen írásokban. Simmel ennek során nem konkrét egyének, hanem valamiféle általános – ám a társadalom és a kultúra formáló hatásának kitett – szubjektum szintetizáló teljesítményeit elemezte. Így közel került ahhoz a fajta elemzéshez, amit később fenomenológiainak neveznek, melyben tipikus cselekvőket konstruálnak meg. Míg a tereket szintetizáló szubjektum az előtérben

<sup>236</sup> Emiatt a térelméletekkel összefüggésben nem a *strukturalista*, hanem a *struktúraelméleti* vagy a *strukturális* megközelítések címkéjét alkalmazom. A „strukturalista térelmélet” elnevezés például Foucault-nál okozhatna problémát, aki nem strukturalistaként határozta meg társadalomelméletét. Mivel a cselekvéseméletek esetében ilyesféle „bonyodalmak” nem léptek fel, ott nem alkalmaztam valamilyen hasonló logikájú különbségtételt.

áll, a térbeli struktúrákat létrehozó, azok hatásának kitett szubjektum hiányzik, vagy csak utalások szintjén jelenik meg. A társadalomelméleti irányultság e szövegekben megjelenő eltérése a szisztematikus térszociológiáétól nem jelez súlyos teoretikus ellentmondást, csupán az eltérő kontextusra utal: míg a rendszerezett térelmélet a szociológus szemüvegén keresztül szemléli a térbeliséget, addig a térszintézis kérdését körbejáró munkák filozófiai vagy (az észleléselemélet értelmében véve) esztétikai jellegűek. Amennyiben ezek az írások társadalmi kérdéseket is erőteljesen érintettek volna, Simmel minden bizonnyal elmozdult volna a tiszta cselekvéseleméleti nézőponttól.

Émile Durkheim eredeti morfológiakonceptiója (Durkheim, 1982 [1899]) még magán viselt bizonyos abszolutista vonásokat, néhány motívum azonban túlmutatott e felfogáson. Morfológia alatt Durkheim az emberi és nem emberi elemek eloszlásának struktúráját értette. Bár térelméleti tekintetben ez az elképzelés kétségkívül a strukturális pozícióhoz áll közelebb, mégsem szigorú struktúraelméleti pozíció a durkheimi, minthogy a morfológiai, azaz térbeli viszonyok csak peremfeltételekként hatnak a „valódi” társadalmiságra (a kollektív képzetekre). Azért sem, mert Durkheim (2000 [1894]) – kétségkívül inkább csak odavetett – megjegyzése szerint a morfológiai viszonyok javarészt a múltbéli emberi cselekvések megszilárdulásával keletkeztek. Az abszolutista vonások mellőzésével Durkheim eredeti morfológiakonceptiója struktúraelméleti súlypontú relacionális térszociológia lehetett volna.

Durkheim eredeti morfológiai gondolataival szemben az évszakonkénti morfológia maussi (2000 [1906]) elmélete teljesen relacionális, mely ugyanúgy az egésztest tartotta szem előtt: a társadalom térbeli szerkezetét és az ezzel párhuzamos kollektív képzeteket. A térre vonatkozó kollektív reprezentációk a cselekvők kontextusában is megjelennek, mivel a világban való eligazodást elősegítő eszközök emberi termékek. Így Mauss morfológiakonceptiója szintén nem tisztán strukturális, hanem helyenként cselekvéseleméleti megjegyzésekkel elegyített struktúraelméleti térszociológia.

Maurice Halbwachs morfológiakonceptiója még több tekintetben is kötődött az abszolutista felfogáshoz. Az ezen túlmutató megjegyzések a struktúraelméleti súlypontú vegyes megközelítés irányába mutatnak. A társadalmak morfológiája Halbwachsnál is strukturális viszonyokat alkot, amelyek többek részeik összegénél és strukturálják a cselekvéseket. Ugyanakkor Halbwachs arra is felhívta a figyelmet, hogy a vallási, gazdasági, jogi tér egyéni cselekvések miriádjai révén keletkezik. A két szempont összefüggése azonban homályban maradt.

Az osztályozás Marcel Mauss-szal közösen (1978 [1903]) kidolgozott elmélete ugyanakkor maga mögött hagyta az abszolutista referenciákat. Az „elemi” osztályozások kapcsán az egyes kategóriáknak önmagukban nincs értelmük, csak az osztályozási rendszer egészében, az egész áll az előtérben. Párhuzamosság fedezhető

fel a társadalom tagolódása, térbeli szerkezete, a fogalmi rendszer és a térképzetek között. Így ez strukturális megközelítés. Kései vallásszociológiájában Durkheim (2003 [1912]) a szent és a profán vallási dichotómiáját a térre is érvényesnek tartotta. Ugyan a fókusz ebben az esetben is a (mások mellett térbeli) struktúrákon volt, ám Durkheim nem feledkezett meg teljesen a cselekvés szempontjáról sem, mivel az osztályozási kategóriákat a csoporttagok hozták létre és termelik újra. Emiatt az osztályozás elmélete olyan „méréselt” struktúraelméleti álláspont, amelynek középpontjában az osztályozás strukturái állnak, ám helyel-közzel elismeri a térszervező cselekvések fontosságát is.

Az osztályozás problémájával foglalkozó durkheimianusok térbeliséggel kapcsolatos fejtegetései hasonlóképp értelmezhetők, mint Durkheim (és Mauss) elmélete. Hertz (1973 [1909]), Granet (1993 [1934]), valamint Schwartz (1981) az osztályozás kapcsán a térbeli kategóriák és rendszerek strukturális szellemű elemzését nyújtották. Az osztályozási kategóriák az ő esetükben is a tér kollektív megszervezésére is szolgálnak. Ám a cselekvők mélyreható elemzése itt is hiányzik: nézőpontjuk rekonstruálása helyett pusztán a struktúrák végrehajtóiként jelennek meg (ha egyáltalán).

Halbwachs a kollektív emlékezet kontextusában maga mögött hagyta az abszolutista felfogást. A kérdésfeltevés hasonló, mint az osztályozás korábbi elméleti esetében, így ez a megközelítés is a „méréselt” strukturális álláspont példája. Az a kérdés áll a középpontban, hogy miként tudják az anyagi-térbeli viszonyok fenntartani a csoportidentitást és a kollektív emlékezetet, s hogy miként hatnak egymásra a topográfiai nézetek és a térbeli viszonyok. A cselekvésemélet irányába – hasonlóan a többi durkheimianus gondolataihoz – az mutat, hogy a topográfiai képzetek struktúrája a cselekvések, tehát a terek megszervezése szempontjából is irányadók.

Norbert Elias a tisztán cselekvéseméleti kiindulópontú állásponthoz áll közel, mivel szerinte a társadalmi viszonyok az emberi cselekvések által képződnek le a térben, ugyanakkor alig vizsgálja, hogy az így létrejött térbeli struktúrák a cselekvésekre is visszahatnak (Elias, 2005 [1969]). Ha részletesebben foglalkozott volna a térbeliség kérdéseivel, Elias minden bizonnyal elemezte volna a térbeli struktúrákat – ez azonban nem következett be, mivel a tér kategóriájának kisebb jelentőséget tulajdonított az időnél.

A fenomenológiai szociológia képviselőinek térrel kapcsolatos megjegyzései – az abszolutista vonásoktól eltekintve – a tisztán cselekvéseméleti relacionális térszociológia irányába mutatnak, mivel a cselekvő szubjektív térkonstitúciója a fő kérdés. A térbeli struktúrák hatásával nem foglalkoztak. A nézőpont ez esetben sem zárja ki a térbeli struktúrák tárgyalását, azonban az ahhoz szükséges érdeklődés itt is hiányzott.

Goffman a tereket cselekvők által létrehozottként írta le. A térkonstituáló cselekvések eredményeként létrejövő különböző minőségű zónák ugyan bizo-

nyos szerkezetet adnak a jellemzően kisléptékű tereknek, ám e térbeli struktúra illékony: léte minden pillanatban a cselekvőktől függ: eltérő gyakorlat esetében felbomlik/megváltozik. Vagyis olyan cselekvéseméleti súlypontú térelméletről van szó, amely a térbeli struktúrákat is tekintetbe veszi, ám kisebb súllyal. Elias, a fenomenológusok és Goffman másodfokú konstrukciókat alkottak. A tipikus motívumokkal felruházott konstruált cselekvő (az arisztokrata, a dramaturgiailag cselekvő egyén, a mindennapi pragmatikus cselekvő) térkonstituáló tevékenységét tematizálják az elemzések. A „homunkulusokat” kétségkívül a fenomenológiai munkákban szerkesztették meg a legszigorúbban, ám Elias és Goffman sem pusztán egyéni szubjektumok, hanem valamilyen tipikus motívumok alapján megalkotott cselekvő térkonstituáló tevékenységéről írt.

Foucault térrel kapcsolatos fejtegetései – miközben az általános társadalomelméleti szinten nem minősíthető strukturalistának – gyakran a tiszta struktúraelméleti pozíció benyomását keltik. A szerkezeti helyek és a heterotópiák strukturális módon meghatározottak. A panoptikus térelrendezési gyakorlatokat leírva Foucault a materiális elemek és az emberek elrendeződési mintáira, azaz a strukturális szempontra koncentrált. A tereket létrehozó, azokat használó cselekvő általában hiányzik Foucault-nál, így csak az emberi és materiális elemek elrendeződési mintáit vette figyelembe. A tisztán strukturális álláspont irányába mutatnak a felügyelet panoptikus automatizálására utaló kijelentések is, melyekkel Foucault bizonyos térbeli elrendeződéseknek, struktúráknak automatikus hatást tulajdonított. Egy későbbi interjúban ezzel az állásponttal ellentétben azt hangsúlyozta, hogy a tereknek nincs automatikus hatásuk a cselekvőkre, ami már a cselekvéseméleti megjegyzésekkel gazdagított struktúraelméleti pozíció irányába mutatna, ugyanakkor ellentétben áll a többi írásban megjelent tisztán strukturális nézőponttal. Az életmű egészét szemlélve azonban elszigeteltek a cselekvés és a cselekvő jelentőségére tett utalások – így Foucault összességében inkább a tiszta strukturális álláspont megjelenítője és problematikusságának kifejezője.

Henri Lefebvre relacionális térelmélete kísérlet a struktúra- és cselekvésemélet összeegyeztetésére. A tér társadalmilag termelt, azaz emberi cselekvések eredménye, másfelől a cselekvéseket strukturáló lehetőségter. A társadalmi tér termelésének dimenziói kapcsán megkülönböztethető a kollektív és az egyéni aspektus. Vagyis az olyan kollektív jelenségek, mint a térbeli gyakorlatok, térreprezentációk és reprezentációs terek mellett az egyéni cselekvők tértermelési praxisa is megjelenik az észlelés, az elgondolás és a megélés hármasa kapcsán. Ez magában rejtette a terek dualitásának elismerését. Mivel azonban Lefebvre nem dolgozta ki a két pólus közti kapcsolatot, s a kifejtésben a kollektív aspektus dominál, az elmélet inkább a strukturális súlypontú egyes modellek közé sorolható.

Bourdieu-nél is megjelent mind a struktúra-, mind a cselekvéseméleti megközelítés. Az (elsajátított) fizikai teret Bourdieu strukturális módon: emberek, javak és



szolgáltatások differenciális eloszlásaiként határozta meg (elsőfokú konstrukció). A különböző léptékű terek az eltérő tőkemennyiségű és -szerkezetű személyek, illetve a javak, szolgáltatások és az infrastruktúra eloszlási mintázata által meghatározottak. Az egyes elemeket (lakás, városszész, régió) a struktúrában elfoglalt pozíciójuk formálja. Ugyanakkor e térbeli struktúrákat cselekvők hozták létre, akiknek habitusát és térbeli kompetenciáit strukturális tényezők formálták. A tereket formáló s a térészlelést vezérlő habitusok elemzése révén Bourdieu másodfokú konstrukciókat is létrehozott. Összességében, Bourdieu térkonceptióiban a strukturális mozzanat hangsúlyosabb a cselekvéseméleti nézőpontnál.

Giddens téridőelméletének célja a struktúra- és cselekvéseméleti megközelítés szerves szintézisének létrehozása volt. Ennek érdekében Giddens a struktúra és cselekvő dualizmusa helyett a dualitásukat hangsúlyozta (struktúra és cselekvés/cselekvő kölcsönös konstitúcióját). Szándékai szerint a téridő viszonyai kapcsán is a dualitás elgondolását képviselte (térbeli struktúrák és térszervező cselekvések kölcsönös viszonya). Ám a kinyilvánított szándék ellenére a konkrét fejtegetések helyenként töredékesek és problematikusak (vagy abszolutista jellegűek). Bár Giddens az időföldrajz kapcsán bírálta a struktúra és a cselekvés szembeállítását, és próbálta azt feloldani (utalt arra, hogy milyen belső szerkezete lehet az egyes állomásoknak, s hogy miként járulnak hozzá az interakciók e szerkezet felépítéséhez), ezt a gondolatot csak részlegesen sikerült kibontania. Hasonlóan: a téridőbeli regionalizáció elméletében is a strukturális momentumot kívánta összekapcsolni a cselekvés aspektusával. Tett ugyan kísérletet a térbeli struktúrák cselekvések általi létrehozásának rekonstruálására, ám ezek csak töredékes fejtegetések, melyekből nem derül ki, hogy a cselekvések miként viszonyulnak a cselekvői tudat három szintjéhez; valamint a nagyobb léptékű regionalizációs folyamatokról sem tudható meg sok minden.

Martina Löw célja olyan elméleti keret megalkotása volt, mely a tereket dualitásukban teszi felfoghatóvá. Rendszerezett formában jelenik meg nála az a gondolat, miszerint a tereket szervező cselekvések térbeli struktúrákat alkotnak, s ezek visszahatnak a cselekvőre. Térbeli struktúrák és cselekvések kölcsönösen építik fel egymást. Ezzel a szemlélettel az egyes egyének és a csoportok térkonstitúcióit is lehet vizsgálni. Löw mutat példát arra is, hogy miként lehet egy konkrét személy (Josef Tal) térkonstitúcióját rekonstruálni (individualizált cselekvői típus) (Löw, 2001, 152 skk.; 2008, 33 skk.). Másrészt típusos cselekvőket is értelmezett: a nemek eltérő térbeli szocializációját, a nagyvárosi gyerekek szigetszerű társadalmasodását vagy a willisi munkásosztálybeli fiatalokat. Ezen esetekben a tipikus tapasztalatokkal és motivációval rendelkező „homunkulusi” cselekvői típusok konstruálják a tereket.

A löwi elmélet a cselekvés mozzanata mellett a struktúráét is tekintetbe kívánja venni. A struktúrák értelmezhetők emberek és nem emberi elemek elrendeződési



mintázataként, melyek viszonyrendszere a terek struktúráját adja. Löw azonban nem pusztán e tekintetben képes behozni a strukturális nézőpontot. Például *A skacok* átértelmezése kapcsán a szembenálló térkonstitúciók struktúráját jeleníti meg. A térbeli struktúrák és a cselekvés közti közvetítés – másokhoz viszonyítva – jobban kidolgozott Löwnél, hiszen a térbeli struktúrák nemcsak korlátoznak és lehetővé tesznek, hanem „szocializáló” hatásuk is van (térbeli kompetencia kialakulása és beépülése a gyakorlati tudatba).

Több okból is nehéz értelmezni John Urry térrel kapcsolatos fejtegetéseit. Egyrészt a szisztematikus kifejtés hiánya és az eltolódó hangsúlyok miatt, másrészt bizonyos gondolatok túlmutatnak a jelen csoportosítás logikáján, mely a strukturális és a cselekvéseméleti megközelítések különbségére fókuszál. Első pillantásra Urry a térbeli struktúrák és térkonstituáló cselekvések dualitását hirdető álláspontokhoz áll közel, mivel – a rendszerezés hiánya ellenére – vannak arra utaló megjegyzései, hogy a térbeli struktúrákat emberek hozzák létre cselekvéseik során, illetve e struktúrák visszahatnak a cselekvőkre. Ám Urry épp azt hangsúlyozza, hogy kevés értelme van a mikro- vagy makroszint elkülönítésének (pl. a helyek nem pusztán mikroszintű egységek, hanem csomópontok, ahol különféle léptékű folyamatok találkoznak), illetve szkeptikusan tekint a struktúra- és cselekvésemélet szintetizálására törekvő társadalomelméleti modellekre.

Rob Shields elmélete a térbeli spatializációról még értelmezhető a struktúra- és cselekvéseméletek kapcsán. Bár törekedett arra, hogy a materiális struktúrák és a térbeli gyakorlatok is részét képezzék a spatializáció fogalmának, azt leggyakrabban a térbeli képzetek értelmében használta. A terek spatializációi a képzetek társadalmi szinten strukturált összefüggésrendszerében nyernek értelmet: az egyes helyek mítoszait, imázsait az határozza meg, hogy milyen viszonyban állnak másokkal. E spatializációkat társadalmilag termelik, és a cselekvés számára is irányt mutatnak. A strukturális mozzanat áll az előtérben, ám a cselekvéseméleti érzékenység is jelen van. Shields kései topológiai szemléletmódjában már hangsúlyosan megjelent az a gondolat, miszerint a struktúrákban és cselekvésekben gondolkodás helyett új fogalmiságra van szükség. Ez a törekvés, ahogyan Urry bizonyos fejtegetései is, a csoportosítás logikájának korlátjaira hívják fel a figyelmet.

\* \* \*

A struktúra- vagy cselekvéseméleti pozíciók között nem állítható fel sorrend, a kutatói érdeklődés, megismerési szándék és a lehetőségek határozzák meg, hogy mely nézőpontot érdemes valamely kutatás során felvenni. Így nem annyira egy domináns relacionális térfogalom megalkotására van szükség, hanem a megközelítések sokféleségének elfogadására és a vele járó előnyök kiaknázására.



## 15. Kitekintés: túl struktúra- és cselekvés-elméleteken, makro- és mikrotereken?

A szociológiában mindeddig meghatározott vágányon mozgott a terek (relacionális) elméleti diskurzusa. A terek szociológiai értelmezési kísérleteire rányomták a bélyegüket a szociológia- és társadalomelmélet meghatározó irányzatai: a struktúra- és cselekvéselméletek. Mindenképpen releváns volt a relacionális térszociológiák csoportosítása e megkülönböztetés figyelembevételével, hiszen az a tárgyalt művek többségében jelen van (bár nem minden esetben expliciten).

Kérdéses ugyanakkor, hogy valóban szükségszerű-e a társadalmi tereket a cselekvés- vagy struktúraelméletek terminusaiban értelmezni (netán a két megközelítés szintézise alapján). A felvetés jelentőségét az adja, hogy a legszofisztikáltabb szociológiai térelmélet, a löwi koncepció is arról tanúskodik, hogy ez a fajta fogalmiság inherens problémákkal küszködik, például azzal, hogy nem tud véglegesen megszabadulni tér és társadalom szembeállításától, illetve hogy a nem emberi aktánsok szerepét nem megfelelően tematizálja. E hiányosságok kiküszöbölésére új fogalmiságra lenne szükség.

Lehet-e túl a struktúra- és cselekvéselméleteken szociológiai kontextusban tárgyalni a tereket? Shields és Urry ugyan tapogatództak ebbe az irányba, ám eredményeik nem voltak különösebben meggyőzők. A Bruno Latour és mások által megalkotott cselekvőhálózat-elmélet az eddigi nyomvonal elhagyásának, a térproblematika újrafogalmazásának lehetőségét villantotta fel a korábbi megkülönböztetések (struktúra és cselekvés, makro és mikro) eltörlésével.<sup>237</sup> A cselekvőhálózat-elmélet fókuszában nem a tér konceptualizálása áll, s képviselői nem fogalmaztak meg *szisztematikus* térelméletet. Azonban az elmélet főbb gondolatai könnyen vonatkoztathatók a térelméleti kérdésekre.

A cselekvőhálózatelmélet által lehetővé tett fogalmi átrendeződésnek azonban a teoretikus nyereségek mellett hátrányai is lennének. Ezek mérlegelésére az alábbi lépések szükségesek: a cselekvőhálózat-elmélet rövid ismertetése<sup>238</sup> (1); az új fogalmiság alkalmazása a térproblematika átfogalmazására (2); a rekonceptualizálással együtt járó nyereségek és veszteségek (3).

<sup>237</sup> A cselekvőhálózat-elmélet térelméleti jelentőségéhez l. még Fabók és Berki (2018).

<sup>238</sup> Csak az alapvető vonásokra koncentrálok (részletesebben: Némédi, 1999; Sik, 2011; Szabari, 2007; Wessely, 2009).

(1) A szociológiát újraértelmező cselekvőhálózat-elmélet (*actor-network-theory, ANT*) új fogalmiságot teremtett,<sup>239</sup> melyben irrelevánssá válnak az olyan hagyományos ellentétek, mint a makro vagy mikro vagy a struktúra vagy cselekvés szembenállása.

A szociológia latouri újraalkotási kísérletének sarokköve a társadalom fogalmának átértelmezése. A társadalmiság szociológiájának (*sociology of the social*) berögződött felfogása szerint a társadalom valamiféle stabilan létező erő vagy entitás, amely a megfigyelhető jelenségeken túl vagy azok „mögött”, rejtve fejt ki hatását (Latour, 2005). Latour ezzel szemben arra az álláspontra helyezkedik, hogy a társadalom nem önálló létező, és a társadalmat vagy társadalmiságot folyamatosan létrehozzák azáltal, hogy cselekvések alapján viszonyokat, asszociációkat teremtenek.<sup>240</sup> A társadalmiság processzuális felfogása miatt el kell vetni a cselekvő individuum fogalmát: a társadalom felépülése (a társadalmiság áramlása) akkor rekonstruálható, ha az egyéni cselekvő helyett cselekvőhálózatok kerülnek az előtérbe. A cselekvő egyén és a cselekvés hagyományos fogalmának elbúcsúztatására azért van szükség, mert nem léteznek: nincs autonóm „egyén”, ahogyan a hozzá kapcsolt egységnyi cselekvés is fikció. A cselekvéseket olyan cselekvőhálózatok hordozzák, amelyekben a legkülönfélébb elemek fonódnak egymásba: emberek, illetve mindenféle nem emberek (tárgyak, élőlények, szimbolikus képződmények).

A cselekvőhálózat minőségileg heterogén elemei mind cselekszenek, hatással vannak a többi elemre: „az összes cselekvő csinál valamit, nem csupán passzívan ülnek a fenekükön” (Latour, 2005, 128). A nem emberek kapcsán fontos különbség mutatkozik a mediátorok és az intermediátorok között. Utóbbiak pusztán változtatás nélkül közvetítik valamely nem jelenlévő cselekvő hatását, míg a mediátorok translációkat végeznek: a rajtuk átfolyó hatásokat öntörvényűen módosítják (Latour, 2005, 107). A cselekvőhálózatok számára e mediátorok lényegesek, hiszen – mivel nemcsak közvetítenek, hanem önálló hatásuk is van – cselekszenek (megfigyelhető hatással vannak más aktánsokra), míg az intermediátorok épp a kimutatható hatás hiánya miatt nem fontosak a cselekvőhálózatok leírásai során.<sup>241</sup> Továbbá nincs kitüntetett központja a cselekvőhálózatoknak, sem az emberek, sem a nem emberek nem töltik be *ab ovo* ezt a szerepet.

A cselekvőhálózatot az egyes konkrét helyeken épp a nem emberi mediátorok stabilizálják. Míg a hagyományos cselekvésemléletek szerint pusztán az interszubjektivitás alapján jönnek létre azok az értelmi teljesítmények, amelyek alapján felépül a társadalom, addig Latour szerint nem létezhetne stabil emberi társadalom az intermediátorok stabilizáló interobjektivitása nélkül. Vagyis a ma-

<sup>239</sup> L. például, Latour (1999 [1991]; 2000 [1999]; 2005).

<sup>240</sup> A polemikus hangvétel ellenére nem összeegyeztethetetlen ez a látásmód a klasszikus szociológiával, hiszen már Simmel (2001 [1903]) is folyamatszerűen fogta fel a társadalmiságot.

<sup>241</sup> Ugyanaz az elem lehet bizonyos hálózatokban intermediátor, másokban pedig mediátor.

teriális környezet sajátos konfigurációi biztosítják azt, hogy a megfelelő helyeken a megfelelő interakciók menjenek végbe, s hogy ezáltal újratermeljék a társas-társadalmi szerepeket (Latour, 2005, 194–195). A háttérben csendben meghúzó-dó mediátorok nélkül nem létezne az általunk ismert interszubsztitívitás.<sup>242</sup> Az interobjektívitás nélküli társadalmiság túlzottan kontingens volna.<sup>243</sup>

A társadalmiság újrafogalmazási kísérlete nem hagyja érintetlenül a cselekvés és struktúra kérdését és a mikro-makro vele együtt járó problematikáját. Latour szerint a makroképződményeket, -folyamatokat vagy -struktúrákat is valójában mikrohelyszíneken termelik. A „makro” semmiféle értelemben nem létezik a konkrét termelési helyszínein és a más helyekkel létesített, fenntartott kapcsolatain túl. Így szemlélve sem felette, sem mögötte, hanem mellette áll a „mikro”-nak, minthogy csupán olyan asszociáció, amely felettébb sok elemből áll, és roppant sok más asszociációval kapcsolódik össze (Latour, 2005, 173 skk.). Például a nyelv mint makrojelenség vagy -struktúra nem bír önálló léttel: csupán a számos helyen és nem emberi mediátorok segítségével megvalósított aktualizálásai révén létezik (i. m., 177). Vagyis a „makro”-t lokalizálni kell.

Ezzel párhuzamosan szét kell szórni a lokalitást (*redistributing the local*), ugyanis a „mikrohelyszínek” sem tekinthetők önálló létezőnek, mivel sok más hely, idő és interakció eredményeként keletkeztek (Latour, 2005, 191 skk.; vö. Berki, 2017b). A lokalitást e más helyek által delegált nem emberi mediátorok tudják fenntartani. Hasonlóan a mikrohelyszínhez a cselekvés és a cselekvő sem oszthatatlan egység. Egyrészt a cselekvés nem jöhetne létre a hálózatban áramló hatások nélkül, másrészt a „cselekvő” is csak a cselekvőhálózat viszonyaiban és azok által létezik (ezért inkább aktáns). Az autonóm cselekvő ideáljával szemben az „aktáns” ugyanúgy létrehozott, mint az, amit „globális”-ként vagy „lokális”-ként szoktak jelölni: az emberi aktáns a hálózatokba beilleszkedve konkrét helyekkel, emberekkel, termékekkel, nem emberekkel találkozik, s ez a miriádnyi hatás találkozik benne, ami miatt nem tekinthető autonóm szubsztitívumnak. A cselekvőhálózatokba ágyazott emberek a mindennapjaikban való eligazodáshoz szükséges kompetenciákra bizonyos individualizátorok, avagy pluginek segítségével tesznek szert. E pluginek – melyek némi rokonságot mutatnak a bourdieu-i diszpozíciókkal – sajátos mediátorok, melyek a hálózatokban áramlanak (Latour, 2005, 207).

<sup>242</sup> Latour példája az osztályterem, mely izolálja a benne lévőket a külvilágtól, s belül oly módon elrendezett, hogy hatékonyá tegye a tanári/oktatói és a diáki/hallgatói szerepek képviselői közti interakciót, ami által e szerepek is újratermelődnék.

<sup>243</sup> A páviánok társadalma – ezzel ellentétben – örök változásban van. Latour és szerzőtársa, Shirley Strum szerint azért, mert nem használnak és készítenek materiális eszközöket, melyekkel képesek volnának némi stabilitást nyújtani a társadalmi viszonyoknak. Emiatt mindennap újra és újra létre kell hozniuk e viszonyokat, minden folyton újratárgyalható (Latour–Strum, 1987; Latour, 2005, 196–198).

Ha valójában nem léteznek sem a „makro”, sem a „mikro”, ahogyan a struktúra és a cselekvő/cselekvés sem, akkor a köztük szintézist létrehozni kívánó elméletek (például Berger–Luckmann, 1998 [1966]; Coleman, 2000 [1986]; Bourdieu, 2002 [1994]; Bourdieu–Chamboredon–Passeron, 1983 [1968]; Giddens, 1995 [1984]; Löw, 2001; Schulze, 1992) is rossz úton jár. Az a baj ezekkel a „dialektikus” jellegű modellekkel Latour szerint, hogy olyan oldalakat kötnek össze, amelyek valójában nem léteznek. Feltételezik tehát azt, hogy létezik struktúra, és létezik valamiféle szubjektum, amelyeket össze kívánnak kötni azért, hogy a cselekvőt (legalább részben) társadalmasodott cselekvőként fogják fel, illetve hogy tekintetbe veszik a struktúrák cselekvéseket korlátozó vagy lehetővé tevő hatását. A társadalmiságot, illetve a társadalmat ehelyett „laposként” kell felvázolni: a „mikro”, „mezo” és „makro” egymásba dobozolódásának vagy hierarchikus viszonyának „háromdimenziós” jellege helyett az egy szinten lévő asszociációk egymáshoz kapcsolódásait kell feltárni (Latour, 2005, 169–170).

(2) A cselekvőhálózatok elmélete releváns térszociológiai szempontból is, hiszen a makrostruktúrák relokálása és a mikrohelyszínek szétterítése azt jelenti, hogy bármely társadalmi jelenséget vagy mechanizmust konkrét helyek elrendeződései alapján kell vizsgálni. Szembeötlő az emberek és a nem emberi mediátorok alkotta cselekvőhálózatok materiális aspektusa: az anyagi világ sajátos, lokálisan megfigyelhető elrendeződései nagymértékben hozzájárulnak a cselekvőhálózatok stabilizálásához.

A megfelelő térkonceptiót keresve, a szociológusok (és társadalomtudósok) számára továbbra is termékeny kiindulópontot jelenthet Löw (2001) gondolata, miszerint a tér az emberi és nem emberi objektumok viszonszerű elrendez(öd)ése. Érdekes azonban a löwi elméletet megszabadítani a giddensi elméletből átemelt fogalmak terhétől, és a cselekvőhálózat-elmélettel szintetizálni. A cselekvőhálózatok elemei csakúgy, ahogyan a löwi relacionális tereké is, egymást határozzák meg viszonyaik alapján. Ahogy az egyik, úgy a másik esetben is emberek és nem emberek lehetnek az alkotóelemek. Löw azonban az emberek, élőlények, valamint a társadalmilag termelt és elsősorban anyagi (legfeljebb másodsorban szimbolikus) javak relacionális elrendez(öd)éseire utal tereként, ami tartalmilag kevesebbet fed le, mint a cselekvőhálózatok lehetséges elemei (melyek lehetnek részecskék, szoftverek, mikrobák, jogszabályok, „pluginek”, de olyan tisztán szimbolikus elemek is, mint a démonok, istenségek, eszmék, erkölcsi vélekedések, babonák). A nem emberek fogalma tehát felöleli az elsődleges szimbolikus társadalmi javakat is, melyeket azonban a löwi térszociológia nem kívánt a relacionális elrendez(öd)ések kapcsán tekintetbe venni (Löw, 2001, 153–154), de egyébként sem tűnik kézenfekvőnek ezen teljességgel immateriális elemek szerepeltetése a terek szociológiájában.

Kétséges azonban, hogy lehet-e cselekvőhálózat-elméleti leírásokat adni az immateriális mediátorok, a tisztán szimbolikus elemek figyelmen kívül hagyásával.

Mivel az ANT egyik központi elve a cselekvők követése, azaz mindazon tényezők figyelembevétele, amelyek hatással vannak rájuk, függetlenül természetüktől (Latour, 2005, 11–12, 68), ez nem lehetséges. Emiatt a cselekvőhálózatok vagy asszociációk fogalmát – hasonlóságaik ellenére – nem volna szerencsés azonosítani a relacionális terekével.

Jonathan Murdoch (1998; 2006) földrajztudós szerint a relacionális terek nem azonosak a cselekvőhálózatokkal/asszociációkkal, hanem azok termékei, következményei. A cselekvőhálózat-elmélet és a relacionális térelmélet összekapcsolásának e javaslata értelmében a tereket továbbra is relacionális elrendeződésként/rendként kellene felfogni, amely materiális elemekből tevődik össze (emberek, nem emberi élőlények és társadalmilag termelt anyagi javak). Így eltűnni látszik az a probléma, ami akkor jelentkezne, ha azonosítanák a cselekvőhálózatokat a terekkel: hogy tisztán szimbolikus képződményeket és mindenféle képzeletbeli lényeket kellene a terek részének tekinteni. Cselekvőhálózatok és terek különbsége Murdoch szerint abban áll, hogy míg az előbbi tágabb fogalom, és a cselekvés aspektusára koncentrálna (az összes velejárájával, mint például a translációk), addig a terek e folyamatok eredményeit, emberek és nem emberek alkotta konfigurációkat jelentik.

A murdochi nézőpont problémája azonban, hogy térbeliséget és társadalmiságot (emberek és nem emberek asszociációi) ismét kettéválasztja, miközben a térbeliség nem pusztán valami más minőség terméke, következménye. Több előnnyel jár, ha – Murdoch javaslatával szemben – nem ok-okozati viszonyról beszélünk, hanem a cselekvőhálózatokat és a térbeliséget pusztán analitikus szempontból különítjük el, mivel a cselekvőhálózatok már eleve magukban foglalják az anyagosság/térbeliség viszonyait.<sup>244</sup> A térbeliség analitikus elkülönítése pusztán azt jelentené, hogy a cselekvőhálózatok materiális vetülete kerül a középpontba, ami nem járna együtt azzal a feltételezéssel, hogy e viszonyok önálló léttel rendelkeznek.

Ha a löwi térszociológiát és az ANT szemléletmódját szintetizálva a terek a cselekvőhálózatok külső, materiális vonatkozását jelentik, s az így meghatározott elemek relacionális elrendez(öd)éseit, szükségessé válik a pozicionálás és szintetizálás löwi párosának átértelmezése, mivel az nem a cselekvőhálózati kontextusra vonatkozik. A löwi elmélet szerint a tereket valamely emberi cselekvő(k) konstituálja(k) pozicionáló cselekvésük és térszintézisük révén. A létrehozott tér az e cselekvők számára adott tér (valamely egyéné vagy társadalmi csoporté).

<sup>244</sup> Hasonló (bár nem azonos) úton jár Law és Hetherington is, akik szerint a *földrajzi* tér „nem más, mint az anyagi viszonyok különösen jól kidolgozott, jól delegált és jól beágyazott összességének a hatása” (Law–Hetherington, 2000, 45), ami közel áll ahhoz az elképzeléshez, miszerint a terek a cselekvőhálózatok következményei („a hálózatok földrajzi tereket hoznak létre”, i. m., 47). Ugyanakkor a szerzőpáros hozzáteszi azt is, hogy sokféle tér, idő és anyagosság létezik, olyanok is, amelyek nem írhatók le ezzel az oksági hatást előtérbe állító logikával (i. m., 45).



Ezzel szemben a cselekvőhálózatok esetében a térkonstituáló cselekvésnek nincs egy kitüntetett szereplője, mivel az asszociációkhoz kapcsolódnak.

Míg a szociológiai hagyomány emberi cselekvések eredményeként írta le a társadalmi tereket, addig az ANT szemléletének bevonásával fel kell adni az emberi cselekvések/cselekvők privilegizálását. A terek vagy cselekvőhálózatok épp annyira nem emberek, mint amennyire emberek termelői tevékenységének az eredményei: nem emberek is végeznek elrendező-pozicionáló tevékenységet. A heterogén elemekből összetevődő cselekvőhálózatok konstituálják a tereket. Az új felfogásban a pozicionálás mozzanata válik elsődlegesen fontossá (mivel a cselekvőhálózat nem makroszjektum, mely térelemeket szintetizálna). A tereket alkotó elemek szintézisét a cselekvőhálózatot (re)konstruáló tudós hajtja végre. A cselekvőhálózatok emberi elemei minden bizonnyal észlelik és értelmezik (szintetizálják) a tereket, ám ezen aktánsok belső világa, szubjektivitása olyan „fekete doboz”, amelyet – szemben az interpretatív cselekvéseméleti tételmeletek meggyőződésével – nem mindig szükséges „felnyitni”. Abban az esetekben lehet releváns az egyes aktánsok térszintézisének feltárása, ha az addig fekete dobozként kezelt belső világ tartalma a többi aktánsra is kimutatható hatást gyakorol.

A cselekvőhálózatok materiális aspektusai minőségileg eltérő tereket alkothatnak. John Law (2002; vö. Mol–Law, 1994) három egymástól alapvetően különböző típusú teret vázolt fel (megjegyezve, hogy lehetséges volna továbbiakat is kimutatni). Egyrészt az euklideszi teret, mely háromdimenziós, homogén, s amelynek objektumai a térfogatuk által meghatározottak. Másrészt a stabilizált cselekvőhálózatok hálózati terét, amely számára egyáltalán nem létszükséglet, hogy alkotóelemei fizikailag is közel legyenek egymáshoz (ellentétben az euklideszi térrel). Harmadrészt a fluid teret, amely olyan asszociációk működéséhez kapcsolódik, amelyek állandó mozgásban, átalakulásban vannak, következőképpen az objektumok és nem emberek sem rendelkeznek határozott körvonalakkal (l. még Murdoch, 2006, 78–89). Mindhárom tér asszociációk, cselekvőhálózatok működéséhez, különféle elemek relacionális elrendez(öd)éseikhez kapcsolódik, egyik sem abszolút létező, egyik sem végső instancia, melyre a többi épül. Law koncepciójában az objektumok sem önálló létezők, hanem csakis a térbeli viszonyok által meghatározottak.

(3) A társadalmi terek e rekonceptualizálásának léteznek előnyei, de hátrányai is. A cselekvőhálózat-elmélet kétségtelen eleganciája mellett az újrafogalmazás előnyei abból erednek, hogy néhány olyan probléma válik megoldhatóvá, amelyek még az egyik legszisztematikusabb relacionális tételmelet, a löwi koncepció esetében is felbukkantak. A perspektíva-váltás eltünteti a struktúra és cselekvés problémáját. Megszünteti a „dialektikus” térszociológiai modellek hátrányát: hogy olyan elemeket – (térbeli) struktúrákat és (tereket konstituáló) cselekvéseket – kívánnak viszonyuk dialektikusságának feltételezésével összekötni, amelyek nem

bírnak önálló léttel. Ha sem a struktúra, sem a cselekvő nem önálló entitás, akkor nincs is szükség olyan fogalmiságra, amely impliciten azt sugallja, hogy mégis azok. A cselekvőhálózat-elmélet e tekintetben nemcsak radikálisabb; konzekvensőbb is.

Martina Löw szerint a térszociológiának rá kell mutatnia arra, hogy társadalmiság és térbeliség nem két különböző szféra, hogy nincs térbeliség nélküli társadalmiság (Löw, 2001, 167; 2008, 38). Ezt a célkitűzést egyik szociológiai térelméletnek sem sikerült következetesen megvalósítania. A cselekvéseméleti megközelítések fogalmi szinten továbbra is fenntartották társadalmiság és térbeliség elkülönülését azért, hogy aztán az emberi cselekvések mozzanata révén közelíthessék egymáshoz e szférákat (társadalmi viszonyok térbeli leképződése). A strukturális térelméletekben is megjelenik tér és társadalom dualizmusának tendenciája, ha a térbeli struktúráknak nem részesei az emberek és viszonyaik (eldologiasított fizikai tér). Gyengébben van jelen e tendencia azon esetekben, amikor a térbeli struktúrák részeként fogják fel az olyan eltérő entitásokat, mint az emberek, élőlények és társadalmi javak. Tér és társadalmiság dualizmusa szublimált formában Löw „dialektikus” modelljében is megjelent: térbeli és nem térbeli társadalmi struktúrák különbségében.

Ha a terek a cselekvőhálózatok külsődleges, anyagi aspektusát jelentik, emberi és nem emberi objektumok elrendez(őd)éseit, akkor eltűnik tér és társadalom különbsége, mivel e felfogás alapján nincs cselekvőhálózatokon kívüli társadalmiság, s a térbeli viszonyok is csak analitikusan különíthetők el a cselekvőhálózatoktól és azok nem materiális elemeitől. A cselekvőhálózat koncepciója magába olvaszt minden fogalmat: struktúrát, cselekvést, anyagi objektumokat (és azok elrendeződéseit), ahogyan a nem materiális entitásokat, az embereket és a nem emberi élőlényeket is. Kizárólag az ezen elemek között létrejövő viszonyok társadalmiak; a cselekvőhálózatokon kívüli anyagiság (vagy térbeliség) mindaddig nem lényeges, amíg nem válnak valamely asszociáció részévé.

Az előnyök közé tartozik az is, hogy a cselekvőhálózat-elmélet megszüntetné a nem emberi objektumok (illetve az általuk alkotott atmoszférák) körüli bizonytalanságot. Löw kétértelmű volt e tekintetben: bizonyos helyeken hajlott elfogadni azt az álláspontot, miszerint a „dolgok” aktív hatást gyakorolnak az emberekre, ugyanakkor más passzusokban amellet érvelt, hogy az atmoszférák (e „dolgok” konfigurációinak hatása) csupán „másodlagos ideológiai valóságok”, azaz – gyakran manipulatív céllal sugallt – emberi projekciók (Löw, 2001, 155, 216). A cselekvőhálózatok esetében ez a kettőség nem merül fel, hiszen az őket (re)konstruáló tudós csakis olyan nem passzív elemeket illeszt be a leírásába, amelyek önálló hatással rendelkeznek.

Az átállással nem veszne el Löw ama fontos gondolata sem, hogy azonos helyen több tér épülhet fel, és hogy a terek elemei több helyre kiterjedhetnek. Minden helyen több tér is létezhet, hiszen több cselekvőhálózat/asszociáció is működhet

ott. A terek több helyre is kiterjedhetnek, mivel a pozicionálás nem szükségszerűen csak a fizikailag közel lévő objektumokra irányul (vö. telekommunikáció). Szintén pozitívum, hogy a cselekvőhálózatok összefüggésében a terek erőteljesebben realacionálisan konceptualizálhatók, hiszen – ahogy Law (2002) hangsúlyozza – a terek alkotóelemei, az objektumok nem önálló entitások, amelyek ilyenként viszonyra lépnek egymással, hanem a viszonyrendszer határozza meg az objektumokat.

A számos előny mellett mérlegelendők az újragondolás esetleges hátrányai és veszteségei. A tereket a rájuk vonatkozó mindennapi elképzelésektől messzemenően elvonatkoztatva kellene elképzelni a szociológiában. A térbeliség megszokott fogalmától eltérő felfogás bizonyára okozna nehézségeket is, ám ez nem feltétlenül döntő ellenérv, hiszen a tudományos fogalmaknak nem szükséges összhangban lenniük a mindennapi elképzelésekkel,<sup>245</sup> melyektől már a löwi relacionális térszociológia is messzire eltávolodott.

Egy másik ellenvetés a térbeli atmoszférákkal függ össze. Latour elmélete szerint csak olyan nem emberi elemek válhatnak a cselekvőhálózatok tudósi leírásainak elemévé, amelyek megfigyelhető hatást gyakorolnak (az intermediátorokkal szemben csak a mediátorok). Az elemek azonosításának eme szigorú, már-már pozitivistákritériuma miatt felmerülhet a gyanú, hogy olyan jelenségek kerülnének ki a térszociológia látóköréből, amelyek korábban (például a löwi térszociológiában) relevánsnak számítottak, s hogy így csökkenne az elmélet értelmezőereje. A térbeli atmoszférák esetében könnyen lehet, hogy az alapjukként szolgáló térbeli elrendeződések nem minden eleme kapcsán mutatható ki az emberi aktánsokra gyakorolt direkt hatás (ezen esetekben intermediátorokról van szó). Ezen elemek kihagyása az elemzésből mégis hiba volna, hiszen az atmoszférák – ahogy arra Böhme nyomán Löw rámutatott – nem egyes objektumokból áradnak, hanem azok konfigurációi gyakorolják a hatást.

Hátrány lehet az is, hogy némileg háttérbe szorul az emberi cselekvő perspektívájának interpretációja. Ez azonban lehet előny is, hiszen így mindenféle mediátor cselekvésre készítő aktív hatása tematizálhatóvá válik. Továbbá a cselekvői nézőpont rekonstruálása bizonyos esetekben szükséges lehet, így az interpretatív mozzanat nem tűnik el teljesen.

Amennyiben Latour nemcsak a „makrót” kívánja lokalizálni, hanem a „mikrohelyszíneket” és a cselekvést is szétszórni, felmerül a kérdés, hogy mennyire érdemes kiszélesíteni a cselekvőhálózatokat/tereket. A lakások terének például részesévé váljanak-e azok a munkások, akik valamely távol-keleti üzemből az egyik berendezési tárgyat előállították vagy az a jogszabály, amely az épület bizonyos elemeinek elrendezését szabályozza? Ezek a dilemmák azonban nem valóságok: a

<sup>245</sup> L. Durkheim módszertani elveit vagy Luhmann (2006 [2002]) fogalmi építkezését.

jogszabályok nem részesei a cselekvőhálózatok materiális aspektusának, így a lakás terének sem; a távoli munkavállalók pedig nem fejtenek ki az általuk létrehozott tárgyak működésén túl hatást, így csak az ő delegáltjaik, a nem emberi berendezési tárgyak részei a lakás terének.

A cselekvőhálózat-elmélet segítségével lehetséges a térbeliség kérdését radikálisan másképp elgondolni: magunk mögött hagyni „makrót” és „mikrót”, struktúrát és cselekvést, lerakni e szembeállítások terhét. A reconceptualizálásnak több előnye látszik, mint hátránya. Bár a térszociológiában mindezidáig kevés erőfeszítés történt a cselekvőhálózat-elmélet alkalmazására,<sup>246</sup> megítélésem szerint a lövi kiindulópont és a cselekvőhálózat-elmélet belátásainak ötvözése – ha tehát a tereket a cselekvőhálózatok anyagi aspektusaként, materiális objektumok elrendez(őd)éseiként fogjuk fel – egy korszerű és következetesen relacionális térfogalmat tesz lehetővé.

<sup>246</sup> Ezzel szemben más tudományterületek – így például a geográfia (Murdoch, 1998; 2006; Müller, 2015), a városkutatás (Fariás, 2010) vagy a regionális tudományok (Faragó, 2017a) – annál nagyobb érdeklődést mutatnak az elmélet iránt.



# Köszönetnyilvánítás

Hálával tartozom mindazoknak, akik véleményezték a munkámat vagy valamely részét, illetve tanácsokkal, szakirodalmi ajánlásokkal láttak el: Czirfusz Mártonnak, Berki Mártonnak, Demeter Tamásnak, Faragó Lászlónak, Fáber Ágostonnak, Füzér Katalinnak, Gáspár Gabriellának, Hidas Zoltánnak, Kovács Teréznek, Pál Eszternek, Ragadics Tamásnak, Rényi Ágnesnek, Sik Domonkosnak, Somlai Péternek, Takács Erzsébetnek, Varró Krisztinának és Weiss Jánosnak. Különösen hálás vagyok Wessely Annának, akinek tartalmilag és formailag is sokat köszönhet a szöveg. Köszönöm továbbá Hartmann Attilának, Óss Mónikának és Sasváry Tamásnak a könyv borítójával kapcsolatos munkájukat.

Nagyon sokat jelent számomra a szüleim, Berger Ferenc és Bergerné Horváth Ildikó nyújtotta sokéves és önzetlen támogatás, melyért mindig hálás leszek. Szeretném továbbá megköszönni testvéremnek, Berger Violának, hogy eligazított a téképészeti irodalomban, illetve feleségemnek, Szalóki Rékának az ösztönzését, támogatását és türelmét.





## Hivatkozott irodalom<sup>247</sup>

- ADEY, Peter (2011): John Urry, in HUBBARD, Phil – KITCHIN, Rob (eds.): *Key Thinkers on Space and Place*, Los Angeles – London – New Delhi – Singapore – Washington, DC, Sage, 432–439.
- ADORNO, Theodor W. – HORKHEIMER, Max (1990 [1947]): *A felvilágosodás dialektikája. Filozófiai töredékek*, Budapest, Gondolat–Atlantisz.
- AHRENS, Daniela (2001): *Grenzen der Enträumlichung. Weltstädte, Cyberspace und transnationale Räume in der globalisierten Moderne*, Opladen, Leske und Budrich.
- ALBERTI, Leon Battista (1997 [1436]): *A festészetről. Della pittura, 1436*, Budapest, Balassi.  
<http://www.c3.hu/perspekt/alberti/alberti.html> (Letöltés ideje: 2017. 06. 14.)
- ALLEN, Jon (2000): On Georg Simmel. Proximity, Distance and Movement, in CRANG, Mike – THRIFT, Nigel (eds.): *Thinking Space*, London – New York, Routledge, 54–70.
- ANDERSON, Benedict (2006 [1983]): *Elképzelt közösségek. Gondolatok a nacionalizmus eredetéről és elterjedéséről*, Budapest, L'Harmattan.
- ANDREWS, Howard F. (1993): Durkheim and Social Morphology, in TURNER, Stephen P. (ed.): *Emile Durkheim. Sociologist and Moralist*, London – New York, Routledge, 109–132.
- APPADURAI, Arjun (1990): Disjuncture and Difference in the Global Cultural Economy, *Theory, Culture & Society*, 7(2), 295–310.
- AUGÉ, Marc (2012 [1992]): *Nem-helyek. Bevezetés a szürmodernitás antropológiájába*, Budapest, Múcsarnok.
- BACHMANN-MEDICK, Doris (2009): *Cultural Turns. Neuorientierungen in den Kulturwissenschaften*, Reinbek, Rowohlt.
- BANGÓ Jenő (2000): Központ, periféria és régió a szociológiában (A szociális regionalizálás elméleti vázlat), *Társadalom és Gazdaság Közép- és Kelet-Európában*, 22(2), 50–70.

<sup>247</sup> Az olyan publikációk esetében, amelyek fordítások és/vagy többszeri megjelenések, feltüntettem az eredeti kiadás évét kapcsos zárójelben. Néhány alkalommal azonban eltértem e gyakorlattól, és a kapcsos zárójelben lévő adat nem az első nyomtatott verzió, hanem a kézirat készültének vagy a szóban elhangzott előadás évét jelöli. Ennek akkor láttam értelmét, amikor túl nagy volt a különbség megírás/előadás, illetve az első publikálás között, és így az előbbi időpontjára vonatkozó adat informatívabb (pl. Foucault eltérő terekről és a kormányozhatóságról szóló írásai esetében, viszont Mauss testtechnikákról szóló tanulmánya esetében a publikálás évét vettem alapul, mivel az előadás és a nyomtatott verzió között csak két év telt el).

- BARTHES, Roland (1988 [1967]): Semiology and Urbanism, in BARTHES, Roland: *The Semiotic Challenge*, New York, Hill and Wang, 191–201.
- BATA Tímea (2012): A mitológiai helyszín ereje – út az „édenkertbe”, *Replika*, (80), 103–109. <http://www.replika.hu/replika/80-10> (Letöltés ideje: 2017. 06. 14.)
- BAUDRILLARD, Jean (1996 [1981]): A szimulákrum elsőbbsége, in KISS Attila Atila – KOVÁCS Sándor – ODORICS Ferenc (szerk.): *Testes könyv*, Szeged, Ictus, 161–193.
- BECK, Ulrich (1999 [1983]): Túl renden és osztályon?, in ANGELUSZ Róbert (szerk.): *A társadalmi rétegződés komponensei*, Budapest, Új Mandátum, 418–468.
- BECK, Ulrich (2003 [1986]): *A kockázat-társadalom. Út egy másik modernitásba*, Budapest, Andorka Rudolf Társadalomtudományi Társaság – Századvég.
- BECK, Ulrich (2005 [1997]): *Mi a globalizáció?*, Szeged, Belvedere Meridionale.
- BECK, Ulrich – Beck-GERSHEIM, Elisabeth (2011 [1994]): Kockázatos lehetőségek. Individualizálódás, társadalmi életformák és a szerelem összefüggése, *Fordulat*, (15), 10–26.
- BERDOULAY, Vincent (2014 [1978]): The Vidal-Durkheim Debate, in LEY, David – SAMUELS, Marwyn S. (eds.): *Humanistic Geography. Prospects and Problems*, Milton Park – New York, Routledge, 77–90.
- BERGER, Peter L. – LUCKMANN, Thomas (1998 [1966]): *A valóság társadalmi felépítése*, Budapest, Jószyveg.
- BERGER Viktor (2007): Konstruktivista és bourdieu-i megközelítések vonzásában. Gerhard Schulze cselekvés- és tudásszociológiai modellje, in NÉMEDI Dénes – SZABARI Vera (szerk.): *Kötő-jelek 2006*, Budapest, ELTE TÁTK, 31–52.
- BERGER Viktor (2008a): A cselekvés művészete, in NÉMEDI Dénes – SZABARI Vera (szerk.): *Kötő-jelek 2007*, Budapest, ELTE TÁTK, 11–28.
- BERGER Viktor (2008b): A középosztályosodás értelmezési kísérletei a német szociológiában, *Századvég*, (49), 51–93.
- BERGER Viktor (2012a): A térképek rejtett tere, *BUKSZ*, 24(1), 30–36.
- BERGER Viktor (2012b): Térteremtő szavak. Gondolatok Ricardo Padrón *The Spacious Word* című művéről, *Acta Sociologica. Pécsi Szociológiai Szemle*, (5), 19–28.
- BERGER Viktor (2013): A téridő problémája Giddens társadalomelméletében, *Replika*, (82), 25–54.
- BERGER Viktor (2015): Morfológia és kollektív emlékezet. A tér kategóriája Maurice Halbwachs szociológiájában, in SZABARI Vera – TAKÁCS Erzsébet – PÁL Eszter (szerk.): *Vita publica. Tanulmányok Rényi Ágnes tiszteletére*, Budapest, ELTE TÁTK, 10–32.
- BERGER Viktor (2016): Séta a városban, GPS-navigáció és a terek konstitúciója. A mindennapi térkezelés De Certeau-i értelmezése ellen, in BÓDI Jenő – MAKSA Gyula – SZIJÁRTÓ Zsolt (szerk.): *Újratöltve. Médiakutatás és mindennapi élet*, Budapest–Pécs, Gondolat – PTE Kommunikáció és Médiatudományi Tanszék, 108–136.

- BERGER Viktor (2018): Online terek fenomenológiája. Adalékok a (késő) modern térutasztatatok értelmezéséhez, in FARAGÓ László (szerk.): *Kortárs térelméletek kelet-közép-európai kontextusban*, Budapest, Dialóg Campus.
- BERKI Márton (2015): A térbeliség trialektikája, *Tér és Társadalom*, 29(2), 3–18.
- BERKI Márton (2017a): Érzékelt tér, elgondolt tér, megélt tér. A térbeliség trialektikája egy budapesti barnamező-rehabilitációs beruházás példáján, *Tér és Társadalom*, 31(2), 23–43.
- BERKI Márton (2017b): A földrajzi lépték változó értelmezése és a cselekvőhálózat-elmélet, *Földrajzi Közlemények*, 141(3), 203–215.
- BERKING, Helmuth – LÖW, Martina (2010 [2005]): Amikor New York nem Wanne-Eickel... A városok mint a szociológia ismerettárgyai, in SZIJÁRTÓ Zsolt (szerk.): *Köz/tér. Fogalmak, nézőpontok, megközelítések*, Budapest–Pécs, Gondolat – PTE Kommunikáció- és Médiatudományi Tanszék, 33–47.
- BERTA Péter (2008): Szubjektumok alkotta tárgyak – tárgyak alkotta szubjektumok. Interakció, kölcsönhatás, egymásra utaltság, az „új” anyagikultúra-kutatásról, *Replika*, (63), 29–60. <http://www.replika.hu/replika/63-02> (Letöltés ideje: 2016. 04. 17.)
- BLOOR, David (2005 [1982]): Durkheim és Mauss újraolvasása. Az osztályozás és a tudásszociológia, in FEHÉR Márta – BÉKÉS Vera (szerk.): *Tudásszociológia szöveggyűjtemény*, Budapest, Typotex, 185–223.
- BORNCHLEGEL, Peter (2007): Als der Raum sich krümmte. Die Entstehung topologischer Vorstellung in der Geometrie, in GÜNZEL, Stephan (szerk.): *Topologie. Zur Raumbeschreibung in den Kultur- und Medienwissenschaften*, Bielefeld, Transcript, 153–169.
- BOURDIEU, Pierre (1971 [1966]): Osztályhelyzet és osztálypozíció, in FERGE Zsuzsa (szerk.): *Francia szociológia*, Budapest, KJK, 402–432.
- BOURDIEU, Pierre (1982 [1979]): *Die feinen Unterschiede*, Frankfurt am Main, Suhrkamp.
- BOURDIEU, Pierre – CHAMBOREDON, Jean-Claude – PASSERON, Jean-Claude (1983 [1968]): A szociológus mestersége (részlet), *Filozófiai Figyelő*, (1–2), 144–175.
- BOURDIEU, Pierre (1985 [1980]): Az identitás és a reprezentáció. A régió fogalmának kritikai elemzéséhez, *Szociológiai Figyelő*, 1(1), 7–22.
- BOURDIEU, Pierre (1985 [1984]): Sozialer Raum und „Klassen”, in BOURDIEU, Pierre: *Sozialer Raum und „Klassen”. Leçon sur la leçon. 2 Vorlesungen*, Frankfurt am Main, Suhrkamp.
- BOURDIEU, Pierre (1987 [1980]): *Sozialer Sinn. Kritik der theoretischen Vernunft*, Frankfurt am Main, Suhrkamp.
- BOURDIEU, Pierre (1991): Physischer, sozialer und angeeigneter physischer Raum, in WENTZ, Martin (szerk.): *Stadt-Räume*, Frankfurt am Main – New York, Campus, 25–34.
- BOURDIEU, Pierre (1996): *Physical Space, Social Space and Habitus*, Oslo, Universitetet i Oslo, Institutt for sociologi og samfunnsgeografi. <http://www.samfunnsforskning>.

- no/content/download/19953/504700/file/Physical%2520space,%2520social%2520space%2520and%2520habitus.pdf (Letöltés ideje: 2017. 06. 14.)
- BOURDIEU, Pierre (1997 [1983]): Gazdasági tőke, kulturális tőke, társadalmi tőke, in ANGELUSZ Róbert (szerk.): *A társadalmi rétegződés komponensei*, Budapest, Új Mandátum, 156–177.
- BOURDIEU, Pierre (1997a [1993]): Ortseffekte, in BOURDIEU Pierre (Hrsg.): *Das Elend der Welt. Zeugnisse und Diagnosen alltäglichen Leidens an der Gesellschaft*, Konstanz, Universitäts-Verlag Konstanz, 159–167.
- BOURDIEU, Pierre (1997b [1993]): Narzissenweg, in Bourdieu, Pierre (Hrsg.): *Das Elend der Welt. Zeugnisse und Diagnosen alltäglichen Leidens an der Gesellschaft*, Konstanz, Universitäts-Verlag Konstanz, 21–42. [http://www.uvk.de/uploads/tx\\_gbuvkbooks/PDF\\_L/9783825283155\\_L.pdf](http://www.uvk.de/uploads/tx_gbuvkbooks/PDF_L/9783825283155_L.pdf) (Letöltés ideje: 2017. 06. 14.)
- BOURDIEU, Pierre (1997c [1993]): Der Lauf der Dinge, in BOURDIEU, Pierre (Hrsg.): *Das Elend der Welt. Zeugnisse und Diagnosen alltäglichen Leidens an der Gesellschaft*, Konstanz, Universitäts-Verlag Konstanz, 87–109.
- BOURDIEU, Pierre (1997d [1993]): Die Abdankung des Staates, in BOURDIEU, Pierre (Hrsg.): *Das Elend der Welt. Zeugnisse und Diagnosen alltäglichen Leidens an der Gesellschaft*, Konstanz, Universitäts-Verlag Konstanz, 207–215.
- BOURDIEU, Pierre (2000 [1992]): A mezők logikája, in FELKAI Gábor – NÉMEDI Dénes – SOMLAI Péter (szerk.): *Szociológiai irányzatok a XX. században. Olvasókönyv a szociológia történetéhez, 2. kötet*, Budapest, Új Mandátum, 418–430.
- BOURDIEU, Pierre (2000 [1998]): *Férfiuralom*, Budapest, Napvilág.
- BOURDIEU, Pierre (2001 [1997]): *Meditationen. Zur Kritik der scholastischen Vernunft*, Frankfurt am Main, Suhrkamp.
- BOURDIEU, Pierre (2002 [1986]): A kulturális alkotások szociológiai vizsgálata érdekében, in BOURDIEU, Pierre: *A gyakorlati észjárás. A társadalmi cselekvés elméletéről*, Budapest, Napvilág, 49–83.
- BOURDIEU, Pierre (2002 [1994]): Társadalmi tér és szimbolikus tér, in BOURDIEU, Pierre: *A gyakorlati észjárás. A társadalmi cselekvés elméletéről*, Budapest, Napvilág, 11–29.
- BOURDIEU, Pierre (2005 [2001]): *A tudomány tudománya és a reflexivitás. A Collège de France 2001–2001. évi előadás-sorozata*, Budapest, Gondolat.
- BOURDIEU, Pierre (2009 [1963–1964]): A ház, avagy a megforított világ, in BOURDIEU, Pierre: *A gyakorlati észjárás vázlata & három kabil etnológiai tanulmány*, Budapest, Napvilág, 57–78.
- BOURDIEU, Pierre (2009 [1976]): A tudományos mező, *Replika*, (67), 11–35.
- BOURDIEU, Pierre (2010 [1979]): A habitus és az életstílusok tere, *Replika*, (72), 49–94.
- BOURDIEU, Pierre (2010 [1985]): A társadalmi tér és a csoportok keletkezése, in ANGELUSZ Róbert – ÉBER Márk Áron – GECSEK Ottó (szerk.): *Társadalmi Rétegződés olvasókönyv*, Budapest, ELTE, 165–187. [http://www.tankonyvtar.hu/hu/tartalom/tamop425/0010\\_2A\\_19\\_Tarsadalmi\\_retegzodes\\_olasokonyv\\_szerk\\_Gecsek](http://www.tankonyvtar.hu/hu/tartalom/tamop425/0010_2A_19_Tarsadalmi_retegzodes_olasokonyv_szerk_Gecsek)

- Otto/0010\_2A\_19\_Tarsadalmi\_retegzodes\_olvasokonyv\_szerk\_Gecser\_Otto.pdf (Letöltés ideje: 2017. 06. 14.)
- BOURDIEU, Pierre (2014 [2013]): Szimbolikus tőke és a társadalmi osztályok, *Replika*, (87), 7–18.
- BÖHME, Gernot (2013 [1995]): *Atmosphäre. Essays zur neuen Ästhetik*. 7. kiadás, Frankfurt am Main, Suhrkamp.
- BÖHME, Hartmut (2009): Kulturwissenschaft, in GÜNZEL, Stephan (Hrsg.): *Raumwissenschaften*, Frankfurt am Main, Suhrkamp, 191–207.
- BRAVO, Michael T. (2006): Against Determinism. A Reassessment of Marcel Mauss' Essay on Seasonal Variations, *Études Inuit/Inuit Studies*, 30(2), 33–49. <http://www.erudit.org/revue/etudinit/2006/v30/n2/017564ar.pdf> (Letöltés ideje: 2017. 06. 14.)
- BROOKS, John I., III. (2002): The Durkheimians and the Fifth Section of the École Pratique des Hautes Études. An Overview, in IDINOPULOS, Thomas A. – WILSON, Brian C. (eds.): *Reappraising Durkheim for the Study and Teaching of Religion Today*, Leiden–Boston–Köln, Brill, 85–110.
- BRUNCZEL Balázs (2008): *Niklas Luhmann társadalomelméletének felépítése és az elmélet politikatudományos és politikafilozófiai vonatkozásai* (doktori disszertáció), Budapest, ELTE BTK. <http://doktori.btk.elte.hu/phil/brunczel/diss.pdf> (Letöltés ideje: 2017. 06. 14.)
- BURGESS, Ernest W. (1973 [1925]): A városfejlődés, hipotézisek egy kutatási javaslatához, in SZELÉNYI Iván (szerk.): *Városshociológia*, Budapest, KJK, 147–160.
- CASSIRER, Ernst (1944): *An Essay on Man. An Introduction to a Philosophy of Human Culture*, New York, Doubleday.
- CASSIRER, Ernst (2000 [1931]): Mitikus, esztétikai és teoretikus tér, *Vulgo*, 2(1–2), 237–246. <http://www.c3.hu/scripta/vulgo/2/1-2/cassir.htm> (Letöltés ideje: 2017. 06. 14.)
- CASTELLS, Manuel (2005 [1996]): *Az információ kora. Gazdaság, társadalom és kultúra. 1. kötet. A hálózati társadalom kialakulása*, Budapest, Infonia.
- CASTRO Varela – MAR, María do – DHAWAN, Nikita – RANDERIA Shalini (2009): Postkoliniális Teória, in GÜNZEL, Stephan (Hrsg.): *Raumwissenschaften*, Frankfurt am Main, Suhrkamp, 308–323.
- COLEMAN, James (2000 [1986]): Társadalomelmélet, társadalomkutatás, cselekvéselmélet, in FELKAI Gábor – NÉMEDI Dénes – SOMLAI Péter (szerk.): *Szociológiai irányzatok a XX. században. Olvasókönyv a szociológia történetéhez II.*, Budapest, Új Mandátum, 191–214.
- COLLINS, Randall (2010 [2000]): Szituációs rétegződés. Az egyenlőtlenség mikro-makro elmélete, in ANGELUSZ Róbert – ÉBER Márk Áron – GECSEK Ottó (szerk.): *Társadalmi rétegződés olvasókönyv*, Budapest, ELTE, 469–491. [http://www.tankonyvtar.hu/hu/tartalom/tamop425/0010\\_2A\\_19\\_Tarsadalmi\\_retegzodes\\_olvasokonyv\\_szerk\\_Gecser\\_Otto/0010\\_2A\\_19\\_Tarsadalmi\\_retegzodes\\_olvasokonyv\\_szerk\\_Gecser\\_Otto.pdf](http://www.tankonyvtar.hu/hu/tartalom/tamop425/0010_2A_19_Tarsadalmi_retegzodes_olvasokonyv_szerk_Gecser_Otto/0010_2A_19_Tarsadalmi_retegzodes_olvasokonyv_szerk_Gecser_Otto.pdf) (Letöltés ideje: 2017. 06. 14.)

- CONZE, Werner – OEXLE, Otto Gerhard – WALTHER, Rudolf (1990): Stand, Klasse, in BRUNNER, Otto – CONZE, Werner – KOSELLECK, Reinhart (Hrsg.): *Geschichtliche Grundbegriffe. Historisches Lexikon zur politisch-sozialen Sprache in Deutschland. Band 6 (St-Vert)*, Stuttgart, Klett-Cotta, 155–284.
- COSER, Lewis A. (1992): Introduction. Maurice Halbwachs 1877–1945, in Halbwachs, Maurice: *On Collectiv Memory*, Chicago–London, University of Chicago Press, 1–34.
- CRANG, Mike – THRIFT, Nigel (eds.) (2000a): *Thinking Space*, London – New York, Routledge.
- CRANG, Mike – THRIFT, Nigel (2000b): Introduction, in CRANG, Mike – THRIFT, Nigel (eds.): *Thinking Space*, New York – London, Routledge, 1–30.
- CZIRFUSZ Márton – JELINEK Csaba – BERKI Márton (2018): Tér a marxista elméletekben, in FARAGÓ László (szerk.): *Kortárs térelméletek kelet-közép-európai kontextusban*, Budapest, Dialóg Campus.
- DAHRENDORF, Ralf (1961): Dichotomie und Hierarchie. Das Gesellschaftsbild der Unterschicht, in DAHRENDORF, Ralf: *Gesellschaft und Freiheit*, München, Piper & Co., 163–175.
- DANGSCHAT, Jens S. (1996): Raum als Dimension sozialer Ungleichheit und Ort als Bühne der Lebensstilisierung? Zur Raumbezug der sozialen Ungleichheit und von Lebensstilen, in SCHWENK, Otto G. (Hrsg.): *Lebensstil zwischen Sozialstrukturanalyse und Kulturwissenschaft*, Opladen, Leske und Budrich, 99–135.
- DE CERTEAU, Michel – GIARD, Luce – MAYOL, Pierre (1998 [1994]): *The Practice of Everyday Life. Vol. 2. Living and Cooking*, Minneapolis, University of Minnesota Press.
- DE CERTEAU, Michel (2010 [1980]): *A cselekvés művészete. A mindennapok leleménye 1.*, Budapest, Kijárat.
- DESCARTES, René (2006 [1644]): Über die Prinzipien der materiellen Dinge, in DÜNNE, Jörg – GÜNZEL, Stephan (Hrsg.): *Raumtheorie. Grundlagentexte aus Philosophie und Kulturwissenschaften*, Frankfurt am Main, Suhrkamp, 44–55. (Magyarul: *A filozófia alapelvei*, Budapest, Osiris, 1996.)
- DÖRFLER, Thomas (2013): Milieu und Raum – Zur relationalen Konzeptualisierung eines sozio-räumlichen Zusammenhangs, in ROTHFUSS, Eberhard – DÖRFLER, Thomas (Hrsg.): *Raumbezogene qualitative Sozialforschung*, Wiesbaden, Springer VS, 33–59.
- DÖRING, Jörg (2008): Die Karte als Operations- und Imaginationmatrix. Zur Geschichte eines Raummediums, in DÖRING, Jörg – THIELMANN, Tristan (Hrsg.): *Spatial Turn. Das Raumparadigma in den Kultur- und Sozialwissenschaften*, Bielefeld, Transcript, 49–69.
- DÖRING, Jörg – THIELMANN, Tristan (2008a): Einleitung, Was lesen wir im Raume? Der Spatial Turn und das geheime Wissen der Geographen, in DÖRING, Jörg – THIELMANN, Tristan (Hrsg.): *Spatial Turn. Das Raumparadigma in den Kultur- und Sozialwissenschaften*, Bielefeld, Transcript, 7–45.



- DÖRING, Jörg – THIELMANN, Tristan (Hrsg.) (2008b): *Spatial Turn. Das Raumparadigma in den Kultur- und Sozialwissenschaften*, Bielefeld, Transcript.
- DÖRING, Jörg (2010): Spatial Turn, in GÜNZEL, Stephan (Hrsg.): *Raum. Ein interdisziplinäres Handbuch*, Stuttgart–Weimar, J. B. Metzler, 90–99.
- DURKHEIM, Émile (1904): Simmel – Über räumliche Projectionen sozialer Formen (recenzió), *L'Année sociologique*, (7), 646–647. <http://gallica.bnf.fr/ark:/12148/bpt6k93916d.image.langFR.r=l'année sociologique> (Letöltés ideje: 2017. 06. 14.)
- DURKHEIM, Émile (1972 [1895]): Mi a társadalmi tény?, in DURKHEIM, Émile: *A társadalmi tényről*, Budapest, A Művelődésügyi Minisztérium Marxizmus-Leninizmus Oktatási Főosztálya, 9–23.
- DURKHEIM, Émile – MAUSS, Marcel (1978 [1903]): Az osztályozás néhány elemi formája, in Durkheim, Émile: *A társadalmi tények magyarázatához*, Budapest, KJK, 253–334.
- DURKHEIM, Émile (1982 [1897]): *Az öngyilkosság*, Budapest, KJK.
- DURKHEIM, Émile (1982 [1899]): Social Morphology, in LUKES, Steven (ed.): *The Rules of Sociological Method*, New York – London – Toronto – Sydney, Free Press, 241–242.
- DURKHEIM, Émile (2000 [1894]): A szociológia módszertani szabályai (részlet), in FELKAI Gábor – NÉMEDI Dénes – SOMLAI Péter (szerk.): *Olvasókönyv a szociológia történetéhez. Szociológiai irányzatok a XX. század elejéig*, Budapest, Új Mandátum, 272–313.
- DURKHEIM, Émile (2001 [1893]): *A társadalmi munkamegosztásról*, Budapest, Osiris.
- DURKHEIM, Émile (2003 [1912]): *A vallási élet elemi formái*, Budapest, L'Harmattan. <http://www.tankonyvtar.hu/hu/tartalom/tkt/vallasi-elet-elemi/vallasi-elet-elemi.pdf> (Letöltés ideje: 2017. 06. 14.)
- DÜLL Andrea – IZSÁK Éva (szerk.) (2014): *Tér-rétegek. Tanulmányok a XXI. század térfordulatairól*, Budapest, L'Harmattan.
- DÜNNE, Jörg (2006): Einleitung [Soziale Räume], in DÜNNE, Jörg – GÜNZEL, Stephan (Hrsg.): *Raumtheorie. Grundlagentexte aus Philosophie und Kulturwissenschaften*, Frankfurt am Main, Suhrkamp, 289–303.
- DÜNNE, Jörg – GÜNZEL, Stephan (Hrsg.) (2006): *Raumtheorie. Grundlagentexte aus Philosophie und Kulturwissenschaften*, Frankfurt am Main, Suhrkamp.
- EINSTEIN, Albert (2006 [1930]): Raum, Äther und Feld in der Physik, in DÜNNE, Jörg – GÜNZEL, Stephan (Hrsg.): *Raumtheorie. Grundlagentexte aus Philosophie und Kulturwissenschaften*, Frankfurt am Main, Suhrkamp, 94–101.
- EGGER, Stephan (2002): Soziale Formen und praktischer sinn. Zu einer Morphologie des kollektiven Menschen bei Maurice Halbwachs, in HALBWACHS, Maurice: *Soziale Morphologie. Ausgewählte Schriften* (hrsg. v. EGGER, Stephan), Konstanz, UVK, 92–127. [http://www.uvk.de/uploads/tx\\_gbuvkbooks/PDF\\_L/9783896698926\\_L.pdf](http://www.uvk.de/uploads/tx_gbuvkbooks/PDF_L/9783896698926_L.pdf) (Letöltés ideje: 2017. 06. 14.)
- EGYED Ildikó (2018a): A tér és a hatalom antiesszencialista koncepciója. Foucault és a neomarxista, posztstrukturalista kritikák, in FARAGÓ László (szerk.): *Kortárs térelméletek kelet-közép-európai kontextusban*, Budapest, Dialóg Campus.



- EGYED Ildikó (2018b): A tértermelés neomarxista kritikája. A technokrata térreprezentációktól a lefebvre-i városhoz való jog instrumentalizációjáig, in FARAGÓ László (szerk.): *Kortárs térelméletek kelet-közép-európai kontextusban*, Budapest, Dialóg Campus.
- ELDEN, Stuart (2002 [1998]): „Es gibt eine politik des Raumes, weil Raum politisch ist.” Henri Lefebvre und die Produktion des Raumes, *AnArchitektur*, (1), 27–35. [http://anarchitektur.org/aa01\\_lefebvre/aa01\\_lefebvre.pdf](http://anarchitektur.org/aa01_lefebvre/aa01_lefebvre.pdf) (Letöltés ideje: 2017. 06. 14.)
- ELDEN, Stuart – CRAMPTON, Jeremy W. (eds.) (2007a): *Space, Knowledge and Power. Foucault and Geography*, Aldershot, Ashgate.
- ELDEN, Stuart – CRAMPTON, Jeremy W. (2007b): Introduction. Space, Knowledge and Power, Foucault and Geography, in ELDEN, Stuart – Crampton, Jeremy W. (eds.): *Space, Knowledge and Power. Foucault and Geography*, Aldershot, Ashgate, 1–16.
- ELIAS, Norbert (1987 [1975]): *Über die Zeit. Arbeiten zur Wissenssoziologie II*, Frankfurt am Main, Suhrkamp.
- ELIAS, Norbert (1990 [1984]): Az időről, in GELLÉRINÉ LÁZÁR Márta (szerk.): *Időben élni. Történeti-szociológiai tanulmányok*, Budapest, Akadémiai Kiadó, 15–47.
- ELIAS, Norbert (2004 [1939]): *A civilizáció folyamata*, Budapest, Gondolat.
- ELIAS, Norbert (2005 [1969]): *Az udvari társadalom. A királyság és az udvari arisztokrácia szociológiai jellemzőinek vizsgálata*, Budapest, Napvilág.
- FABÓK Márton – BERKI Márton (2018): Relacionális-materiális térelméletek. A reprezentáción túl, szövevények hálójában, in FARAGÓ László (szerk.): *Kortárs térelméletek kelet-közép-európai kontextusban*, Budapest, Dialóg Campus.
- FARAGÓ László (2012): Térértelmezések. *Tér és Társadalom*, 26(1), 5–25.
- FARAGÓ László (2013): Térelméleti alapvetések konstruktivista ismeretelméleti megközelítésben, *Tér és Társadalom*, 27(4), 3–29.
- FARAGÓ László (2017a): *Téri lét. Társadalomtér-elméleti alapvetések* (akadémiai nagydoktori értekezés), Budapest, MTA Közgazdaság- és Regionális Tudományi Kutatóközpontja. <http://real-d.mtak.hu/982/> (Letöltés ideje: 2018. 06. 14.)
- FARAGÓ László (2017b): Autopoietikus (társadalmi) terek koncepciója, *Tér és Társadalom*, 31(1), 7–29.
- FARÍAS, Ignacio (2010): Introduction. Decentering the Object of Urban Studies, in FARÍAS, Ignacio – BENDER, Thomas (eds.): *Urban Assemblages. How Actor-Network Theory Changes Urban Studies*, London – New York, Routledge, 1–24.
- FÁBER Ágoston (2009): Az igazság mint politika?, *Replika*, (67), 111–126.
- FELKAI Gábor (1999): A német és osztrák szociológia a századforduló előtt, in FELKAI Gábor (szerk.): *A szociológia kialakulása. Tanulmányok*, Budapest, Új Mandátum, 304–328.
- FELKAI Gábor (2006): *A német szociológia története a századfordulótól 1933-ig. 2. kötet*, Budapest, Századvég.
- FILIPPOV, Alexander (1998): *Identität und Raum im soziologischen Denken Georg Simmels*, Moszkva–Riga, Institut für Soziologie AdW Russlands, Zentrum für fundamentale

- Soziologie. [http://www.academia.edu/2541111/Identitat\\_und\\_Raum\\_im\\_soziologischen\\_Denken\\_Georg\\_Simmels](http://www.academia.edu/2541111/Identitat_und_Raum_im_soziologischen_Denken_Georg_Simmels) (Letöltés ideje: 2015. 08. 11.)
- FOUCAULT, Michel (1980 [1977]): The Eye of Power, in GORDON, Colin (ed.): *Power/Knowledge. Selected Interviews and Other Writings 1972–1977*, New York, Pantheon, 146–165. (Magyarul: A hatalom szeme, 2000 [10], 3–9, 1996.)
- FOUCAULT, Michel (1984 [1982]): Space, Power and Knowledge, in RABINOW, Paul (ed.): *The Foucault Reader*, New York, Pantheon, 239–256.
- FOUCAULT, Michel (1990 [1975]): *Felügyelet és büntetés. A börtön története*, Budapest, Gondolat.
- FOUCAULT, Michel (1998 [1978]): A kormányozhatóság, in FOUCAULT, Michel: *A fantasztikus könyvtár*, Budapest, Pallas-Attraktor, 106–123.
- FOUCAULT, Michel (1999 [1976]): *A szexualitás története I. A tudás akarása*, Budapest, Atlantisz.
- FOUCAULT, Michel (2000 [1963]): A klinikai orvoslás születése, in FOUCAULT, Michel: *Elmebetegség és pszichológia. A klinikai orvoslás születése*, Budapest, Corvina, 91–321.
- FOUCAULT, Michel (2000 [1966]): *A szavak és a dolgok. A társadalomtudományok archeológiája*, Budapest, Osiris.
- FOUCAULT, Michel (2000 [1967]): Eltérő terekről, in FOUCAULT, Michel: *Nyelv a végtelenhez. Tanulmányok, előadások, beszélgetések*, Debrecen, Latin Betűk, 147–155.
- FOUCAULT, Michel (2000 [1976]): A hatalom mikrofizikája, in FOUCAULT, Michel: *Nyelv a végtelenhez. Tanulmányok, előadások, beszélgetések*, Debrecen, Latin Betűk, 307–330.
- FOUCAULT, Michel (2000 [1978]): „Kormány-fővel” gondolkodni, in FOUCAULT, Michel: *Nyelv a végtelenhez. Tanulmányok, előadások, beszélgetések*, Debrecen, Latin Betűk, 287–305.
- FOUCAULT, Michel (2004 [1978]): *Sicherheit, Territorium, Bevölkerung. Geschichte der Gouvernementalität*, Frankfurt am Main, Suhrkamp.
- FOUCAULT, Michel (2007 [1964]): The Language of Space, in CRAMPTON, Jeremy W. – ELDEN, Stuart (eds.): *Space, Knowledge, and Power*, Aldershot, Ashgate, 163–167.
- FOUCAULT, Michel (2007 [1973]): The Force of Flight, in CRAMPTON, Jeremy W. – ELDEN, Stuart (eds.): *Space, Knowledge, and Power*, Aldershot, Ashgate, 169–172.
- FOUCAULT, Michel (2007 [1976a]): Questions on Geography, in CRAMPTON, Jeremy W. – ELDEN, Stuart (eds.): *Space, Knowledge, and Power*, Aldershot, Ashgate, 173–182.
- FOUCAULT, Michel (2007 [1976b]): Some Questions from Michel Foucault to Hérodote, in CRAMPTON, Jeremy W. – ELDEN, Stuart (eds.): *Space, Knowledge, and Power*, Aldershot, Ashgate, 19–20.
- FOUCAULT, Michel (2007 [1976c]): The Meshes of Power, in CRAMPTON, Jeremy W. – ELDEN, Stuart (eds.): *Space, Knowledge, and Power*, Aldershot, Ashgate, 153–162.
- FOUCAULT, Michel (2007 [1978]): The Incorporation of the Hospital into Modern Technology, in CRAMPTON, Jeremy W. – ELDEN, Stuart (eds.): *Space, Knowledge, and Power*, Aldershot, Ashgate, 141–151.

- FRANKE, Herbert (1993): Vorwort, in GRANET, Marcel: *Das chinesische Denken*, Frankfurt am Main, Suhrkamp, 7–11.
- FRISBY, David P. (1990): Georg Simmel and the Study of Modernity, in KAERN, Michael – PHILLIPS, Bernard S. – COHEN, Robert S. (eds.): *Georg Simmel and Contemporary Sociology* (Boston Studies in the Philosophy of Science 119), Dordrecht–Boston–London, Kluwer Academic Publishing, 57–74.
- FÜHR, Eduard (2009): Architektur/Städtebau, in GÜNZEL, Stephan (Hrsg.): *Raumwissenschaften*, Frankfurt am Main, Suhrkamp, 46–60.
- FÜZÉR Katalin (2015): A bizalom társadalomelmélete és a társadalmi tőke szociológiai elmélete, *Századvég* (78), 5–16.
- FÜZÉR Katalin (2016): The Social Theory of Trust and the Sociological Theory of Social Capital, *Belvedere Meridionale*, 28(1), 132–139. <http://dx.doi.org/10.14232/belv.2016.1.9> (Letöltés ideje: 2017. 06. 14.)
- GARDINER, Michael E. (2004): Everyday Utopianism. Lefebvre and His Critics, *Cultural Studies*, 18(2–3), 228–254.
- GEHLEN, Arnold (1976 [1971]): *Az ember*, Budapest, Gondolat.
- GEISLER, Rainer – WEBER-MENGES, Sonja (2006): „Natürlich gibt es heute noch Schichten!” – Bilder der modernen Sozialstruktur in den Köpfen der Menschen, in BREMER, Helmut – LANGE-VESTER, Andrea (Hrsg.): *Soziale Milieus und Wandel der Sozialstruktur. Die gesellschaftlichen Herausforderungen und die Strategien der sozialen Gruppen*, Wiesbaden, Verlag für Sozialwissenschaften, 102–127.
- GIDDENS, Anthony (1976): *New Rules of Sociological Method*, Stanford, Stanford University Press.
- GIDDENS, Anthony (1979): *Central Problems of Social Theory*, Berkeley – Los Angeles, University of California Press.
- GIDDENS, Anthony (1981): *A Contemporary Critique of Historical Materialism. Power, Property and the State. Vol. 1*, London, Macmillan.
- GIDDENS, Anthony (1984): Space, Time, and Politics in Social Theory. An Interview with Anthony Giddens, *Environment and Planning D. Society and Space*, 2(2), 123–132.
- GIDDENS, Anthony (1985): Time, Space and Regionalisation, in GREGORY, Derek – URRY, John (eds.): *Social Relations and Spatial Structures*, Houndmills, Macmillan, 265–295.
- GIDDENS, Anthony (1995 [1990]): *Konsequenzen der Moderne*, Frankfurt am Main, Suhrkamp.
- GIDDENS, Anthony (1995 [1984]): *Die Konstitution der Gesellschaft*, Frankfurt am Main – New York, Campus.
- GIDDENS, Anthony (1997 [1993]): *Szociológia*, Budapest, Osiris.
- GIDDENS, Anthony (1999 [1998]): *A harmadik út. A szociáldemokrácia megújulása*, Budapest, Agóra Marketing.
- GIDDENS, Anthony (2005 [1999]): *Elszabadult világ. Hogyan alakítja át életünket a globalizáció?*, Budapest, Napvilág.

- GIDDENS, Anthony (2013 [1988]): A strukturáció elmélete. Bernd Kiefling interjúja, *Replika*, (82), 11–23.
- GIDDENS, Anthony (2013 [1991]): A későmodernitás kontúrjai, *Replika*, (82), 115–134.
- GIDDENS, Anthony (2013 [1994]): Élet a poszttradicionális társadalmakban, *Replika*, (82), 55–96.
- GLAUSER, Andrea (2006): Pionierarbeit mit paradoxen Folgen? Zur neueren Rezeption der Raumsoziologie von Georg Simmel, *Zeitschrift für Soziologie*, 35(4), 250–268.
- GOFFMAN, Erving (1971): *Relations in Public Places. Notes on the Social Organization of Gatherings*, New York, Free Press.
- GOFFMAN, Erving (2000 [1959]): *Az én bemutatása a mindennapi életben*, Budapest, Thalassa Alapítvány – Pólya Kiadó.
- GONDEK, Hans-Dieter (2010): Strukturális (szócikk), in SANDKÜHLER, Hans Jörg (Hrsg.): *Enzyklopädie Philosophie*, Hamburg, Felix Meiner, 2627–2632.
- GORDON, B. Le Roy (1971): Sacred Directions, Orientation, and the Top of the Map, *History of Religions*, 10(3), 211–227.
- GOTTDIENER, Mark (2002 [1993]): Ein Marx Für unsere Zeit. Henri Lefebvre und die Produktion des Raumes, *AnArchitektur*, (1), 22–26. [http://anarchitektur.org/aa01\\_lefebvre/aa01\\_lefebvre.pdf](http://anarchitektur.org/aa01_lefebvre/aa01_lefebvre.pdf) (Letöltés ideje: 2017. 06. 14.)
- GRANET, Marcel (1958 [1929]): *Chinese Civilization*, New York, Meridian Books.
- GRANET, Marcel (1968 [1934]): *La pensée chinoise*, Paris, Editions Albin Michel.
- GRANET, Marcel (1973 [1933]): Right and Left in China, in NEEDHAM, Rodney (ed.): *Right & Left*, Chicago–London, University of Chicago Press, 43–58.
- GRANET, Marcel (1993 [1934]): *Das chinesische Denken. Inhalt, Form, Charakter*, Frankfurt am Main, Suhrkamp.
- GRANOVETTER, Mark (1991 [1982]): A gyenge kötések ereje, in ANGELUSZ Róbert – TARDOS Róbert (szerk.): *Társadalmak rejtett hálózata*, Budapest, Magyar Közvéleménykutató Intézet, 371–400.
- GREGORY, Derek (1994): *Geographical Imaginations*, Cambridge, MA – Oxford, Blackwell.
- GUREVICS, Aron (1974 [1972]): *A középkori ember világgépe*, Budapest, Kossuth.
- GUREVICS, Aron (1987 [1981]): *A középkori népi kultúra*, Budapest, Gondolat.
- GÜNZEL, Stephan (2006a): Einleitung [Physik und Metaphysik des Raumes], in DÜNNE, Jörg – GÜNZEL, Stephan (Hrsg.): *Raumtheorie. Grundlagentexte aus Philosophie und Kulturwissenschaften*, Frankfurt am Main, Suhrkamp, 19–43.
- GÜNZEL, Stephan (2006b): Einleitung [Phänomenologie der Räumlichkeit], in DÜNNE, Jörg – GÜNZEL, Stephan (Hrsg.): *Raumtheorie. Grundlagentexte aus Philosophie und Kulturwissenschaften*, Frankfurt am Main, Suhrkamp, 105–128.
- GÜNZEL, Stephan (2007): Raum – Topographie – Topologie, in GÜNZEL, Stephan (Hrsg.): *Topologie. Zur Raumbeschreibung in den Kultur- und Medienwissenschaften*, Bielefeld, Transcript, 13–29.

- GÜNZEL, Stephan (2008): Kurt Lewin und die Topologie des Sozialraums, in Fabian KESSL, Fabian – REUTLINGER, Christian (Hrsg.): *Schlüsselwerke der Sozialraumforschung Traditionslinien in Text und Kontexten*, Wiesbaden, Verlag für Sozialwissenschaften, 94–114.
- GÜNZEL, Stephan (Hrsg.) (2009a): *Raumwissenschaften*, Frankfurt am Main, Suhrkamp.
- GÜNZEL, Stephan (2009b): Einleitung, in GÜNZEL, Stephan (Hrsg.): *Raumwissenschaften*, Frankfurt am Main, Suhrkamp, 7–13.
- GÜNZEL, Stephan (2009c): Bildtheorie, in GÜNZEL, Stephan (Hrsg.): *Raumwissenschaften*, Frankfurt am Main, Suhrkamp, 61–76.
- GÜNZEL, Stephan (Hrsg.) (2010): *Raum. Ein interdisziplinäres Handbuch*, Stuttgart–Weimar, J. B. Metzler.
- HALBWACHS, Maurice (1971 [1913]): A munkásosztály fogyasztói tendenciái, in FERGE Zsuzsa (szerk.): *A francia szociológia*, Budapest, KJK, 57–123.
- HALBWACHS, Maurice (1971 [1925]): Az emlékezet társadalmi keretei, in FERGE Zsuzsa (szerk.): *Francia szociológia*, Budapest, KJK, 124–131.
- HALBWACHS, Maurice (1991 [1950]): *Das kollektive Gedächtnis*, Frankfurt am Main, Fischer.
- HALBWACHS, Maurice (1992 [1941]): The Legendary Topography of the Gospels, in HALBWACHS, Maurice: *On Collective Memory*, Lewis A. Coser (ed.). London–Chicago, Chicago University Press, 193–235.
- HALBWACHS, Maurice (2000 [1949]): Kollektív emlékezet. III. fejezet. A kollektív emlékezet és az idő, in FELKAI Gábor – NÉMEDI Dénes – SOMLAI Péter (szerk.): *Olvasókönyv a szociológia történetéhez. Szociológiai irányzatok a XX. század elejéig*, Budapest, Új Mandátum, 403–432.
- HALBWACHS, Maurice (2002 [1938]): *Soziale Morphologie. Ausgewählte Schriften*, Stephan Egger (Hrsg.). Konstanz, UVK.
- HALL, Edward T. (1975 [1966]): *Rejtett dimenziók*, Budapest, Gondolat.
- HALLER, Dieter (2009): Ethnologie/Sozialanthropologie, in GÜNZEL, Stephan (Hrsg.): *Raumwissenschaften*, Frankfurt am Main, Suhrkamp, 109–124.
- HARD, Gerhard (2008): Der *Spatial Turn*, von der Geographie betrachtet, in DÖRING, Jörg – THIELMANN, Tristan (Hrsg.): *Spatial Turn. Das Raumparadigma in den Kultur- und Sozialwissenschaften*, Bielefeld, Transcript, 263–315.
- HARLEY, John Brian (2001 [1988]): Maps, Knowledge, and Power, in HARLEY, John Brian: *The New Nature of Maps. Essays in the History of Cartography*, Baltimore–London, John Hopkins University Press, 51–81.
- HARLEY, John Brian (2001 [1989]): Deconstructing the Map, in HARLEY, John Brian: *The New Nature of Maps. Essays in the History of Cartography*, Baltimore–London, John Hopkins University Press, 149–168.
- HARVEY, David (2006 [1990]): A tér-idő sűrűsödés és a posztmodern állapot, *Café Babel*, (52), 91–104 (Tempó).

- HARVEY, David (2009 [1992]): A kapitalizmus, a fragmentálódás üzeme, *Fordulat*, (7), 108–115. [http://fordulat.net/pdf/7/harvey\\_adam.pdf](http://fordulat.net/pdf/7/harvey_adam.pdf) (Letöltés ideje: 2017. 06. 14.)
- HARVEY, David (2009 [2004]): Az „új” imperializmus, felhalmozás kisemmizés által, *Fordulat*, (7), 78–106. [http://fordulat.net/pdf/7/harvey\\_szepe.pdf](http://fordulat.net/pdf/7/harvey_szepe.pdf) (Letöltés ideje: 2017. 06. 14.)
- HARVEY, David (2009 [2008]): A városhoz való jog, *Fordulat*, (7), 116–133. [http://fordulat.net/pdf/7/harvey\\_posfai.pdf](http://fordulat.net/pdf/7/harvey_posfai.pdf) (Letöltés ideje: 2017. 06. 14.)
- HEIDEGGER, Martin (2002 [1962]): Idő és lét, *Nagyvilág*, 47(3). <http://www.inaplo.hu/nv/200203/15.html> (Letöltés ideje: 2017. 06. 14.)
- HERTZ, Robert (1973 [1909]): The Pre-eminence of the Right Hand. A Study in Religious Polarity, in NEEDHAM, Rodney (ed.): *Right and Left. Essays on Dual Symbolic Classification*, Chicago–London, University of Chicago Press, 3–31.
- HEUSER, Marie-Luise (2007): Die Anfänge der Topologie in Mathematik und Naturphilosophie, in GÜNZEL, Stephan (Hrsg.): *Topologie. Zur Raumbeschreibung in den Kultur- und Medienwissenschaften*, Bielefeld, Transcript, 183–200.
- HIDAS Zoltán (2013): A tér szociológiai felfedezése, *Pannonhalmi Szemle*, 21(4), 35–45.
- HRADIL, Stefan (2010 [1987]): Társadalmi helyzetek és miliók. Egy fejlett társadalom struktúrájának elemzése, in ANGELUSZ Róbert – ÉBER Márk Áron – GECSEK Ottó (szerk.): *Társadalmi rétegződés olvasókönyv*, Budapest, ELTE. [http://www.tankonyvtar.hu/hu/tartalom/tamop425/0010\\_2A\\_19\\_Tarsadalmi\\_retegzodes\\_olvasokonyv\\_szerk\\_Gecsek\\_Otto/0010\\_2A\\_19\\_Tarsadalmi\\_retegzodes\\_olvasokonyv\\_szerk\\_Gecsek\\_Otto.pdf](http://www.tankonyvtar.hu/hu/tartalom/tamop425/0010_2A_19_Tarsadalmi_retegzodes_olvasokonyv_szerk_Gecsek_Otto/0010_2A_19_Tarsadalmi_retegzodes_olvasokonyv_szerk_Gecsek_Otto.pdf) (Letöltés ideje: 2017. 06. 14.)
- HUSSERL, Edmund (2006 [1934]): Kopernikanische Umwendung der Kopernikanischen Umwendung, in DÜNNE, Jörg – GÜNZEL, Stephan (Hrsg.): *Raumtheorie. Grundlagentexte aus Philosophie und Kulturwissenschaften*, Frankfurt am Main, Suhrkamp, 153–164.
- HUSZÁR Ákos (2004): Reinhart Koselleck fogalomtörténete és az utópia problémája a szociológiában, *Korall*, (15–16), 89–116.
- JAKAB Dénes Barna (2009): Területiség és deterritorializáció. A terület mint a társadalomelméletek vezérfonala, *Replika*, (66), 163–176.
- JAMESON, Fredric (1991): *Postmodernism. Or, the Cultural Logic of Late Capitalism*, Durham, Duke University Press.
- JAMESON, Fredric (1998 [1991]): *A posztmodern, avagy a késői kapitalizmus kulturális logikája*, Budapest, Józseveg.
- JOAS, Hans (1995): Einführung. Eine soziologische Transformation der Praxisphilosophie – Giddens’ Theorie der Strukturierung, in GIDDENS, Anthony: *Die Konstitution der Gesellschaft*, Frankfurt am Main – New York, Campus, 9–23.
- KACSUK Zoltán (2005): Szubkulturák, poszt-szubkulturák és neo-törzsek, *Replika*, (53), 91–110.



- KAJETZKE, Laura – MARKUS Schroer (2010): Sozialer Raum, Verräumlichung, in GÜNZEL, Stephan (Hrsg.): *Raum. Ein interdisziplinäres Handbuch*, Stuttgart–Weimar, J. B. Metzler, 192–203.
- KANT, Immanuel (2004 [1787]): *A tiszta ész kritikája*, Budapest, Atlantisz.
- KARÁCSONY András (2009): Az ember mint a hallgatás tárgya a luhmanni elméletben, *Replika*, (66), 93–100.
- KERN, Stephen (2003): *The Culture of Time and Space, 1880–1918*, Cambridge, MA – London, Harvard University Press.
- KINCSES Áron – ZSOM Brigitta (2015): Rétegződés a térben, in HUSZÁR Ákos (szerk.): *Népszámlálás 2011. 15. A társadalom rétegződése*, Budapest, KSH, 111–129. [https://www.ksh.hu/docs/hun/xftp/idoszaki/nepsz2011/nepsz\\_15\\_2011.pdf](https://www.ksh.hu/docs/hun/xftp/idoszaki/nepsz2011/nepsz_15_2011.pdf) (Letöltés ideje: 2017. 06. 14.)
- KOSELLECK, Reinhart (1972): Einleitung, in BRUNNER, Otto – CONZE, Werner – KOSELLECK, Reinhart (Hrsg.): *Geschichtliche Grundbegriffe. Historisches Lexikon zur politisch-sozialen Sprache in Deutschland. Band 1 (A–D)*, Stuttgart, Klett-Cotta, XIII–XVII.
- KOSELLECK, Reinhart (2003 [1979]): Fogalomtörténet és társadalomtörténet, in KOSELLECK, Reinhart: *Elmúlt jövő. A történeti idők szemantikája*, Budapest, Atlantisz, 121–145.
- KRACAUER, Siegfried (1990 [1930]): Über Arbeitsnachweise. Konstruktion eines Raumes, in KRACAUER, Siegfried: *Schriften, Band V. 2*, BÜLDER-BACH, Inka (Hrsg.): Frankfurt am Main, Suhrkamp, 185–192. <http://raumgegenzement.blogspot.de/2009/10/23/siegfried-kracauer-ueber-arbeitsnachweise-1930/> (Letöltés ideje: 2017. 06. 14.)
- KUCZI Tibor (2008a): Történelmi vázlat a felüyeleti módokról, *Fordulat*, (2), 95–102. <http://fordulat.net/pdf/2/kuczi.pdf> (Letöltés ideje: 2017. 06. 14.)
- KUCZI Tibor (2008b): A taylorizmus és a sport, *Café Babel*, (56–57), 25–34.
- KUCZI Tibor (2011): *Munkásprés. A munka kikényszerítésének története az ipari forradalomtól napjainkig*, Budapest, L'Harmattan.
- LAKATOS Imre (1997 [1968]): A kritika és a tudományos kutatási programok metodológiája, in MIKLÓS Tamás (szerk.): *Lakatos Imre tudományfilozófiai írásai*, Budapest, Atlantisz, 19–63.
- LANG, Franziska (2009): Archäologie, in GÜNZEL, Stephan (Hrsg.): *Raumwissenschaften*, Frankfurt am Main, Suhrkamp, 30–45.
- LÄPPLE, Dieter (1991): Essay über den Raum. Für ein gesellschaftswissenschaftliches Raumkonzept, in HÄUSSERMANN, Hartmut (Hrsg.): *Stadt und Raum. Soziologische Analysen*, Pfaffenweiler, Centaurus, 157–207. <http://www.rainer-rilling.de/gs-villa07-Dateien/laepple.pdf> (Letöltés ideje: 2017. 06. 14.)
- LATOUR, Bruno – STRUM, Shirley (1987): Redefining the Social Link. From Baboons to Humans, *Social Science Information*, 26(4), 783–802. <http://www.bruno-latour.fr/sites/default/files/30-STRUM-LATOUR-SOCIAL-GB.pdf> (Letöltés ideje: 2017. 06. 14.)



- LATOUR, Bruno (1992): Where are the Missing Masses?, in BIJKER, Wiebe E. – LAW, John (eds.): *Shaping Technology/Building Society. Studies in Sociotechnical Change*, Cambridge, MA, MIT Press, 225–258. Újabb kiadása: <http://www.bruno-latour.fr/sites/default/files/50-MISSING-MASSSES-GB.pdf> (Letöltés ideje: 2017. 06. 14.)
- LATOUR, Bruno (1999 [1991]): *Sobasem voltunk modernek. Szimmetrikus antropológiai tanulmány*, Budapest, Osiris.
- LATOUR, Bruno (2000 [1999]): *Die Hoffnung der Pandora. Untersuchungen zur Wirklichkeit der Wissenschaft*, Frankfurt am Main, Suhrkamp.
- LATOUR, Bruno (2005): *Reassembling the Social*, Oxford – New York, Oxford University Press.
- LAW, John – HETHERINGTON, Kevin (2000): Materialities, Spatialities, Globalities, in BRYSON, John R. – DANIELS, Peter W. – HENRY, Nick – POLLARD, Jane (szerk.): *Knowledge, Space, Economy*, London – New York, Routledge, 34–49.
- LAW, John (2002): Objects and Spaces, *Theory, Culture and Society*, 19(5–6), 91–105. <http://www.heterogeneities.net/publications/Law2002ObjectsAndSpaces.pdf> (Letöltés ideje: 2017. 06. 14.)
- LEFEBVRE, Henri (1971 [1968]): Minek nevezzük a jelenlegi társadalmat?, in FERGE Zsuzsa (szerk.): *Francia szociológia*, Budapest, KJK, 243–260.
- LEFEBVRE, Henri (1991 [1974]): *The Production of Space*, Oxford, Basil Blackwell.
- LEFEBVRE, Henri (2002 [1975]): Die Produktion des städtischen Raums, *An.Architektur*, (1), 4–21. [http://anarchitektur.org/aa01\\_lefebvre/aa01\\_lefebvre.pdf](http://anarchitektur.org/aa01_lefebvre/aa01_lefebvre.pdf) (Letöltés ideje: 2017. 06. 14.)
- LEFEBVRE, Henri – RÉGULIER, Catherine (2006 [1985]): A ritmusanalízis terve, *Café Babel*, (52), 71–78.
- LEHNERT, Gertrud (Hrsg.) (2011): *Raum und Gefühl. Der Spatial Turn und die neue Emotionsforschung*, Bielefeld, Transcript.
- LEIBNIZ, Gottfried Wilhelm (2006 [1715–1716]): Briefwechsel mit Samuel Clarke, in DÜNNE, Jörg – GÜNZEL, Stephan (Hrsg.): *Raumtheorie. Grundlagentexte aus Philosophie und Kulturwissenschaften*, Frankfurt am Main, Suhrkamp, 58–73.
- LEPSIUS, Rainer M. (1973 [1966]): Parteisystem und Sozialstruktur. Zum Problem der Demokratisierung der deutschen Gesellschaft, in RITTER, Gerhard A. (Hrsg.): *Deutsche Parteien vor 1918*, Köln, Kiepenhauer & Witsch, 56–80.
- LEWIN, Kurt (1934): Der Richtungsbegriff in der Psychologie. Der spezielle und allgemeine hodologische Raum, *Psychologische Forschung*, 19(1), 249–299.
- LINDE, Charlotte – LABOV, William (1975): Spatial Networks as a Site for the Study of Language and Thought, *Language*, 51(4), 924–939.
- LIPPUNER, Roland – LOSSAU, Julia (2010): Kritik der Raumkehren, in GÜNZEL, Stephan (Hrsg.): *Raum. Ein interdisziplinäres Handbuch*, Stuttgart–Weimar, J. B. Metzler, 110–119.
- LÖW, Martina (2001): *Raumsoziologie*, Frankfurt am Main, Suhrkamp.

- LÖW, Martina – STURM, Gabriele (2005): Raumsoziologie, in KESSL, Fabian – REUTLINGER, Christian – MAURER, Susanne – FREY, Oliver (Hrsg.): *Handbuch Sozialraum*, Wiesbaden, VS. Verlag für Sozialwissenschaften, 31–48.
- LÖW, Martina (2008): The Constitution of Space. The Structuration of Spaces Through the Simultaneity of Effect and Perception, *European Journal of Social Theory*, 11(1), 25–49.
- LUHMANN, Niklas (1999 [1995]): A szociológia és az ember, in LUHMANN, Niklas: *Látom azt, amit te nem látsz*, Budapest, Osiris–Gond, 119–132.
- LUHMANN, Niklas (2006 [2002]): *Bevezetés a rendszerelméletbe*, Budapest, Gondolat.
- LUHMANN, Niklas (2009 [1984]): *Szociális rendszerek. Egy általános elmélet alapvonalai*, Budapest, AKTI–Gondolat.
- LUHMANN, Niklas (2009 [1988]): Az ismeret, konstrukció, *Replika*, (66), 17–31.
- LUHMANN, Niklas (2010 [1991]): A modern társadalom modernsége, in LUHMANN, Niklas: *A modernség megfigyelései*, Budapest, AKTI–Gondolat, 9–32.
- MACH, Ernst (1917 [1901]): Der physiologische Raum im Gegensatz zum metrischen, in MACH, Ernst: *Erkenntnis und Irrtum* (3. kiadás), Leipzig, J. A. Barth, 337–353. <http://www.zeno.org/nid/20009213554> (Letöltés ideje: 2017. 06. 14)
- MAINZER, Klaus (2010): Naturwissenschaften, in GÜNZEL, Stephan (Hrsg.): *Raum. Ein interdisziplinäres Handbuch*, Stuttgart–Weimar, J. B. Metzler, 1–23.
- MALKKI, Liisa (2006 [1992]): Nemzeti földrajz, A népek gyökerei és a nemzeti identitás territorizálása a tudományos irodalomban és a menekültek között, *Replika*, (56–57), 61–79.
- MANNHEIM Károly (1996 [1929]): *Ideológia és Utópia*, Budapest, Atlantisz.
- MARX, Karl – ENGELS, Friedrich (1960 [1845–1847]): A német ideológia, in *Marx – Engels művei*, 3. kötet, Budapest, Kossuth, 19–80.
- MAUSS, Marcel (BEUCHAT, Henri közreműködésével) (2000 [1906]): Tanulmány az eszkimó társadalmak évszakonkénti változásairól. Társadalommorfológiai tanulmány, in MAUSS, Marcel: *Szociológia és antropológia*, Budapest, Osiris, 449–535.
- MAUSS, Marcel (2000 [1936]): A test technikái, in MAUSS, Marcel: *Szociológia és antropológia*, Budapest, Osiris, 423–446.
- MAX, Ingolf (2010): Struktur (szócikk), in SANDKÜHLER, Hans Jörg (Hrsg.): *Enzyklopädie Philosophie*, Hamburg, Felix Meiner, 2622–2627.
- MAYOL, Pierre (1998 [1994]): Living, in CERTEAU, Michel de – GIARD, Luce – MAYOL, Pierre: *The Practice of Everyday Life. Volume 2. Living and Cooking*, Minneapolis, University of Minnesota Press, 5–148.
- MERLEAU-PONTY, Maurice (2006 [1961]): Das Auge und der Geist, in DÜNNE, Jörg – GÜNZEL, Stephan (Hrsg.): *Raumtheorie. Grundlagentexte aus Philosophie und Kulturwissenschaften*, Frankfurt am Main, Suhrkamp, 180–192.
- MERRIFIELD, Andy (2000): Henry Lefebvre: A Socialist in Space, in CRANG, Mike – THRIFT, Nigel (eds.): *Thinking Space*, London – New York, Routledge, 167–182.

- MIDDLETON, Sue (2014): *Henri Lefebvre and Education. Space, History, Theory*, Abingdon – New York, Routledge.
- MILLER, Daniel (2005 [1994]): A fogyasztás mítoszai, *Replika*, (51–52), 239–256.
- MOL, Annemarie – LAW, John (1994): Regions, Networks and Fluids. Anaemia and Social Topology, *Social Studies of Science*, 24(4), 641–671. [http://doc.utwente.nl/56074/1/regions\\_\\_networks\\_\\_fluids.pdf](http://doc.utwente.nl/56074/1/regions__networks__fluids.pdf) (Letöltés ideje: 2017. 06. 14.)
- MORRIS, Brian (2004): What We Talk About When We Talk About ‘Walking In The City’, *Cultural Studies*, 18(5), 675–697. [http://raws.adc.rmit.edu.au/~e52351/im2docs/Brian\\_morris.pdf](http://raws.adc.rmit.edu.au/~e52351/im2docs/Brian_morris.pdf) (Letöltés ideje: 2017. 06. 14.)
- MURDOCH, Jonathan (1998): The Spaces of Actor-Network Theory, *Geoforum*, 29(4), 357–374.
- MURDOCH, Jonathan (2006): *Post-structuralist Geography. A Guide to Relational Space*, London – New Delhi, Thousand Oaks – Sage.
- MÜLLER, Martin (2015): Assemblages and Actor-networks. Rethinking Socio-material Power, Politics and Space, *Geography Compass*, 9(1), 27–41.
- NANDAN, Yash (2013): Editor’s Introduction, in DURKHEIM, Émile: *Geography and Demography in Social Morphology of L’Année sociologique*, szerzői kiadás, 9–56.
- NEEDHAM, Rodney (1973): Introduction, in NEEDHAM, Rodney (ed.): *Right & Left. Essays on Dual Symbolic Classification*, Chicago–London, University of Chicago Press, xi–xxxiv.
- NÉMEDI Dénes (1996): *Durkheim. Tudás és társadalom*, Budapest, Áron. <http://www.tankonyvtar.hu/hu/tartalom/tkt/durkheim-durkheim/durkheim-durkheim.pdf> (Letöltés ideje: 2017. 06. 14.)
- NÉMEDI Dénes (1999): Újra kell-e gondolni a szocialitás fogalmát?, in KÓNYA Anikó és mtsai (szerk.): *Kollektív, társas, társadalmi*, Budapest, Akadémiai Kiadó, 15–24, 245–247.
- NÉMEDI Dénes (2001): A társadalom mint kritikai kategória, in PÁL Eszter (szerk.): *Útközben. Tanulmányok a társadalomtudományok köréből Somlai Péter 60. születésnapjára*, Budapest, Új Mandátum, 9–22.
- NÉMEDI Dénes (2004): A kabil paradigma, *Szociológiai Szemle*, 14(3), 23–35. <http://www.sociologia.hu/dynamic/0403nemedi.pdf> (Letöltés ideje: 2017. 06. 14.)
- NÉMEDI Dénes (2005): *Klasszikus szociológia, 1890–1945*, Budapest, Napvilág.
- NÉMEDI Dénes (2008): Bevezetés. A szociológia problémája – ma, in NÉMEDI Dénes (szerk.): *Modern szociológiai paradigmák*, Budapest, Napvilág, 15–65.
- OTT, Michaela (2009): Ästhetik/Kunstgeschichte, in GÜNZEL, Stephan (Hrsg.): *Raumwissenschaften*, Frankfurt am Main, Suhrkamp, 14–29.
- PADRÓN, Ricardo (2002): Mapping Plus Ultra. Cartography, Space, and Hispanic Modernity, *Representations*, (79)1, 28–60.
- PADRÓN, Ricardo (2004): *The Spacious Word. Cartography, Literature and Empire in Early Modern Spain*, Chicago–London, University of Chicago Press.

- PAINTER, Joe (2000): Pierre Bourdieu, in CRANG, Mike – THRIFT, Nigel (eds.): *Thinking Space*, London – New York, Routledge, 239–259.
- PANOFSKY, Erwin (1986 [1918]): *Gótikus építészet és skolasztikus gondolkodás*, Budapest, Corvina.
- PARSONS, Talcott (1985 [1937]): A cselekvés elmélete, in RÉNYI Ágnes (szerk.): *Válogatás Talcott Parsons cselekvéseméleti írásaiból*, Budapest, Művelődésügyi Minisztérium Marxizmus-Leninizmus Oktatási Főosztálya, 17–38.
- PATAKI Gyönyvér (2011): *Térelméletek a szociológiában* (szakdolgozat), Budapest, ELTE TÁTK. [http://campuslet.unideb.hu/dokumentumok/tanulmányok/1/Elmeleti\\_munkak/Terszociologia\\_Pataki\\_Gyongyver\\_szakdolgozat.pdf](http://campuslet.unideb.hu/dokumentumok/tanulmányok/1/Elmeleti_munkak/Terszociologia_Pataki_Gyongyver_szakdolgozat.pdf) (Letöltés ideje: 2017. 06. 14.)
- PÁL Eszter (2004): „Társadalmi evolúció” és „organizmus”, avagy mire jók a metaforák?, in: SOMLAI Péter (szerk.): *Az evolúció elméletei és metaforái a társadalomtudományokban*, Budapest, Napvilág, 95–116.
- PÁPÁY Gyula (2009): Kartographie, in GÜNZEL, Stephan (Hrsg.): *Raumwissenschaften*, Frankfurt am Main, Suhrkamp, 175–190.
- PHILO, Chris (2000): Foucault's Geography, in CRANG, Mike – THRIFT, Nigel (eds.): *Thinking Space*, London – New York, Routledge, 205–238.
- PICKLES, John (2004): *A History of Spaces. Cartographic Reason, Mapping and the Geo-Coded World*, London – New York, Routledge.
- PLESSNER, Helmuth (1968 [1928]): Az organikus fokai és az ember. Bevezetés a filozófiai antropológiába, in BALOGH József (szerk.): *Modern polgári szociológia. Szöveggyűjtemény*, Budapest, Tankönyvkiadó, 99–125.
- POKOL Béla (1996): *Modern francia szociológiai elméletek*, Miskolc, Bibor. <http://mek.oszk.hu/02000/02027/02027.htm#8> (Letöltés ideje: 2017. 06. 14.)
- QUADFLIEG, Dirk (2009): Philosophie, in GÜNZEL, Stephan (Hrsg.): *Raumwissenschaften*, Frankfurt am Main, Suhrkamp, 274–289.
- RAINEY, Mark (2013): *An Introduction to the Introduction to Henri Lefebvre's The Production of Space*. <http://newcrossreviewofbooks.wordpress.com/2013/01/15/an-introduction-to-the-introduction-to-henri-lefebvres-the-production-of-space/> (Letöltés ideje: 2017. 06. 14.)
- REUTLINGER, Christian (2009): Erziehungswissenschaft, in GÜNZEL, Stephan (Hrsg.): *Raumwissenschaften*, Frankfurt am Main, Suhrkamp, 93–108.
- ROSENTHAL, Debra C. (1982): Metaphors, Models, and Analogies in Social Science and Public Policy, *Political Behavior*, 4(3), 283–301.
- ROSENTHAL, Gabriele (1994 [1991]): Német háborús emlékek. Az elbeszélhetőség és az emlékezés életrajzi és társadalmi funkciói, *Thalassa*, 5(1–2), 188–202. [http://www.mtapi.hu/thalassa/a\\_folyoirat/e\\_szovegek/pdf/%2805%291994\\_1-2/188-202\\_Rosenthal%281%29.pdf](http://www.mtapi.hu/thalassa/a_folyoirat/e_szovegek/pdf/%2805%291994_1-2/188-202_Rosenthal%281%29.pdf) (Letöltés ideje: 2017. 06. 14.)

- ROTHFUSS, Eberhard – DÖRFLER, Thomas (2013): Prolog – Raumbezogene qualitative Sozialforschung. Konzeptionelle Überlegungen zwischen Geographie und Soziologie, in ROTHFUSS, Eberhard – DÖRFLER, Thomas (Hrsg.): *Raumbezogene qualitative Sozialforschung*, Wiesbaden, Springer, 7–31.
- RUBINSTEIN, Robert L. (1983): Vertical Classification (recenzió), *American Anthropologist*, 85(1), 181–182.
- S. NAGY Katalin (1997): Fogyasztás és lakáskultúra Magyarországon a hetvenes években, *Replika*, (26), 47–53. <http://www.c3.hu/scripta/replika/26/snagy.htm> (Letöltés ideje: 2017. 06. 14.)
- SAID, Edward W. (2000 [1978]): *Orientalizmus*, Budapest, Európa.
- SANDL, Marcus (2009): Geschichtswissenschaft, in GÜNZEL, Stephan (Hrsg.): *Raumwissenschaften*, Frankfurt am Main, Suhrkamp, 159–174.
- SASSE, Sylvia (2009): Literaturwissenschaft, in GÜNZEL, Stephan (Hrsg.): *Raumwissenschaften*, Frankfurt am Main, Suhrkamp, 225–241.
- SCAFF, Lawrence A. (2009): The Vision of the Social Theorist – Simmel on Space, in ROL, Cécile – PAPILLOUD, Christian (Hrsg.): *Soziologie als Möglichkeit. 100 Jahre Georg Simmels Untersuchungen über die Formen der Vergesellschaftung*, Wiesbaden, Verlag für Sozialwissenschaften, 45–61.
- SCHLÖGEL, Karl (2006): *Im Raume lesen wir die Zeit. Über Zivilisationsgeschichte und Geopolitik*, Frankfurt am Main, Fischer.
- SCHMID, Christian (2005): *Stadt, Raum und Gesellschaft. Henri Lefebvre und die Theorie der Produktion des Raumes*, Stuttgart, Franz Steiner.
- SCHROER, Markus (2006): *Räume, Orte, Grenzen*, Frankfurt am Main, Suhrkamp.
- SCHROER, Markus (2008): „Bring space back in” – Zur Relevanz des Raums als soziologische Kategorie, in DÖRING, Jörg – THIELMANN, Tristan (Hrsg.): *Spatial Turn. Das Raumparadigma in den Kultur- und Sozialwissenschaften*, Bielefeld, Transcript, 125–148.
- SCHROER, Markus (2009): Soziologie, in GÜNZEL, Stephan (Hrsg.): *Raumwissenschaften*, Frankfurt am Main, Suhrkamp, 354–369.
- SCHULZE, Gerhard (1992): *Die Erlebnisgesellschaft. Kultursoziologie der Gegenwart*, Frankfurt am Main – New York, Campus.
- SCHÜTZ, Alfred (1984 [1944]): Az idegen, in HERNÁDI Miklós (szerk.): *A fenomenológia a társadalomtudományban*, Budapest, Gondolat, 405–413.
- SCHÜTZ, Alfred (1984 [1953]): A cselekvések köznapi és tudományos értelmezése, in HERNÁDI Miklós (szerk.): *A fenomenológia a társadalomtudományban*, Budapest, Gondolat, 178–228.
- SCHÜTZ, Alfred – LUCKMANN, Thomas (2000 [1973]): Az életvilág struktúrái, in FELKAI Gábor – NÉMEDI Dénes – SOMLAI Péter (szerk.): *Szociológiai irányzatok a XX. században. Olvasókönyv a szociológia történetéhez, 2. kötet*, Budapest, Új Mandátum, 272–302.
- SCHÜTZ, Alfred – LUCKMANN, Thomas (2003 [1973]): *Strukturen der Lebenswelt*, Konstanz, UVK.

- SCHWARTZ, Barry (1981): *Vertical Classification. A Study in Structuralism and the Sociology of Knowledge*, Chicago–London, University of Chicago Press.
- SENELLART, Michel (2004): Situierung der Vorlesungen, in FOUCAULT, Michel: *Sicherheit, Territorium, Bevölkerung. Geschichte der Gouvernementalität I*, Frankfurt am Main, Suhrkamp, 527–571.
- SHIELDS, Rob (1988): *Images of Spaces and Places. A Comparative Study* (PhD-értekezés), Brighton, University of Sussex.
- SHIELDS, Rob (1991): *Places on the Margin. Alternative Geographies of Modernity*, London – New York, Taylor and Francis.
- SHIELDS, Rob (1999): *Lefebvre, Love and Struggle. Spatial Dialectics*, London, Routledge.
- SHIELDS, Rob (2006a): Knowing Space, *Theory, Culture & Society*, 23(2–3), 147–149.
- SHIELDS, Rob (2006b): Virtualities, *Theory, Culture & Society*, 23(2–3), 284–286.
- SHIELDS, Rob (2013): *Spatial Questions. Cultural Topologies and Social Spatialisations*, Los Angeles – London – New Delhi – Singapore – Washington, DC, Sage.
- SIEREK, Karl (2009): Filmwissenschaft, in GÜNZEL, Stephan (Hrsg.): *Raumwissenschaften*, Frankfurt am Main, Suhrkamp, 125–141.
- SIK Domonkos (2011): Bourdieu, Habermas, Luhmann. Egy hálózatelméleti szintézis vázlatja, *Replika*, (75), 123 – 165.
- SIK Domonkos (2013a): Giddens társadalomelmélete, *Társadalomkutatás*, 31(1), 55–71.
- SIK Domonkos (2013b): Giddens modernizációelmélete. Intézményi átalakulás és politikai praxis, *Replika*, (82), 97–114.
- SIK Domonkos (2013c): Giddens modernitáselmélete, identitás és intimitás, *Replika*, (82), 131–144.
- SIMMEL, Georg (1903a): Soziologie des Raumes, *Jahrbuch für Gesetzgebung, Verwaltung und Volkswirtschaft im Deutschen Reich*, 27(1), 27–71. <http://socio.ch/sim/verschiedenes/1903/raum.htm> (Letöltés ideje: 2017. 06. 14.)
- SIMMEL, Georg (1903b): Über räumliche Projektionen sozialer Formen, *Zeitschrift für Sozialwissenschaft*, 6(5), 287–302. <http://socio.ch/sim/verschiedenes/1903/projekt.htm> (Letöltés ideje: 2017. 06. 14.)
- SIMMEL, Georg (1908): *Soziologie. Untersuchungen über die Formen der Vergesellschaftung*, Berlin, Duncker und Humblot. <http://socio.ch/sim/soziologie/index.htm> (Letöltés ideje: 2017. 06. 14.)
- SIMMEL, Georg (1913a): *Kant. Sechzehn Vorlesungen gehalten an der Universität Berlin*, 3. bővített kiadás, München–Leipzig, Duncker und Humblot.
- SIMMEL, Georg (1913b): Philosophie der Landschaft, *Die Guldenkammer. Eine bremische Monatsschrift*, 3(2), 635–644.
- SIMMEL, Georg (1919 [1911]): Die Alpen, in SIMMEL, Georg: *Philosophische Kultur*, Leipzig, Alfred Kröner, 134–141. [http://socio.ch/sim/phil\\_kultur/kul\\_8.htm](http://socio.ch/sim/phil_kultur/kul_8.htm) (Letöltés ideje: 2017. 06. 14.)



- SIMMEL, Georg (2001 [1894]): A szociológia problémája, in SIMMEL, Georg: *Válogatott társadalomelméleti írások*, Budapest, Novissima, 223–233.
- SIMMEL, Georg (2001 [1903]): A nagyváros és a szellemi élet, in SIMMEL, Georg: *Válogatott társadalomelméleti írások*, Budapest, Novissima, 223–233.
- SIMMEL, Georg (2004 [1900]): *A pénz filozófiája*, Budapest, Osiris.
- SIMMEL, Georg (2004 [1908]): Exkurzus az idegenről, in BICZÓ Gábor (szerk.): *Az idegen. Variációk Simmeltől Derridáig*, Debrecen, Csokonai, 56–60.
- SIMMEL, Georg (2007 [1909]): Híd és ajtó, *Híd*, (2), 30–35. <http://epa.oszk.hu/01000/01014/00034/pdf/030.pdf> (Letöltés ideje: 2017. 06. 14.)
- SIMMEL, Georg (2009 [1890]): *A társadalmi differenciálódásról. Szociológiai és pszichológiai vizsgálódások*, Budapest, Gondolat.
- SOJA, Edward W. (1980): The Socio-Spatial Dialectic, *Annals of the Association of American Geographers*, 70(2), 207–225.
- SOJA, Edward W. (1989): *Postmodern Geographies*, London – New York, Verso.
- SOJA, Edward W. (1996): *Thirdspace. Journeys to Los Angeles and Other Real-and-Imagined Places*, Oxford, Blackwell.
- SOJA, Edward W. (2003): Thirdspace – Die Erweiterung des Geographischen Blicks, in GEPHARDT, Hans – REUBER, Paul – WOLKERSDORFER, Günter (Hrsg.): *Kulturgeographie. Aktuelle Ansätze und Entwicklungen*, Heidelberg–Berlin, Spektrum Akademischer Verlag, 269–288.
- SOJA, Edward W. (2008): Vom „Zeitgeit“ zum „Raumgeist“. New Twists on the *Spatial Turn*, in DÖRING, Jörg – THIELMANN, Tristan (Hrsg.): *Spatial Turn. Das Raumparadigma in den Kultur- und Sozialwissenschaften*, Bielefeld, Transcript, 241–262.
- SOJA, Edward W. (2009): Taking Space Personally, in WARF, Barney – ARIAS, Santa (eds.): *The Spatial Turn. Interdisciplinary Perspectives*, New York, Routledge, 11–35.
- SOMLAI Péter (1992): Triádok, közvetítők, koalíciók. Konfliktusok és egyensúlyok kettőnél több tagú szociális rendszerekben, *Szociológiai Szemle*, 2(4), 3–14. <http://www.szociologia.hu/dynamic/9204somlai.htm> (Letöltés ideje: 2017. 06. 14.)
- STRASSOLDO, Raimondo (1992): Der Raum in der Soziologie von Georg Simmel, *Annali di Sociologia/Sociologisches Jahrbuch*, 8(2), 327–335. [http://www.raimondostrassoldo.it/articoli/1\\_territorio/4\\_spazio/1992\\_simmel\\_und\\_raum/file.PDF](http://www.raimondostrassoldo.it/articoli/1_territorio/4_spazio/1992_simmel_und_raum/file.PDF) (Letöltés ideje: 2017. 06. 14.)
- STRÖKER, Elisabeth (1965): *Philosophische Untersuchungen zum Raum*, Frankfurt am Main, Vittorio Klostermann.
- STURM, Gabriele (2000): *Wege zum Raum. Methodologische Annäherungen an ein Basiskonzept raumbezogener Wissenschaften*, Opladen, Springer.
- SUTYÁK Tibor (2006): A „kábitószér” genealógiája. Egy foucault-i perspektíva, in RÁCZ József – TAKÁCS Ádám (szerk.): *Drogpolitika, hatalomgyakorlás és társadalmi közeg. Elemzések foucault-i perspektívából*, Budapest, L'Harmattan, 31–47.



- SZABARI Vera (2007): A társulások szociológiája, *Szociológiai Szemle*, 17(1–2), 109–118.  
<http://www.szociologia.hu/dynamic/070102szabari.pdf> (Letöltés ideje: 2017. 06. 14.)
- SZABÓ Tibor (2003): Michel Foucault filozófiai antropológiája, *Pro Philosophia Füzetek*, (36), 109–118. <http://www.c3.hu/~prophil/profi034/szabo.html> (Letöltés ideje: 2017. 06. 14.)
- SZEKERES András (2006): A fegyelmzés technikáitól az elsajátítás taktikájáig, *Híd*, 70(1), 37–48.
- SZENTPÉTERI Márton – TILLMANN József (szerk.) (2010): Térpoétika (a Helikon tematikus blokkja), *Helikon*, 56(1–2), 5–275.
- SZIJÁRTÓ Zsolt (2007): A hagyomány és modernitás dichotómiája, in TÖRÖK József (szerk.): *Hagyomány és modernitás. IX. Közművelődési Nyári Egyetem*, Szeged, Csongrád Megyei Közművelődési, Pedagógiai és Sportintézmény, 26–37.
- SZIJÁRTÓ Zsolt (szerk.) (2010): *Köz/tér. Fogalmak, nézőpontok, perspektívák*, Budapest–Pécs, Gondolat – PTE Kommunikáció- és Médiatudományi Tanszék.
- TAGAI Gergely (2018): Az abszolút tér ideájának filozófiai gyökerei és hatása a kortárs tértudományokra, in FARAGÓ László (szerk.): *Kortárs térelméletek kelet-közép-európai kontextusban*, Budapest, Dialóg Campus.
- TAKÁCS Erzsébet (2008): Közös kaland? A szociológia és a történelem(tudomány) viszonya Franciaországban a 20. század utolsó harmadában, in NÉMEDI Dénes (szerk.): *Modern szociológiai paradigmák*, Budapest, Napvilág, 325–379.
- TAMÁSKA Máté (2011): *A vidéki tér emlékezete. Az építészeti formaképződéstől a kulturális örökségalkotásig*, Budapest, Martin Opitz.
- URRY, John (1982): Duality of Structure. Some Critical Issues. *Theory, Culture & Society*, 1(2), 100–106.
- URRY, John (1991): Time and Space in Giddens' Social Theory, in BRYANT, Christopher G. A. – JARY, David (eds.): *Giddens' Theory of Structuration. A Critical Appreciation*, London, Routledge, 160–175.
- URRY, John (1995a): Time and Space in the Consumption of Place, in URRY, John: *Consuming Places*, London – New York, Routledge, 1–30.
- URRY, John (1995b): Sociology as a Parasite. Some Vices and Virtues, in URRY, John: *Consuming Places*, London – New York, Routledge, 33–45.
- URRY, John (1995c): Society, Space and Locality, in URRY, John: *Consuming Places*, London – New York, Routledge, 63–73.
- URRY, John (2005): The Sociology of Space and Place, in BLAU, Judith R. (ed.): *The Blackwell Companion to Sociology*, Malden, MA – Oxford, Blackwell, 3–15.
- URRY, John – SHELLER, Mimi (2006): The New Mobilities Paradigm, *Environment and Planning A*, 38(2), 207–226.
- URRY, John (2010): Mobilities, Meetings, and Futures. An Interview with John Urry, *Environment and Planning D. Society and Space*, 28(1), 1–16.

- URRY, John (2012 [1990]): A turistatekintet, in BÓDI Jenő – PUSZTAI Bertalan (szerk.): *Túl a turistatekinteten. A turizmus kritikai és kultúratudományi perspektívái*, Budapest–Pécs–Szeged, Gondolat – PTE Kommunikáció- és Médiatudományi Tanszék – SZTE Kommunikáció- és Médiatudományi Tanszék, 41–61.
- VALUCH Tibor (2013): *Magyar hétköznapok. Fejezetek a mindennapi élet történetéből a második világháborútól az ezredfordulóig*, Budapest, Napvilág.
- VARRÓ Krisztina (2018): Fókuszban a terek „politikai eredete”. A diskurzuselméleti megközelítés hozzávéka a térrel kapcsolatos kutatások számára, in FARAGÓ László (szerk.): *Kortárs térelméletek kelet-közép-európai kontextusban*, Budapest, Dialóg Campus.
- VELMINSKY, Wladimir (2007): Zwischen Gedankenbrücken und Erfindungsufern. Leonhard Eulers Poetologie des Raums, in GÜNZEL, Stephan (Hrsg.): *Topologie. Zur Raumbeschreibung in den Kultur- und Medienwissenschaften*, Bielefeld, Transcript, 171–182.
- WACQUANT, Loïc D. J. (1996 [1992]): Auf dem Weg zu einer Sozialpraxeologie. Struktur und Logik der Soziologie Pierre Bourdieus, in BOURDIEU, Pierre – WACQUANT, Loïc J. D.: *Reflexive Anthropologie*, Frankfurt am Main, Suhrkamp, 17–34.
- WAGNER, Kirsten (2010): Topographical Turn, in GÜNZEL, Stephan (Hrsg.): *Raum. Ein interdisziplinäres Handbuch*, Stuttgart–Weimar, J. B. Metzler, 100–109.
- WALDENFELS, Bernhard (2009): *Ortsverschiebungen, Zeitverschiebungen*, Frankfurt am Main, Suhrkamp.
- WALLERSTEIN, Immanuel (2010 [2004]): *Bevezetés a világtrendszer-elméletbe*, Budapest, L’Harmattan.
- WARF, Barney – ARIAS, Santa (eds.) (2009a): *The Spatial Turn. Interdisciplinary Perspectives*, New York, Routledge.
- WARF, Barney – ARIAS, Santa (2009b): Introduction. The Reinsertion of Space into the Social Sciences and Humanities, in WARF, Barney – ARIAS, Santa (eds.): *The Spatial Turn. Interdisciplinary Perspectives*, New York, Routledge, 1–10.
- WEBER, Max (1924 [1910]): Geschäftsbericht und Diskussionsreden auf den deutschen soziologischen Tagungen. Diskussionsrede dortselbst zu dem Vortrag von A. Ploetz über „Die Begriffe Rasse und Gesellschaft”, in WEBER, Max: *Gesammelte Aufsätze zur Soziologie und Sozialpolitik*, Tübingen, Mohr, 458–464. <http://verlag.ub.uni-potsdam.de/html/494/html/GASS.pdf> (Letöltés ideje: 2017. 06. 14.)
- WEBER, Max (1987 [1922]): *Gazdaság és társadalom. A megértő szociológia alapvonalai 1. Szociológiai kategóriáiban*, Budapest, KJK.
- WEBER, Max (1998 [1904]): A társadalomtudományos és társadalompolitikai megismerés „objektivitása”, in WEBER, Max: *Tanulmányok*, Budapest, Osiris, 7–69.
- WEBER, Max (1998 [1919]): A politika mint hivatás, in WEBER, Max: *Tanulmányok*, Budapest, Osiris, 156–209.

- WEHLER, Hans-Ulrich (2001 [1998]): Pierre Bourdieu. Az életmű magva. *Korall*, (3–4), 247–265. <http://www.epa.hu/00400/00414/00003/pdf/huwehler.pdf> (Letöltés ideje: 2017. 06. 14.)
- WENZ, Karin (2009): Linguistik/Semiotik, in GÜNZEL, Stephan (Hrsg.): *Raumwissenschaften*, Frankfurt am Main, Suhrkamp, 208–224.
- WERLEN, Benno (2009): Geographie/Sozialgeographie, in GÜNZEL, Stephan (Hrsg.): *Raumwissenschaften*, Frankfurt am Main, Suhrkamp, 142–158.
- WESSELY Anna (2003): Mannheim és Bourdieu. A strukturális meghatározottság és a társadalmi cselekvés weberianus összekapcsolása, in KARÁDI Éva (szerk.): *Mannheim-tanulmányok*, Budapest, Napvilág, 283–293.
- WESSELY Anna (2009): Bruno Latour esete a szociológiai magyarázattal, in SOMLAI Péter – SURÁNYI Bálint – TARDOS Róbert – VÁSÁRHELYI Mária (szerk.): *Látás-viszonyok. Tanulmányok Angelusz Róbert 70. születésnapjára*, Budapest, Pallas, 117–124. [http://www.academia.edu/14708399/Bruno\\_Latour\\_esete\\_a\\_szociol%C3%B3giai\\_magyar%C3%A1zattal](http://www.academia.edu/14708399/Bruno_Latour_esete_a_szociol%C3%B3giai_magyar%C3%A1zattal) (Letöltés ideje: 2017. 06. 14.)
- ZIELENIEC, Andrzej (2007): *Space and Social Theory*, Los Angeles – London – New Delhi – Singapore, Sage.
- ZOMBORY Máté (2006): Nemzeti rítusok kartográfiája, *Replika*, (56–57), 81–103.
- ZOMBORY Máté (2011): *Az emlékezés térképei*, Budapest, L'Harmattan.



L'Harmattan France  
5-7 rue de l'Ecole Polytechnique  
75005 Paris  
T.: 33.1.40.46.79.20  
Email : diffusion.harmattan@wanadoo.fr

L'Harmattan Italia SLR  
Via Degli Artisti 15  
10124 Torino  
Tél : (39) 011 817 13 88 / (39) 348 39 89 198  
Email: harmattan.italia@agora.it

ISBN 978-963-414-460-1

A kiadásért felel a L'Harmattan Kiadó és a Könyvpont Kiadó igazgatója.

A kiadó kötetit megrendelhetők,  
illetve kedvezménnyel megvásárolhatók:

L'Harmattan Könyvesbolt  
1053 Budapest, Kossuth L. u. 14–16.

Tel.: 267-5979

[www.harmattan.hu](http://www.harmattan.hu)

[webshop.harmattan.hu](http://webshop.harmattan.hu)

Korrektor: Luca Anna

Borítóterv: Kára László

A borító illusztrációja Hartmann Attila fotója.

Tördelés: Csernák Krisztina

Nyomdai kivitelezés: Robinco Kft.,

felelős vezető: Kecskeméthy Péter